

<b>MANUALE DELLE ISTRUZIONI PER L'USO</b> - SCALDASALVIETTE ELETTRICO pag. 1
<b>USER INSTRUCTION MANUAL</b> - ELECTRIC TOWEL WARMER page 14
<b>MODE D'EMPLOI</b> - SÈCHE-SERVIETTES ÉLECTRIQUE page 26
<b>BEDIENUNGSANLEITUNG</b> - ELEKTRISCHER HANDTUCHWÄRMER Seite 41
<b>MANUAL DE INSTRUCCIONES PARA EL USO</b> - TOALLERO ELÉCTRICO página 54
<b>MANUAL DE INSTRUÇÕES DE UTILIZAÇÃO</b> - TOALHEIRO ELÉCTRICO pág. 66
<b>GEBRUIKERSHANDLEIDING</b> - ELEKTRISCHE HANDDOEKRADIATOR pag. 78
<b>UPORABNIŠKI PRIROČNIK</b> - ELEKTRIČNI GRELNİK ZA BRISAČE Stran 90
<b>INSTRUKCJA OBSŁUGI ELEKTRYCZNEGO</b> - ELEKTRYCZNY GRZEJNIK ŁAZIENKOWY str. 102
<b>ΕΓΧΕΙΡΙΔΙΟ ΟΔΗΓΙΩΝ ΧΡΗΣΗΣ</b> - ΗΛΕΚΤΡΙΚΟ ΣΩΜΑ ΠΕΤΣΕΤΩΝ σελ. 114

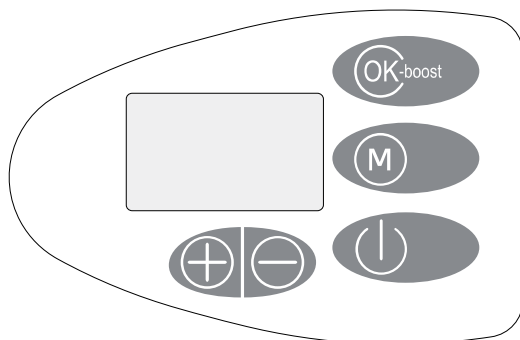



FIG. / ABB. / RYS. / EIK. 1

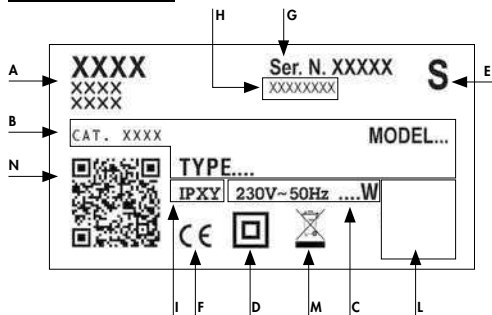

FIG. / ABB. / RYS. / EIK. 2

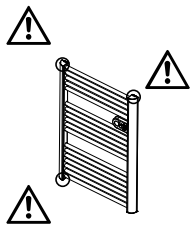
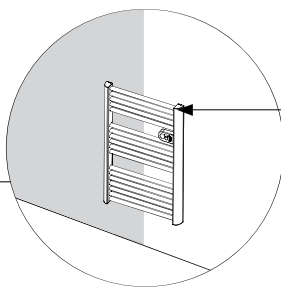
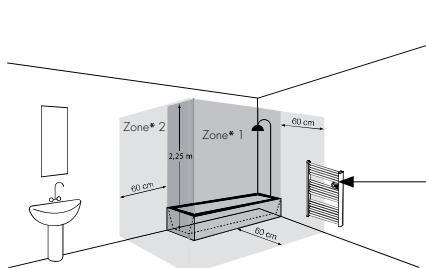

FIG. / ABB. / RYS. / EIK. 3



- IT** Dispositivo di comando
- EN** Control device
- FR** Dispositif de commande
- DE** Bedienblende
- ES** Dispositivo de mando
- PT** Dispositivo de comando
- NL** Bedieningsapparaat
- SL** Nadzorna naprava
- PL** Urządzenia zabezpieczające
- GR** Διάταξη ελέγχου

\* Zona / Zone / Bereich / Strefa / Περιοχή

FIG. / ABB. / RYS. / EIK. 4

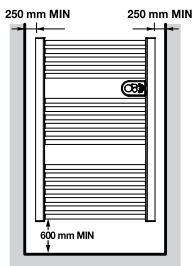

FIG. / ABB. / RYS. / EIK. 5

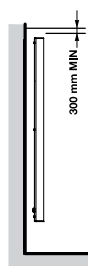

FIG. / ABB. / RYS. / EIK. 6

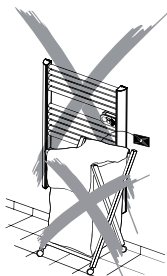
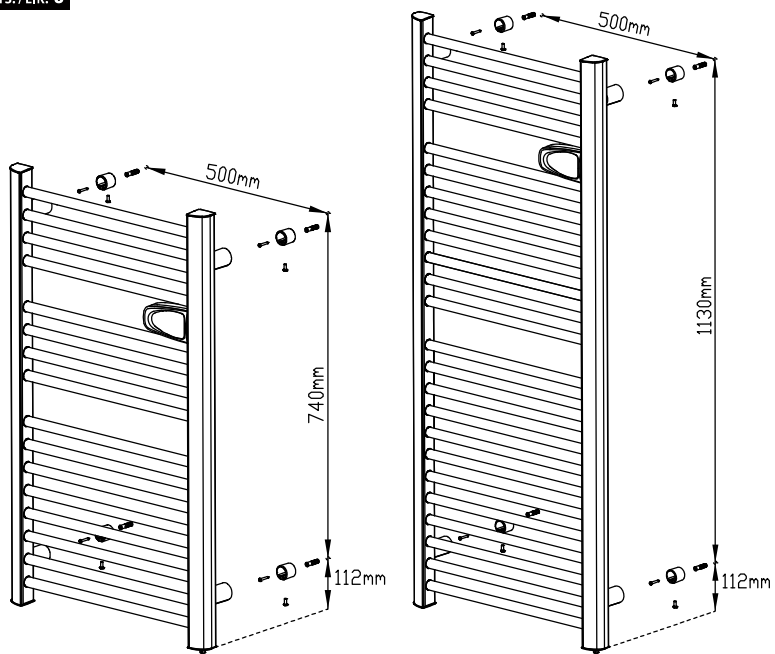

FIG. / ABB. / RYS. / EIK. 7





# Informazioni obbligatorie per gli apparecchi per il riscaldamento d'ambiente locale elettrici.

Identificativo del modello: (vedi etichetta caratteristiche sul prodotto)

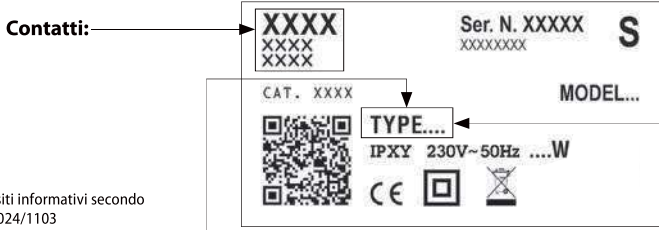

Requisiti informativi secondo (UE) 2024/1103

POTENZA TERMICA	TYPE	VALORE	UNITÀ
Potenza termica nominale ( $P_{nom}$ )	GMDOE50L	0,3	kW
	GMDOF50L		
	GMDOE53L		
	GMDOEF0L	0,4	
	GMDOFF0L		
	GMDOEF3L		
Potenza termica minima (indicativa)-----( $P_{min}$ )	GMDOE50L	N/A	kW
	GMDOF50L		
	GMDOE53L		
	GMDOEF0L		
	GMDOFF0L		
	GMDOEF3L		
Massima potenza termica continua ( $P_{max,c}$ )	GMDOE50L	0,3	kW
	GMDOF50L		
	GMDOE53L		
	GMDOEF0L	0,4	
	GMDOFF0L		
	GMDOEF3L		

CONSUMO DI ELETTRICITÀ	TYPE	VALORE	UNITÀ
In modalità off ( $P_o$ )	GMDOE50L	0,00	W
	GMDOF50L		
	GMDOE53L		
	GMDOEF0L		
	GMDOFF0L		
	GMDOEF3L		
In modalità standby ( $P_{sm}$ )	GMDOE50L	0,48	W
	GMDOF50L		
	GMDOE53L		
	GMDOEF0L		
	GMDOFF0L		
	GMDOEF3L		
In modalità inattiva ( $P_{idle}$ )	GMDOE50L	0,47	W
	GMDOF50L		
	GMDOE53L		
	GMDOEF0L		
	GMDOFF0L		
	GMDOEF3L		
In modalità standby di rete ( $P_{nsm}$ )	GMDOE50L	0,00	W
	GMDOF50L		
	GMDOE53L		
	GMDOEF0L		
	GMDOFF0L		
	GMDOEF3L		
Modalità standby con visualizzazione di informazioni o stato	GMDOE50L	si	
	GMDOF50L		
	GMDOE53L		
	GMDOEF0L		
	GMDOFF0L		
	GMDOEF3L		
Efficienza energetica stagionale del riscaldamento degli ambienti in modalità attiva ( $\eta_{s,on}$ )	GMDOE50L	92,0	%
	GMDOF50L		
	GMDOE53L		
	GMDOEF0L		
	GMDOFF0L		
	GMDOEF3L		

## Tipo di potenza termica/controllo della temperatura ambiente

- potenza termica a fase unica senza controllo della temperatura ambiente [ NO ]
- due o più fasi manuali senza controllo della temperatura ambiente [ NO ]
- con controllo della temperatura ambiente tramite termostato meccanico [ NO ]
- con controllo elettronico della temperatura ambiente [ NO ]
- con controllo elettronico della temperatura ambiente e temporizzatore giornaliero [ NO ]
- con controllo elettronico della temperatura ambiente e temporizzatore settimanale [ SI ]

## Altre opzioni di controllo

- controllo della temperatura ambiente con rilevamento di presenza [ NO ]
- controllo della temperatura ambiente con rilevamento di finestre aperte [ SI ]
- con opzione di controllo a distanza [ NO ]
- con controllo di avviamento adattabile [ NO ]
- con limitazione del tempo di funzionamento [ NO ]
- con termometro a globo nero [ NO ]
- con funzionalità di autoapprendimento [ NO ]
- con precisione del controllo [ NO ]

## SIMBOLOGIA USATA NEL MANUALE



ATTENZIONE!  
PERICOLO PER LA SICUREZZA DELLE PERSONE,  
DEGLI ANIMALI DOMESTICI E DEI BENI.



ATTENZIONE!  
PERICOLO DI SCOSSA ELETTRICA.



ATTENZIONE!  
PERICOLO DI DANNI AL PRODOTTO.



ATTENZIONE!  
TEMPERATURE ELEVATE.  
PERICOLO DI SCOTTATURA.



CONSIGLIO PER IL BUON  
FUNZIONAMENTO.



NON COPRIRE!

### ATTENZIONE



**AVVERTIMENTO** - Alcune parti di questo prodotto possono diventare molto calde ed essere causa di scottature. Particolare attenzione deve essere prestata in presenza di bambini o persone vulnerabili.



I bambini di età inferiore ai 3 anni, se non sorvegliati, devono essere tenuti a distanza dallo scaldasalviette.

I bambini di età compresa tra 3 e 8 anni dovrebbero poter esclusivamente accendere / spegnere l'apparecchio, posto che questo sia installato nella sua normale posizione di funzionamento ed essi siano sorvegliati o siano stati adeguatamente istruiti sull'uso in sicurezza dell'apparecchio, avendo compreso i rischi connessi al suo utilizzo. I bambini di età compresa tra 3 e 8 anni non devono disconnettere, regolare o pulire l'apparecchio, né effettuare la manutenzione. L'apparecchio può essere utilizzato da bambini di età non inferiore a 8 anni e da persone con ridotte capacità fisiche, sensoriali o mentali, o prive di esperienza o della necessaria conoscenza, purché sotto sorveglianza oppure dopo che le stesse abbiano ricevuto istruzioni relative all'uso sicuro dell'apparecchio e alla comprensione dei pericoli ad esso inerenti. I bambini non devono giocare con l'apparecchio. La pulizia e la manutenzione destinata ad essere effettuata dall'utilizzatore non deve essere effettuata da bambini senza sorveglianza.



### ATTENZIONE:

Questo apparecchio è destinato esclusivamente per asciugare le salviette lavate ad acqua. Non deve essere adoperato per altri scopi.



### ATTENZIONE:

Non coprire mai in alcun modo il dispositivo di comando. (Fig. 6)



Installare e utilizzare l'apparecchio solo come indicato nelle presenti istruzioni.



Non installare l'apparecchio:

- immediatamente sotto o davanti ad una presa di corrente o ad una scatola di derivazione (Fig. 6)
- a contatto con il muro o con il pavimento
- vicino a tende, altri materiali infiammabili, combustibili o recipienti in pressione.



### ATTENZIONE:

Rispettare le distanze indicate nelle figure 4,5. Per evitare che i bambini in più tenera età vadano incontro ad un qualunque pericolo, si raccomanda di installare questo apparecchio in modo tale che la barra riscaldante che si trova più in basso sia ad una distanza di almeno 600 mm dal pavimento. (Fig. 4).



Se il cavo di alimentazione è danneggiato, deve essere sostituito dal costruttore o dal suo servizio di assistenza tecnica o da altro personale qualificato al fine di evitare un pericolo. Non utilizzare l'apparecchio se lo stesso o il controllo elettronico sono danneggiati.



Assicurarsi che la linea di alimentazione sia dotata di un dispositivo che permetta il sezionamento dell'apparecchio dalla rete domestica, incluso il Filo Pilota, quando presente, secondo la normativa vigente.



Attenzione è possibile avvertire un odore durante le prime accensioni.

Si raccomanda di arieggiare il locale.

Per la rottamazione dell'apparecchio seguire la normativa vigente per lo smaltimento del fluido contenuto all'interno dello scaldasalviette e la gestione dei rifiuti.

### Solo per Paesi non appartenenti all'UE:

Il presente apparecchio può essere utilizzato da persone con disabilità, tuttavia potrebbero essere necessarie ulteriori precauzioni. Questo apparecchio può essere utilizzato da persone (compresi i bambini) con capacità fisiche, sensoriali o mentali limitate, o prive di esperienza e conoscenza, purché siano supervisionate o istruite riguardo al suo utilizzo da una persona responsabile della loro sicurezza. Sorvegliare i bambini e gli animali domestici per assicurarsi che non giochino con l'apparecchio. Prima dell'uso, verificare che non vi siano animali domestici all'interno del vano/cavità dell'apparecchio o della macchina.

## 1. CARATTERISTICHE DELL'APPARECCHIO

Tensione di alimentazione: 230 V~ 50 Hz (GMDOE50L,GMDOE53L,GMDOEF3L,GMDOEF0L);  
220-240V~ 50-60Hz (GMDOF50L, GMDOFF0L)

Classe di isolamento: II 

Grado di protezione: IP24

Potenza [W]	500	750
Corrente Nominale [A]	2.2	3.3

Table 1



I dati tecnici dell'apparecchio sono indicati nell'etichetta caratteristiche posta sul lato destro inferiore dello scaldasalviette (Fig. 1).

A Marchio/Fabbricante	G Numero di serie
B Modello, type, categoria	H Codice Prodotto
C Tensione di alimentazione e Potenza	I Grado di protezione
D Doppio isolamento	L Marchi di Qualità
E Paese di provenienza	M Modalità di smaltimento
F Marcatura CE	N Codice Bidimensionale (QR)



È vietato alterare in qualsiasi modo le caratteristiche dell'apparecchio e rimuovere qualsiasi parte fissa compresi i tappi e/o rimuovere o ruotare in alcun modo il dispositivo di comando (Fig. 2). Assicurarsi che l'apparecchio sia integro. Non utilizzare l'apparecchio se danneggiato, ma contattare il rivenditore o personale qualificato.



I materiali utilizzati per l'imballaggio sono riciclabili. Si consiglia quindi di riporli negli appositi contenitori per la raccolta differenziata.

## 2. INFORMAZIONI GENERALI



### Stoccaggio e conservazione:

Evitare di stoccare l'apparecchio in luoghi tali da causare il congelamento.  
Teme il gelo.



Disimballare l'apparecchio con cura, appoggiarlo sugli angolari in polistirolo o supporto morbido per non danneggiarlo.

Il contenuto dell'imballo è:

- l'apparecchio
- telecomando (se in dotazione) completo di supporto a muro
- kit di fissaggio
- manuale d'istruzione



Leggere attentamente e integralmente le istruzioni prima dell'installazione e dell'uso. Conservarle inoltre per consultazioni future.



Installare e utilizzare l'apparecchio solo come indicato nelle presenti istruzioni.



Queste istruzioni non coprono ogni possibile situazione che possa presentarsi. Fare sempre ricorso al buon senso e alla prudenza nell'installazione, nel funzionamento e nella conservazione dell'apparecchio.

## 3. POSIZIONAMENTO E INSTALLAZIONE



### RACCOMANDAZIONI IMPORTANTE LEGGERE PRIMA DELL'INSTALLAZIONE

Non installare l'unità direttamente sotto una presa.

Non installare l'unità in una stanza umida o vicino a una fonte d'acqua.

Non utilizzare l'apparecchio all'aperto.

Non installare l'unità in una corrente d'aria che potrebbe disturbare la sua regolazione.  
Non posizionare l'unità vicino

a una barriera che limita il flusso d'aria intorno ad essa. Fissare il riscaldatore verticalmente alla parete come descritto di seguito.

Scegliere viti e tasselli adatti al materiale della parete e al peso dell'unità.



### **CONSIGLI PER IL MONTAGGIO A PARETE**

- Non apportare modifiche all'unità o alla sua staffa di montaggio a parete!
- Prima di installare il dispositivo, verificare lo stato della parete su cui verrà fissato: la parete deve essere in buone condizioni, non deve presentare danni (crepe, cedimenti, umidità, ...).
- Non praticare fori vicino a vecchi fori, anche quando sono chiusi.
- È indispensabile consultare un professionista dell'edilizia per utilizzare il sistema di ancoraggio (viti, tasselli, ecc.) adeguato al materiale di cui la parete è fatta, nonché al peso dell'apparecchio. Rispettare il diametro delle viti di fissaggio

indicato in questo manuale.

- Non modificare i fori per il fissaggio dell'unità o della sua staffa di montaggio alla parete.
- Forare la parete con trapano della misura adeguata al sistema di ancoraggio. Rimuovere detriti e polvere.
- Controllare regolarmente i punti di montaggio del dispositivo sulla parete. Stringere se necessario.

---

## **3.1 MONTAGGIO A PARETE**



- Posizionare il portasciugamani a faccia in giù su una superficie piana e assemblare liberamente ciascun punto di fissaggio nei dadi situati sul retro del portasciugamani utilizzando la barra spaziatrice e il bullone come mostrato in (Fig. 8).
- Stringere ogni fissaggio e quindi appoggiare il portasciugamani alla parete e segnare i fori di fissaggio su ciascun punto di fissaggio, avendo cura di allineare perfettamente il binario alla parete.
- Forare e inserire in una

parete adatta ai tasselli/viti in dotazione.

-Avvita ogni punto di fissaggio alla parete (Fig. 8).

Montare il binario con i distanziali assemblati sui punti di fissaggio a parete (Fig. 8).

Avvitare la barra distanziatrice al fissaggio a parete utilizzando la vite esagonale con l'attrezzo in dotazione (Fig. 8).

## INSTALLAZIONE IN BAGNO

 Avvertenza: questo prodotto deve essere utilizzato solo nel volume 2 e fuori volume secondo le regole di cablaggio nazionali (per la Francia NF C 15-100) (Fig. 3). Nota: il disegno (Fig. 3) è solo di riferimento.

Ti consigliamo di contattare un elettricista professionista per assistenza.

specializzato in conformità con le norme applicabili nel paese interessato.

Quando l'apparecchio è installato, assicurarsi che l'alimentazione sia disattivata.

 L'apparecchio necessita di alimentazione 230V, 50Hz (per GMDOE50L, GMDOE53L, GMDOEF3L, GMDOEF0L) o 220-240V, 50-60Hz (per GMDOF50L, GMDOFF0L).

Assicurati che la linea di alimentazione sia appropriata.

 L'installazione deve essere eseguita secondo le regole dell'arte e soddisfare gli standard in vigore nel paese (NF C 15-100 in Francia).

 L'unità deve essere collegata ad una scatola a muro standard posta ad almeno 60 cm dal pavimento. L'apparecchio non deve essere collegato a una presa dotata di spina di alimentazione.

L'apparecchio deve essere alimentato tramite un interruttore differenziale (RCD) avente una corrente residua nominale di esercizio non superiore a 30 mA.

## 3.2 COLLEGAMENTO ELETTRICO

 **AVVERTENZA**  
Da installare da un tecnico

- ⚠ L'apparecchio non deve essere collegato al filo di terra ( filo giallo e verde).
- ⚠ In assenza di filo pilota, isolare l'estremità scoperta del filo nero per evitare il contatto elettrico

- ⚠ Assicurarsi che il cavo di alimentazione non possa in alcun modo entrare in contatto con la superficie dell'apparecchio.

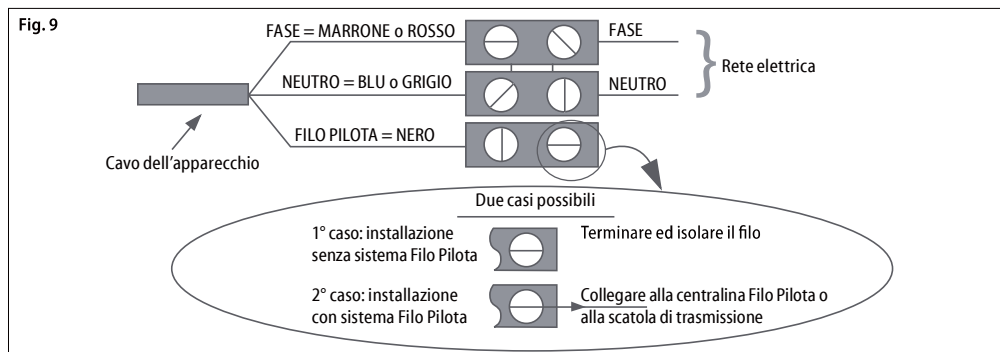

## COLLEGAMENTO ELETTRICO CON SPINA LEGGERE CON ATTENZIONE

- ⚠ Prima di inserire la spina nella presa di corrente verificare attentamente che la tensione della vostra rete domestica corrisponda al valore in V indicato sulla targa caratteristiche dell'apparecchio e che la presa di corrente e la linea di alimentazione siano correttamente dimensionate rispetto alla potenza del dispositivo (anch'essa indicata sulla targa caratteristiche).

- ⚠ Assicurarsi che la linea di

alimentazione sia dotata di un dispositivo che permetta il sezionamento dell'apparecchio dalla rete domestica, secondo la normativa vigente.

- ⚠ È obbligatorio che la linea elettrica sia dotata di un dispositivo di protezione differenziale ad alta sensibilità con corrente nominale differenziale di intervento non superiore a 30 mA.

- ⚠ Tutti i riferimenti presenti nel libretto relativi all'utilizzo del modo "Filo Pilota" (Fil Pilote) e alle relative connessioni sono

da ignorare in quanto l'apparecchio è sprovvisto di questo modo di funzionamento.

#### 4. REGOLAZIONE E FUNZIONAMENTO



L'apparecchio è costruito per il riscaldamento dei locali ad uso domestico o similare e per l'asciugatura delle salviette. Alcune parti di questo prodotto possono diventare molto calde ed essere causa di scottature. Particolare attenzione deve essere prestata in presenza di bambini o persone vulnerabili.



Mantenere materiali combustibili, infiammabili e i recipienti in pressione (ad esempio bombolette spray, estintori) ad almeno 50 cm dall'apparecchio. Non vaporizzare sostanze di alcun tipo sulla superficie dell'apparecchio.



Non toccare l'apparecchio con le mani o i piedi bagnati o umidi.



Non bagnare il controllo elettronico con acqua o altri liquidi. Nel caso in cui dovesse succedere staccare l'alimentazione di corrente e lasciar asciugare completamente l'apparecchio.



L'installazione dell'apparecchio ad altitudini elevate provoca un aumento della temperatura dell'aria riscaldata.

Qualora la temperatura ambiente possa scendere sotto il punto di congelamento, attivare il modo "Anti-Gelo".



Per spegnere completamente l'apparecchio, posizionare l'interruttore generale in posizione "0". Questa operazione è raccomandata per lunghi periodi di inutilizzo.

#### FUNZIONAMENTO E REGOLAZIONE DELLA CENTRALE

##### QUADRO COMANDI

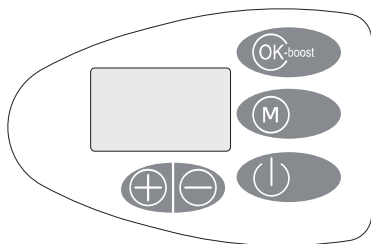

Simbolo	Funzione
	Standby
<b>OK-boost</b>	Pulsante Conferma o Tenere premuto 3 secondi per selezionare la modalità bSt1/bSt2 o premere brevemente per selezionare una delle seguenti modalità: Modalità Comfort Modalità ECO Modalità PRG/modalità pilota Modalità Antigelo
<b>M</b>	Premere M per accedere al menu delle impostazioni: impostazione dell'ora / impostazione delle modalità di programma / funzione di rilevamento della finestra / blocco tastiera
	Impostare l'ora, il giorno della settimana, la modalità temperatura.

## Schermo LCD

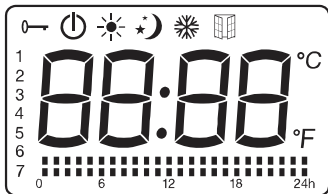

Simbolo	Funzione
	Modalità Standby (l'apparecchio non funziona ma è acceso)
	Modalità Antigelo (l'apparecchio mantiene la temperatura intorno ai 7°C)
	Modalità Comfort (impostare la temperatura desiderata)
	Modalità ECO (ECO mantiene la temperatura che è di 3,5°C inferiore alla temperatura comfort. Questa modalità riduce la temperatura senza disturbare la temperatura desiderata in modalità comfort)
	Modalità pilota (per impostare i programmi via pilota)
	Blocco parentale
	Funzione di rilevamento finestra
°C	Temperatura (centigradi)
Simbolo	
	Modalità Comfort attiva
	Modalità ECO attiva

### 4.1 Selezione modalità (pulsante OK-boost)

Per la prima volta che si utilizza il dispositivo, dopo averlo collegato all'alimentazione e dopo aver impostato l'orologio, il dispositivo sarà in modalità standby e sarà possibile premere il pulsante di standby per passare alla modalità comfort.

Note: In caso di mancanza di alimentazione, l'unità mantiene in memoria solo i parametri, la temperatura e la modalità di funzionamento. Quando viene ripristinata l'alimentazione, l'orologio deve essere nuovamente regolato per utilizzare correttamente le modalità di programmazione.

Premere **OK-boost** per alternare tra le modalità: comfort / Eco / Modalità programma o Filo Pilota / Antigelo .

Le modalità del programma e il Filo pilota si escludono a vicenda. Quando l'apparecchio funziona in modalità Program, tenere premuto il pulsante **M** per 3 secondi, l'apparecchio passerà dalla modalità Programma alla

modalità Filo pilota. Quando l'apparecchio funziona in modalità Filo pilota, premere e tenere premuto il pulsante **M** per 3 secondi, l'apparecchio passerà dalla modalità Filo pilota alla modalità Programma.

L'interfaccia della modalità programma e della modalità Filo pilota è la seguente:

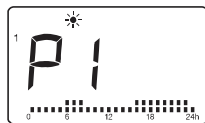

Modalità programma



Filo pilota

**Nota:** per la modalità programma, l'impostazione della modalità e la selezione della modalità sono separate. Se si desidera impostare la modalità del programma, premere **M** per accedere al menu di impostazione per scegliere l'impostazione della modalità del programma e premere il pulsante **OK-boost** per accedere all'interfaccia di impostazione. Per i dettagli, fare riferimento a 4.3.2 "Impostazione modalità programma" in 4.3 "Menu impostazioni".

### Modalità filo-pilota

-Premere il pulsante **OK-boost** per scegliere la modalità programma o modalità filo pilota . In modalità Filo pilota, selezionare la modalità tramite il controllo esterno (solo per la Francia).

-Per altri paesi eccetto la Francia, se si sceglie la modalità Filo pilota P, l'apparecchio funzionerà in modalità comfort come impostazione predefinita.

-Se l'interfaccia di lavoro è in modalità Programma, premere e tenere premuto il pulsante **M** per 3 secondi, l'apparecchio passerà dalla modalità Programma alla modalità Filo pilota.

-In modalità Filo pilota (solo per la Francia), quando il controller esterno è programmato, il display mostra:

Impostazione modalità esterna	Icona visualizzata
Modalità comfort	
Modalità comfort  -1	-1
Modalità comfort  -2	-2
Modalità economica	
Modalità antigelo	
Modalità standby	



Premere +/- per scegliere da P1 a P7 per il giorno 1 (lunedì). Premere **OK-boost** per confermare l'impostazione precedente e inserire l'impostazione per il giorno successivo. Premi **OK-boost** per confermare o dopo 30 secondi, salverà automaticamente e tornerà all'interfaccia funzionante.

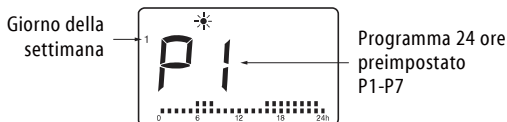

### Impostazione di 7 programmi 24 ore preimpostati (P1-P7)

Premere **M** per accedere all'interfaccia di impostazione e +/- per scegliere l'impostazione della modalità del programma. Ignora le informazioni sul giorno, basta premere +/- per selezionare un programma da P1-P7, il numero del programma lampeggerà. Tenere premuto **OK-boost** per 3 secondi per accedere all'interfaccia di impostazione del programma.

1. Premere +/- per scegliere l'ora (1-24). Per ogni ora ci sono 2 modalità alternative: modalità comoda **I** e modalità eco **II**. L'icona della modalità di impostazione esistente dell'ora lampeggerà.

Premere + per scegliere la modalità comfort **I**, o - per scegliere la modalità eco **II** o **OK-boost** per mantenere l'impostazione precedente. Ogni volta che si preme il pulsante +/- o il pulsante **OK-boost**, la modalità comfort o eco selezionata verrà salvata direttamente e allo stesso tempo si passerà automaticamente all'impostazione dell'ora successiva.

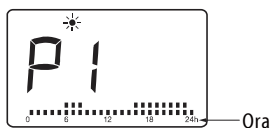

2. Dopo l'impostazione di 24 ore, premere +/- o **OK-boost**, salverà automaticamente e tornerà all'interfaccia di impostazione precedente.

-Ad esempio, se si immette l'impostazione P1 dall'interfaccia inferiore (giorno 1, P1), si tornerà all'interfaccia inferiore (giorno 1, P1) dopo aver terminato l'impostazione 24 ore P1.

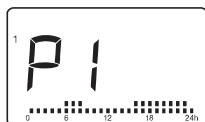

Note:

Note: In caso di mancanza di alimentazione, l'unità mantiene in memoria solo i parametri, la temperatura e la modalità di funzionamento. Quando viene ripristinata l'alimentazione, l'orologio deve essere nuovamente regolato per utilizzare correttamente le modalità di programmazione.

2. Dopo aver terminato l'impostazione della modalità di programma, verrà salvata ma non inizierà automaticamente a funzionare in modalità di programma. È necessario premere **OK-boost** per scegliere la modalità di programmazione per far funzionare il riscaldatore in questa modalità.

### 4.3.3 Modalità di rilevamento finestra

- Premere **M** per accedere all'interfaccia del menu di impostazione e +/- per scegliere la funzione del rilevatore di finestre . Quando lampeggia, premere il pulsante **OK-boost** per accedere all'interfaccia di impostazione. Quindi premere +/- per scegliere "ON" o "OFF". Se è selezionato "ON", la funzione di rilevamento della finestra è attivata e icona verrà visualizzata sullo schermo. Premere **OK-boost** per confermare o attendere 30 s affinché il dispositivo salvi automaticamente e torni all'interfaccia operativa.

- Quando viene rilevata una diminuzione della temperatura, l'apparecchio entra automaticamente in modalità antigelo con l'icona lampeggiante. Se la temperatura aumenta, l'apparecchio tornerà alla modalità precedente con l'icona accesa. È possibile scegliere "OFF" per disattivare la funzione di rilevamento della finestra.

Nota: la funzione di rilevamento finestra non è disponibile in modalità antigelo e modalità boost.

### 4.3.4 Impostazione blocco tastiera

Premere **M** per accedere all'interfaccia del menu di impostazione e +/- per scegliere l'icona di blocco della tastiera , premere **OK-boost** per attivare la funzione di blocco della tastiera e tornare all'interfaccia di lavoro. Per sbloccare, premere nuovamente **M** per tre secondi.

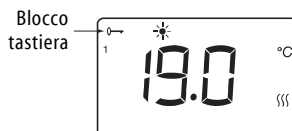

Note:

1. La funzione di blocco della tastiera non blocca il pulsante di standby.

2. La funzione di blocco della tastiera verrà disattivata automaticamente nelle seguenti circostanze.

- l'apparecchio viene messo in modalità standby premendo il pulsante standby.

- l'apparecchio subisce un'interruzione di corrente.

#### 4.4 In caso di interruzione di corrente

Tutte le suddette impostazioni per la temperatura, l'ora, la data della settimana ed i programmi rimangono valide fino a quando non viene tolta l'energia elettrica.

Note: In caso di mancanza di alimentazione, l'unità mantiene in memoria solo i parametri, la temperatura e la modalità di funzionamento. Al ripristino dell'alimentazione è necessario reimpostare l'orologio per il corretto funzionamento dei vari programmi.

## 5. PULIZIA



Prima di ogni operazione di pulizia assicurarsi che l'apparecchio sia spento, freddo e scollegato elettricamente.



Per la pulizia è sufficiente utilizzare un panno umido e morbido con un detergente neutro. Non usare detergenti abrasivi, corrosivi o solventi.



Per mantenere l'efficienza dell'apparecchio rimuovere

la polvere dalla superficie e dall'interno dell'apparecchio almeno due volte all'anno utilizzando un aspirapolvere.

## 6. MANUTENZIONE



In caso di problemi tecnici rivolgersi a personale qualificato (riconosciuto e autorizzato dal rivenditore o dal fabbricante) o contattare il proprio rivenditore.



Qualsiasi tipo di intervento sull'apparecchio deve essere effettuato da personale qualificato che, prima di ogni operazione di manutenzione, deve assicurarsi che l'apparecchio sia spento, freddo e scollegato elettricamente.

## 7. PROBLEMI E SOLUZIONI

L'apparecchio non scalda.	<ul style="list-style-type: none"> <li>• Controllare che ci sia alimentazione elettrica e che l'apparecchio sia collegato nel modo corretto.</li> <li>• Verificare la posizione dell'interruttore generale.</li> <li>• Aumentare la temperatura impostata sul regolatore di temperatura dell'apparecchio.</li> <li>• Verificare che non vi siano indumenti che coprono il dispositivo di comando.</li> <li>• Se non scalda ancora, contattare il rivenditore o personale qualificato.</li> </ul>
L'apparecchio scalda in continuazione.	<ul style="list-style-type: none"> <li>• Diminuire la temperatura impostata sul regolatore di temperatura dell'apparecchio.</li> <li>• Verificare che non vi siano indumenti che coprono il dispositivo di comando.</li> <li>• Se scalda ancora, contattare il rivenditore o personale qualificato.</li> </ul>
La stanza rimane fredda.	<ul style="list-style-type: none"> <li>• Verificare che la potenza dell'apparecchio sia adeguata al fabbisogno della stanza da riscaldare.</li> <li>• Nel caso di prima accensione, la stanza impiega alcune ore per raggiungere la temperatura desiderata (mettere la regolazione al massimo non fa aumentare la temperatura più in fretta).</li> </ul>

L'apparecchio non risponde correttamente agli ordini derivanti dalla centralina Filo Pilota.	<ul style="list-style-type: none"> <li>• Scollegare elettricamente l'apparecchio. Assicurarsi che il collegamento sia fatto come prescritto in queste istruzioni (Fig.9) e che la centralina funzioni correttamente.</li> <li>• Contattare personale qualificato.</li> </ul>
L'apparecchio continua a scaldare nonostante la finestra sia aperta mentre la funzione "Finestra Aperta" è attiva.	<ul style="list-style-type: none"> <li>• Può essere necessario attendere qualche minuto prima che la funzione diventi operativa.</li> <li>• Può essere che la differenza tra temperatura esterna ed interna non sia sufficiente a rendere la funzione operativa.</li> <li>• Verificare che lo spazio circostante il Comando dell'apparecchio sia sgombro da eventuali ostacoli.</li> <li>• Se il problema persiste contattare il rivenditore o personale qualificato.</li> </ul>
L'apparecchio non riprende a scaldare dopo la chiusura della finestra mentre la funzione "Finestra Aperta" è attiva.	<ul style="list-style-type: none"> <li>• Può essere necessario attendere qualche minuto prima che il sensore rilevi la chiusura della finestra.</li> <li>• Verificare che lo spazio circostante il Comando dell'apparecchio sia sgombro da eventuali ostacoli.</li> <li>• Disattivare e riattivare la funzione.</li> <li>• Se il tempo di risposta della funzione dovesse rivelarsi eccessivo, potete comunque riavviare manualmente l'apparecchio.</li> <li>• Se il problema persiste contattare il rivenditore o personale qualificato.</li> </ul>

## 8. GARANZIA

### 8.1 Conservazione dell'imballo

Si raccomanda di conservare l'imballaggio originale in tutte le sue parti per l'eventuale restituzione del prodotto al rivenditore. L'apparecchio deve essere restituito integro, in condizioni idonee al trasporto, per consentire la corretta gestione della garanzia.

### 8.2 Garanzia legale di conformità

Il Costruttore garantisce al consumatore tutti i diritti previsti dalla Direttiva (UE) 2019/771, recepita in Italia dal Codice del Consumo (D.lgs. 206/2005, art. 128-135 septies).

La garanzia legale di conformità:

- Ha una durata di due (2) anni dalla data di consegna del prodotto;
- Copre i difetti di conformità esistenti al momento della consegna, compresi i difetti di fabbricazione;
- Dà diritto, in caso di difetto, alla riparazione gratuita o alla sostituzione del prodotto difettoso, salvo che la soluzione richiesta sia impossibile o eccessivamente onerosa.

### 8.3 Limitazioni della garanzia legale

La garanzia non si applica nei seguenti casi:

- Difetti causati da uso improprio, non conforme alle istruzioni del libretto;
- Danni dovuti a cadute, urti, negligenza, manomissioni o installazioni errate;
- Interventi non autorizzati, modifiche, o utilizzo di ricambi non originali;
- Difetti derivanti da mancata manutenzione o pulizia, quando prevista;
- Danni provocati da eventi esterni (sbalzi di tensione, incendi, allagamenti, ecc.);
- Componenti soggetti a normale usura (es. guarnizioni, batterie, cavi, ecc.).

Inoltre, non rientrano nella copertura in garanzia le spese per installazione, collegamento agli impianti elettrici o idraulici, nonché le operazioni di manutenzione ordinaria indicate nel libretto d'uso.

### 8.4 Responsabilità

Il Costruttore declina ogni responsabilità per danni diretti o indiretti a persone, animali o cose derivanti da:

- Uso improprio o non conforme del prodotto;
- Installazione non corretta o in violazione delle istruzioni tecniche;
- Mancata osservanza delle avvertenze di sicurezza riportate nel presente libretto.

### 8.5 Attivazione della garanzia

Per far valere i diritti di garanzia, il Cliente deve:

- Contattare il rivenditore presso cui ha effettuato l'acquisto;
- Presentare una prova d'acquisto valida, completa di data (es. scontrino fiscale o fattura);
- Descrivere chiaramente il difetto riscontrato e, se richiesto, fornire materiale fotografico o video.

### 8.6 Garanzia convenzionale (se applicabile)

Qualora venga offerta una garanzia commerciale (convenzionale) aggiuntiva, essa si affianca e non limita in alcun modo i diritti previsti dalla garanzia legale.

Le condizioni della garanzia convenzionale saranno fornite in un documento separato o disponibili sul sito del produttore, conformemente a quanto stabilito dall'art. 133 del Codice del Consumo.

## 9. SMALTIMENTO



Assicurarsi che il cavo di alimentazione sia scollegato dalla linea elettrica prima di qualsiasi operazione. Per lo smontaggio seguire al contrario le fasi di fissaggio a parete.

Per la rottamazione dell'apparecchio seguire la normativa vigente per lo smaltimento del gestione dei rifiuti.



**Avvertenze per il corretto smaltimento del prodotto ai sensi della Direttiva Europea 2012/19/EU.**

Alla fine della sua vita utile il prodotto non deve esser smaltito insieme ai rifiuti urbani.

Può esser consegnato presso gli appositi centri di raccolta differenziata predisposti dalle amministrazioni comunali, oppure presso i rivenditori che forniscono questo servizio.

### **Nota sullo smaltimento dell'olio contenuto nel prodotto ( se presente )**

L'olio utilizzato è classificato come rifiuto pericoloso ai sensi del Codice Europeo dei Rifiuti (CER 13 08 99\*). Al termine della vita utile dell'apparecchio, l'olio deve essere smaltito tramite centri autorizzati, in conformità alla normativa vigente.

In conformità alla Direttiva 2012/19/UE (RAEE) e alla normativa nazionale applicabile, il ritiro gratuito del prodotto a fine vita, il corretto trattamento e smaltimento, nonché la disponibilità delle Schede di Sicurezza relative all'olio utilizzato, sono di competenza esclusiva del soggetto responsabile dell'immissione sul mercato (importatore o distributore autorizzato).

Il produttore fisico non è responsabile della gestione del ritiro, del riciclo a fine vita, né della fornitura delle Schede di Sicurezza ai sensi della normativa RAEE.



Conformità alle Direttive Europee  
Questo apparecchio è conforme alle seguenti  
Direttive e Regolamenti Europei applicabili:  
•**2014/35/UE** sulla bassa tensione (LVD)  
•**2014/30/UE** sulla compatibilità  
elettromagnetica (EMC)  
•**2011/65/UE** e **2015/863/UE** sulla  
restrizione dell'uso di sostanze pericolose  
(RoHS)

# Information requirements for electric local space heaters

Model identifier(s): (see specifications label on the product)

Contact details:

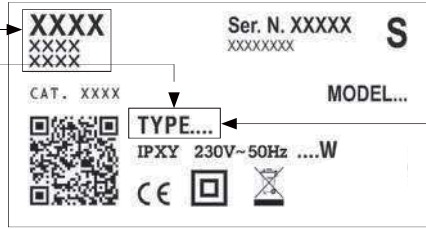

Information requirements to (EU) 2024/1103

Heat output	TYPE	VALUE	UNIT
Nominal heat output ( $P_{nom}$ )	GMDOE50L	0,3	kW
	GMD0F50L		
	GMDOE53L		
	GMDOEF0L	0,4	
	GMD0FF0L		
	GMDOEF3L		
Minimum heat output (indicative) ( $P_{min}$ )	GMDOE50L	N/A	kW
	GMD0F50L		
	GMDOE53L		
	GMDOEF0L		
	GMD0FF0L		
	GMDOEF3L		
Maximum continuous heat output ( $P_{max,c}$ )	GMDOE50L	0,3	kW
	GMD0F50L		
	GMDOE53L		
	GMDOEF0L	0,4	
	GMD0FF0L		
	GMDOEF3L		

POWER CONSUMPTION	TYPE	VALUE	UNIT
In off mode ( $P_o$ )	GMDOE50L	0,00	W
	GMD0F50L		
	GMDOE53L		
	GMDOEF0L		
	GMD0FF0L		
	GMDOEF3L		
In standby mode ( $P_{sm}$ )	GMDOE50L	0,48	W
	GMD0F50L		
	GMDOE53L		
	GMDOEF0L		
	GMD0FF0L		
	GMDOEF3L		
In idle mode ( $P_{idle}$ )	GMDOE50L	0,47	W
	GMD0F50L		
	GMDOE53L		
	GMDOEF0L		
	GMD0FF0L		
In network standby ( $P_{nsn}$ )	GMDOE50L	0,00	W
	GMD0F50L		
	GMDOE53L		
	GMDOEF0L		
	GMD0FF0L		
	GMDOEF3L		
	GMDOE50L		
GMD0F50L			
GMDOE53L			
GMDOEF0L			
GMD0FF0L			
Seasonal space heating energy efficiency in active mode ( $\eta_{s,an}$ )	GMDOE50L	92,0	%
	GMD0F50L		
	GMDOE53L		
	GMDOEF0L		
	GMD0FF0L		
	GMDOEF3L		

## Type of heat output/room temperature control

- single stage heat output, no room temperature control [ NO ]
- two or more manual stages, no room temperature control [ NO ]
- with mechanic thermostat room temperature control [ NO ]
- with electronic room temperature control [ NO ]
- electronic room temperature control plus day timer [ NO ]
- electronic room temperature control plus week timer [ YES ]

## Other control options

- room temperature control, with presence detection [ NO ]
- room temperature control, with open window detection [ YES ]
- with distance control option [ NO ]
- with adaptive start control [ NO ]
- with working time limitation [ NO ]
- with black bulb sensor [ NO ]
- with self-learning functionality [ NO ]
- with control accuracy [ NO ]

## SYMBOLS USED IN THE MANUAL



**IMPORTANT!**  
DANGER FOR THE SAFETY OF PERSONS, PETS AND THINGS.



**IMPORTANT!**  
DANGER OF ELECTRIC SHOCK.



**IMPORTANT!**  
DANGER OF DAMAGE TO THE APPLIANCE.



**IMPORTANT!**  
HIGH TEMPERATURES.  
RISK OF BURNS.



TIPS FOR EFFICIENT OPERATION.



DO NOT COVER THE APPLIANCE!

### **WARNING**



**CAUTION:** Some parts of this product can become very hot and cause burns. Particular attention has to be given where children and vulnerable people are present.



Children of less than 3 years should be kept away from the towel warmer unless continuously supervised.

Children aged from 3 years and less than 8 years shall only switch on/off the appliance provided that it has been placed or installed in its intended normal operating position and they have been given supervision or instruction concerning use of the appliance in a safe way and understand the hazards involved. Children between 3 and 8 years old must not disconnect, regulate and clean the appliance or perform user maintenance. This appliance can be used by children aged from 8 years and above and persons with reduced physical, sensory or mental capabilities or lack of experience and knowledge if they have been given supervision or instruction concerning use of the appliance in a safe way and understand the hazards involved. Children shall not play with the appliance. Cleaning and user maintenance shall not be made by children without supervision.



**WARNING:**  
This appliance is designed to dry towels washed in water only. It must not be used for other purposes.



If the supply cord is damaged, it must be replaced by the manufacturer, its service agent or similarly qualified persons in order to avoid hazard. Never use the appliance if the electronic controls are damaged.



Install and use the appliance as described in these instructions only.



Never install the appliance:  
- immediately below or in front of a power socket or a junction box (Fig. 6)  
- in contact with the wall or floor  
- near curtains, flammable or combustible materials or pressure vessels.



**WARNING:**  
Respect the distances shown in figures 4,5. To avoid all risks for young children, install the appliance with the lowest heating element at least 600 mm from the floor. (Fig. 4).



Make sure the fixed power line is fitted with a disconnecting switch allowing the appliance to be disconnected completely from the household mains, included the Pilot Wire, when present, in accordance with the wiring rules.



**WARNING:**  
Never cover the control device in any way. (Fig. 6)



Attention: you may detect a smell. You are recommended to ventilate the room.

Disposal of this appliance and the fluid contained inside the towel warmer must be carried out in accordance with the legislation in force for the disposal and management of waste.

**For non-EU countries only:**  
People with disabilities can use this appliance but might need additional precautions to be taken. This appliance may be used by persons (including children) with reduced physical, sensory or mental capabilities, or lack of experience and knowledge, when they have been given supervision or instruction concerning use of the appliance by a person responsible for their safety.  
Children and domestic animals should be supervised to ensure that they do not play with the appliance.  
Check that there are no domestic animals inside the compartment/cavity of the appliance or machine before use.

## 1. SPECIFICATIONS OF THE APPLIANCE

Voltage: 230 V~ 50 Hz (GMDOE50L,GMDOE53L,GMDOEF3L,GMDOEF0L); 220-240V~ 50-60Hz (GMDOF50L, GMDOFF0L)

Insulation class: II 

Protection class: IP24

Power [W]	500	750
Rated current [A]	2.2	3.3

Table 1



The appliance's technical specifications are indicated on the rating plate on the bottom right of the towel warmer (Fig. 1).

A Brand/Manufacturer	G Serial Number
B Model, type, category	H Product Code
C Voltage and Power	I Protection class
D Double insulation	L Quality marks
E Country of origin	M Disposal procedures
F CE marking	N Bidimensional Code (QR)



Modifying the characteristics of the appliance and removing any fixed component including the caps and/or removing or rotating the control device in any way are expressly prohibited (Fig. 2). Make sure the appliance is complete and undamaged. If damaged, do not use the appliance, but contact your local dealer or a qualified professional.



The materials used for packaging can be recycled. You are therefore recommended to dispose of them in special differentiated waste collection containers.

## 2. GENERAL INFORMATION



### Storage and maintenance:

Avoid storing the appliance in places at risk of freezing.

Protect from frost.



Unpack the appliance carefully and rest it on the polystyrene corner pieces or a soft support to avoid damage.

The package contains:

- the appliance
- remote control (if provided) with container for wall mounting
- mounting kit
- instructions



Read all the instructions carefully before installation and use. Keep for future consultation.



Install and use the appliance as described in these instructions only.



These instructions do not cover all situations which might arise. Caution and common sense should be applied when installing, operating and servicing the appliance.

## 3. POSITIONING AND INSTALLING



### RECOMMENDATIONS IMPORTANT READ

### BEFORE INSTALLATION

Do not install the unit directly below a socket.

Do not install the unit in a damp room or near a water source.

Do not use the appliance outdoors.

Do not install the unit in an air current that could disrupt its regulation.

Do not place the unit near a barrier limiting the airflow

around it.

Attach the heater vertically to the wall as described below.

Choose screws and plugs suitable for the wall material and weight of the unit.



## **RECOMMENDATIONS FOR WALL MOUNTING**

- Do not make any changes to the unit or its mounting bracket on the wall!
- Before installing the device, check the condition of the wall on which it will be fixed: the wall must be in good condition, it must not show any damage (cracks, sagging, humidity, ...).
- Do not drill holes near old holes, even when they are closed.
- It is imperative that you consult a building professional to use the anchoring system (screws, dowels, etc.) appropriate for the material that constitutes your wall, as well as the weight of the appliance. Observe the diameter of the fixing screws indicated in this manual.

- Do not modify the holes for securing the unit or its mounting bracket to the wall.

- Drill the wall with a drill of the appropriate size for the anchoring system. Remove debris and dust.

- Regularly check the mounting points of the device on the wall. Tighten them if necessary.

---

### **3.1 WALL MOUNTING**



- Place the towel rail face down on a flat surface, and loosely assemble each fixing point into the nuts located on the reverse of the towel rail using the spacer bar and bolt as shown in ( Fig. 8).
- Tighten each fixing and then offer up the towel rail to the wall and mark off the fixing holes for the holes on each fixing point, taking care to make the rail squarely aligned on the wall.
- Drill and plug the wall suitable for the supplied plugs/screws.
- Screws each fixing point to the wall ( Fig. 8).

- Fit the rail with the assembled spacer bars onto the wall-mounted fixing points ( Fig. 8). Tighten the spacer bar to the wall fixing using the hexagonal screw with the tool provided( Fig. 8).





## INSTALLATION IN THE BATHROOM

-  Warning: this product shall be used in volume 2 and out of volume only according to the national wiring rules (For France NF C 15-100)(Fig. 3). Note: The drawing(Fig. 3) is for reference only . We suggest that you contact a professional electrician for assistance.

### 3.2 ELECTRICAL CONNECTION

-  **WARNING**  
To be installed by a specialised engineer in accordance with the applicable standards in the country concerned. When the appliance is installed, make sure the power is off.
-  The appliance requires a 230V~ 50Hz (for GMDOE50L,

GMDOE53L, GMDOEF3L, GMDOEF0L) or 220-240V~ 50-60Hz (for GMDOF50L, GMDOFF0L) power supply. Make sure the power line is appropriate.

-  The installation must be carried out in the rules of the art and meet the standards in force in the country (NF C 15-100 in France).
-  The unit must be connected to a standard wall box placed at least 60 cm from the floor. The appliance must not be connected to an outlet with a power plug. The appliance must be supplied through a residual current device (RCD) having a rated residual operating current not exceeding 30 mA.
-  The appliance must not be connected to the earth wire (yellow and green wire).
-  In the absence of pilot wire, insulate the bare end of the black wire to prevent electrical contact with the other wires or ground.

**⚠** Make sure the power cable cannot in any way come into contact with the surface of the appliance.

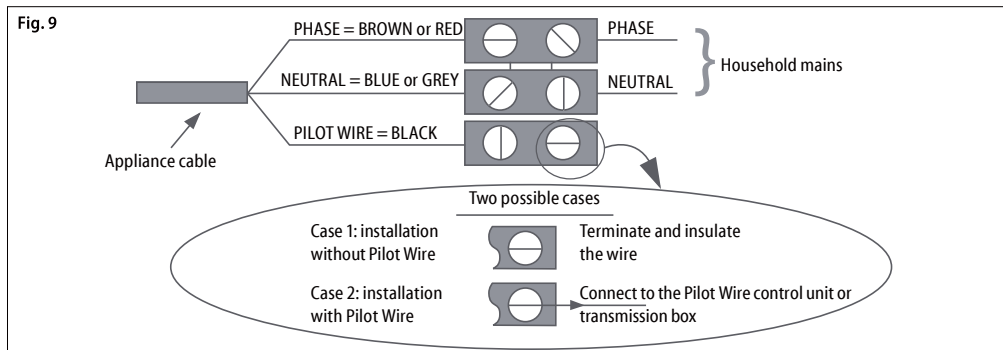

## ELECTRICAL CONNECTIONS WITH PLUG

### READ CAREFULLY

- ⚠** Before plugging into the mains socket, make sure that the voltage of your mains power supply matches the V value reported on the rating plate of the appliance and that the socket and power line are appropriate for the required load (also reported on the rating plate).
- ⚠** Make sure that the power line is fitted with a disconnecting switch allowing the appliance to be disconnected completely from the household mains,

in accordance with the regulation in force.

The power line must be fitted at least with a 30 mA RCD (high sensitivity residual current protection device).

- ⚠** All the references about the “Pilot Wire” (Fil Pilote) mode and related wiring present in the instruction manual must be ignored, since operating mode is not available on this product.

#### 4. REGULATION AND OPERATION

 This appliance is designed to heat domestic rooms or similar and to dry towels. Some parts of this product can become very hot and cause burns. Particular attention has to be given where children and vulnerable people are present.





 Keep combustible or flammable materials or pressure vessels (e.g. spray cans, fire extinguishers) at least 50 cm from the appliance. Do not vaporise any type of substance on the surface of the appliance.

 Never touch the appliance with wet or damp hands or feet.

Do not wet the electronic control unit with water or other fluids. If this occurs, disconnect the mains power supply and allow the appliance to dry completely.

 When the appliance is installed at high altitude, the air will be hotter than the set temperature.



 If you think room temperature could drop below freezing point, activate the “Anti-freeze” mode.

 To turn off the appliance completely, move the main switch to the “O” position. This is recommended whenever the appliance is not used for long periods.

#### OPERATION AND REGULATION OF THE CONTROL UNIT

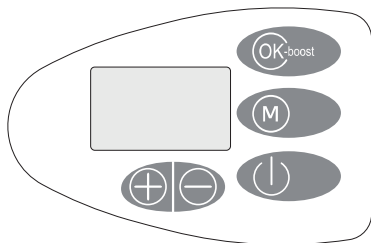
##### CONTROL PANEL



Symbol	Function
	Standby
<b>OK-boost</b>	Confirm button or Hold 3 seconds to select bSt1/bSt2 mode or short press to select from Modes below: Comfort Mode ECO Mode PRG mode/ pilot mode Mode Anti-freeze
<b>M</b>	Press M to enter the settings menu: time setting / program modes setting / window detection function / Keyboard lock
	Set the time, day of the week, the temperature mode.

## LCD Display

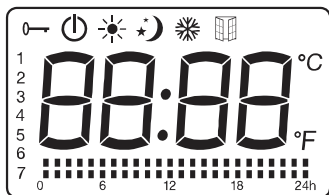

Symbol	Function
	Mode Standby (the appliance doesn't work but with power on)
	Mode Anti-freeze (the appliance maintains the temperature around 7°C)
	Mode Comfort (set the desired temperature)
	Mode ECO (ECO maintains the temperature that is 3.5 °C lower to comfort temperature. This mode reduces the temperature without disturbing the desired temperature in comfort mode)
	Mode pilote (to set the programs via pilote)
	Child lock
	Window detector function
	Temperature (Celsius)
Symbol	
	Mode Comfort activate
	Mode ECO activate

### 4.1 Mode selection (OK-boost button)

For the first time you use the device, after you connect to the power supply and after that the clock is set, the device will be in standby mode, and you can press the standby button to go to comfort mode.

Notes: In case of power failure, the unit keep in memory only the parameters, temperature and operating mode. When power is restored, the clock should be adjusted again to operate the program modes properly.

Press OK-boost to toggle among the modes: comfort / Eco / Program mode or Fil Pilote / Anti-freeze .

Program modes and Fil pilote are mutually exclusive. When the appliance is working on Program mode, press and hold **M** button for 3 seconds, the appliance will shift from Program mode to Fil pilote mode. When the appliance is working on Fil pilote mode, press and hold **M** button for 3 seconds, the appliance will shift from Fil pilote mode to Program mode. The interface of program mode and Fil pilote mode are as

below:

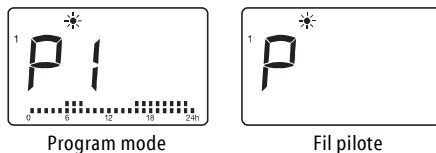

**Note:** For the program mode, mode setting and mode selection is separated. If you want to set the program mode, press **M** to enter setting menu to choose program mode setting and press **OK-boost** button to enter setting interface. For details, please refer to 4.3.2 "Program mode setting" under 4.3 "Setting menu".

### Fil-pilote mode

- Press **OK-boost** button to choose mode Program modes or Fil pilote mode . Under Fil-pilote mode, select the mode via the external control (for France only).
- For other countries except France, if you choose mode Fil pilote , the appliance will work at comfort mode as default.
- If the working interface is at Program mode, press and hold **M** button for 3 seconds, the appliance will shift from Program mode to Fil pilote mode.
- Under Fil pilote mode (for France only), when the external controller is programmed, the display shows:

External Mode Setting	Icon Displayed
Comfort mode	
Comfort mode  -1	-1
Comfort mode  -2	-2
Economic mode	
Antifreeze mode	
Standby mode	

### Boost mode bSt1/bSt2

Under all other operating modes except Fil pilote mode, press and hold **OK-boost** button for 3 seconds to activate or inactivate the boost mode. Under boost mode, the temperature is automatically set at 29 °C and cannot be adjusted. Press +/- to choose from bSt1 / bSt2. Short press **OK-boost** to confirm and activate boost mode, or you can short press **M** to exit otherwise after 30 seconds it will automatically exit and go back to previous working interface.

bSt1: the towel rail works on Boost Mode for one hour, then returns to previous mode.  
 bSt2: the towel rail works on Boost Mode for two hours, then returns to previous mode.

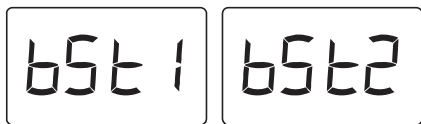

To exit boost mode, press the **M** button or hold **OK-boost** for 3 seconds.

### 4.2 Temperature setting

- Under the mode of comfort (☀️ or Eco ⚙️) (excluding anti-freezing mode), temperature is adjustable.  
 Press + or - to choose the desired temperature for comfort mode between 5°C and 29°C. The temperature difference between ECO Mode and Comfort Mode is 3.5°C, so the temperature range of mode ECO is between 1.5°C and 25.5°C.  
 - Press other buttons except +/- to confirm the setting, otherwise after 5 seconds it will automatically save.  
 - When the room temperature is higher than the selected temperature, the heater will stop heating.



### 4.3 Setting menu (M)

Press **M** to enter setting menu interface.  
 Press + / - to choose from time setting 12:00, program mode setting (flashing), Window detection mode (flashing), keyboard lock setting (flashing). The selected icon will flash while other icons keep on.  
 Press **M** to exit the setting menu or after 30 seconds it will automatically exit and go back to working interface.

#### 4.3.1 Time setting 12:00

Press **M** to enter setting menu interface, and + / - to choose time setting. When the time displays 12:00 flashing, press **OK-boost** to start time setting.  
 Press + / - to adjust the hour 00-23.  
 Press **OK-boost** to confirm hour setting and move to minute setting 00-59.  
 Press **OK-boost** to confirm minute setting and move to day of week setting 1-7.  
 Press **OK-boost** to confirm or after 30 seconds, it will automatically save and go back to working interface.

#### 4.3.2 Program mode setting

- Press **M** to enter setting interface, and + / - to choose

program mode setting (flashing).  
 When (flashing) is flashing, press **OK-boost** to enter program mode setting interface.

- Under program mode, you can choose from 7 pre-set 24-hour programs (P1-P7) for each day of week.  
**NOTE:** The 7 pre-set 24-hour programs (P1-P7) are programmable. For each hour, you can choose between comfort mode and economic mode. If you want to set up your favourite programs P1-P7, please refer to "Setting of 7 pre-set 24-hour programs (P1-P7)".

- Under program mode, the manufacturer default setting for day 1 to 7 of the week are as follows:  
 day 1 to day 5: work with P1,  
 day 6 to day 7: work with P3.

- The default setting of P1-P7 are as follows:

P1	
P2	
P3	
P4	
P5	
P6	
P7	

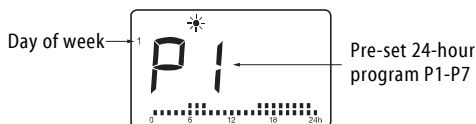

Press + / - to choose from P1 to P7 for day 1 (Monday).  
 Press **OK-boost** to confirm previous setting and enter setting for next day. After setting of last day, press **OK-boost** to confirm or after 30 seconds, it will automatically save and go back to working interface.





### Setting of 7 pre-set 24-hour programs (P1-P7)

Press **M** to enter setting interface and + / - to choose the program mode setting (flashing). Ignore the day information, just press + / - to select one program from P1-P7, the program number will flash. Press and hold **OK-boost** for 3 seconds to enter the setting interface of the program.

1. Press + / - to choose hour (1-24). Each hour there is 2

alternative mode: comfortable mode  and economic mode . The existing setting mode icon of the hour will flash.

Press + to choose comfort mode , or - to choose economic mode , or **OK-boost** to keep previous setting. Each time press the + / - button or **OK-boost** button, the selected comfort mode or economic mode will be saved directly and on the same time it will automatically go to setting for next hour.

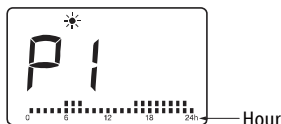

2. After setting of 24 hours, press + / -, or **OK-boost**, it will automatically save and go back to previous setting interface.



- For example, if you enter the P1 setting from below interface (day 1, P1), it will go back to below interface (day 1, P1) after you finish P1 24-hour setting.





#### Notes:

1. In case of power failure, the unit keep in memory only the parameters, temperature and operating mode. When power is restored, the clock should be adjusted again to operate the program modes properly.
2. After you finish program mode setting, it will be saved but will not automatically start working at program mode. You need to press OK-boost to choose program mode to make the heater work at this mode.

#### 4.3.3 Window detection mode



- Press **M** to enter setting menu interface and + / - to choose window detector function . When  is flashing, press **OK-boost** button to enter setting interface. Then press + / - to choose "ON" or "OFF". If "ON" is selected, the window detection function is activated and  icon will show on the screen. Press OK-boost to confirm or wait 30 s for the device to save automatically and return to the operating interface.

- When temperature decrease detected, the appliance will automatically enter anti-freeze mode with  icon flashing. If temperature rises up, the appliance will go back to previous mode with  icon on. You can choose "OFF" to inactivate the window detection function.

Note: the window detector function is not available under

anti-freeze mode and boost mode.



#### 4.3.4 Keyboard lock setting

Press **M** to enter setting menu interface, and + / - to choose keyboard lock icon , press **OK-boost** to activate the keyboard lock function  and go back to working interface.

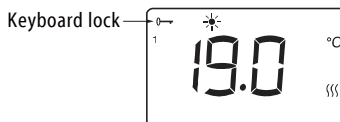
In order to unlock, press **M** again for three seconds.



#### Notes:

1. The keyboard lock function doesn't lock the standby  button.
2. The keyboard lock function will automatically be deactivated under below circumstances.
  - the appliance is put into standby mode by pressing standby  button.
  - the appliance suffers power disconnection.

#### 4.4 In the event of a power failure

All the above settings for temperature, time, the date of week and the programs remain valid until the electric power is not cut.

In case of power failure, the device keeps in memory only the parameters, temperature and operating mode. When power is restored, the clock must be set again to operate the various programs correctly.

## 5. CLEANING

 Before cleaning, make sure the appliance is turned off, cold and disconnected from the household mains.

 To clean, just wipe with a soft damp cloth and neutral detergent. Never use abrasive or corrosive cleaning products or solvents.

 To maintain efficiency, remove the dust from the

surface and inside of the appliance at least twice a year using a vacuum cleaner.

 All operations on the appliance must be carried out by a qualified professional who before performing maintenance must make sure the appliance is turned off, cold and disconnected from the household mains.

## 6. MAINTENANCE

 Should any technical problems arise, contact a qualified professional (recognised or authorised by the dealer or manufacturer) or your local dealer.

## 7. TROUBLESHOOTING

The appliance does not heat up.	<ul style="list-style-type: none"><li>• Check if the appliance is correctly connected to the mains power grid and powered.</li><li>• Check the position of the mains switch of the installation.</li><li>• Increase the temperature set point on the appliance regulator.</li><li>• Make sure there are no garments covering the control device.</li><li>• If it still does not heat up, contact your local dealer or a qualified professional.</li></ul>
The appliance heats continuously.	<ul style="list-style-type: none"><li>• Reduce the temperature set point on the appliance regulator.</li><li>• Make sure there are no garments covering the control device.</li><li>• If it continues to heat, contact your local dealer or a qualified professional.</li></ul>
The room stays cold.	<ul style="list-style-type: none"><li>• Make sure the power of the appliance is adequate for the room to be heated.</li><li>• If the appliance is being used for the first time, the room takes at least a couple of hours to heat to the required temperature (setting the radiator to maximum does not raise the temperature more quickly).</li></ul>
The appliance does not respond correctly to orders received from the Pilot Wire control unit.	<ul style="list-style-type: none"><li>• Disconnect the appliance from the mains power supply. Make sure the connection is correct (Fig.9) and the control unit is functioning correctly.</li><li>• Contact a qualified professional.</li></ul>
The appliance keeps on heating despite the window is open and the "Open Window" function is active.	<ul style="list-style-type: none"><li>• It may be necessary to wait a few minutes before the function starts operating.</li><li>• The difference between the outside and inside temperature may not be sufficient to activate the function.</li><li>• Check that the area around the appliance Command is free of any obstacles.</li><li>• If the problem persists, contact your dealer or qualified personnel.</li></ul>
The appliance does not resume heating after the window is closed and the "Open Window" function is active.	<ul style="list-style-type: none"><li>• It may be necessary to wait a few minutes before before the sensor detects the window closing.</li><li>• Check that the area around the appliance Command is free of any obstacles.</li><li>• Deactivate and activate the function again.</li><li>• Should the response time of the function be too long, you can always start the appliance manually.</li><li>• If the problem persists, contact your dealer or qualified personnel.</li></ul>

## 8. GUARANTEE

### 8.1 Packaging Retention

It is recommended to retain the original packaging in its entirety for the duration of the warranty period. Should the product require return for assessment or repair, it must be returned intact and in its original packaging, in a condition suitable for transportation. This ensures proper handling of the warranty claim and avoids potential damage in transit.

### 8.2 Legal Warranty of Conformity

Under the Consumer Rights Act 2015, the consumer is entitled to a legal warranty of conformity for a period of two (2) years from the date of delivery. This warranty covers manufacturing defects and non-conformities that were present at the time of delivery.

In the event of a defect, the consumer has the right to request, at no cost, the repair or replacement of the product within a reasonable time and without significant inconvenience. If repair or replacement is impossible, disproportionate, or cannot be completed within a reasonable time, the consumer may request a partial refund or a full refund, depending on the circumstances. This legal warranty does not affect any other statutory rights the consumer may have under UK law.

### 8.3 Exclusions and Limitations

This warranty does not cover:

- Defects resulting from improper use, contrary to the instructions in the user manual;
- Damage caused by accidental impact, falls, negligence, misuse, or tampering;
- Interventions or repairs carried out by unauthorised personnel, modifications, or the use of non-original spare parts;
- Defects arising from lack of maintenance or cleaning where required;
- Damage caused by external events, including but not limited to power surges, fire, flooding, or natural disasters;
- Normal wear and tear of components such as seals, gaskets, batteries, or cables.

Costs related to installation, connection to utilities, or routine maintenance are not covered by this warranty.

### 8.4 Liability

The manufacturer shall not be liable for any loss or damage, whether direct or indirect, arising from:

- Improper use of the product;
- Failure to comply with the installation instructions or safety warnings provided in the user manual;
- Installation not carried out in accordance with applicable standards and regulations.

Nothing in this warranty limits or excludes the manufacturer's liability for death or personal injury caused by negligence, or for any other liability that cannot be excluded or limited by law.

### 8.5 Warranty Activation

To exercise warranty rights, the consumer must:

- Contact the retailer from whom the product was purchased;
- Provide a valid proof of purchase (e.g., receipt or invoice) showing the date of purchase;
- Provide a clear description of the issue, and, if requested, supporting evidence such as photographs or videos.

### 8.6 Commercial Warranty (if applicable)

Any commercial warranty offered by the manufacturer is in addition to the consumer's statutory rights and does not affect those rights in any way. The terms and conditions of any commercial warranty will be provided in a separate document or made available on the manufacturer's website.

## 9. DISPOSAL



Make sure the power cable is disconnected from the power line before performing any operation. To remove the appliance, follow the procedure for fixing to the wall in reverse.

Disposal of this appliance must be carried out in accordance with the legislation in force for the disposal and management of waste.



**Important information for correct disposal of the product in accordance with EC Directive 2012/19/EU.**

At the end of its working life, the product must not be disposed of as urban waste.

It must be taken to a special local authority differentiated waste collection centre or to a dealer providing this service.

### Note on the disposal of the oil contained in the product (if applicable)

The oil used is classified as hazardous waste under the European Waste Catalogue (EWC 13 08 99\*). At the end of the product's service life, the oil must be disposed of through authorized facilities, in compliance with the applicable regulations.

In accordance with Directive 2012/19/EU (WEEE) and the applicable national legislation, the free collection of the product at the end of its life, the correct treatment and disposal, as well as the availability of Safety Data Sheets (SDS) related to the oil used, are the sole responsibility of the party placing the product on the market (importer or authorized distributor).

The physical manufacturer is not responsible for the management of end-of-life collection and recycling, nor for the provision of Safety Data Sheets, in accordance with WEEE regulations.



Compliance with European Directives  
This appliance complies with the following applicable European Directives and Regulations:

- 2014/35/EU** on Low Voltage (LVD)
- 2014/30/EU** on Electromagnetic Compatibility (EMC)
- 2011/65/EU** and **2015/863/EU** on the restriction of the use of certain hazardous substances (RoHS)

# Exigences d'informations applicables aux dispositifs de chauffage décentralisés électriques

Référence(s) du modèle: (voir étiquette des caractéristiques sur le produit)

Coordonnées de contact:

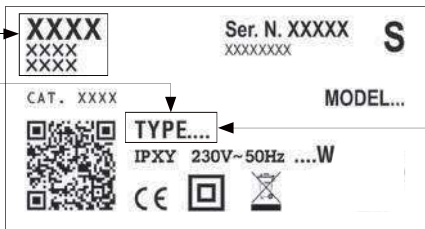

Exigences en matière d'informations sur (UE) 2024/1103

FR

Puissance thermique	TYPE	VALEUR	UNITÉ
Puissance thermique nominale ( $P_{nom}$ )	GMDOE50L	0,3	kW
	GMDOF50L		
	GMDOE53L		
	GMDOEF0L	0,4	
	GMDOFF0L		
	GMDOEF3L		
Puissance thermique minimale (indicative) ( $P_{min}$ )	GMDOE50L	N/A	kW
	GMDOF50L		
	GMDOE53L		
	GMDOEF0L		
	GMDOFF0L		
	GMDOEF3L		
Puissance thermique maximale continue ( $P_{max,c}$ )	GMDOE50L	0,3	kW
	GMDOF50L		
	GMDOE53L	0,4	
	GMDOEF0L		
	GMDOFF0L		
	GMDOEF3L		

CONSUMMATION D'ELECTRICITE	TYPE	VALEUR	UNITÉ
En mode Éteint ( $P_e$ )	GMDOE50L	0,00	W
	GMDOF50L		
	GMDOE53L		
	GMDOEF0L		
	GMDOFF0L		
	GMDOEF3L		
En mode Veille ( $P_{sm}$ )	GMDOE50L	0,48	W
	GMDOF50L		
	GMDOE53L		
	GMDOEF0L		
	GMDOFF0L		
	GMDOEF3L		
En mode Inactif ( $P_{idle}$ )	GMDOE50L	0,47	W
	GMDOF50L		
	GMDOE53L		
	GMDOEF0L		
	GMDOFF0L		
	GMDOEF3L		
Veille de réseau ( $P_{nsm}$ )	GMDOE50L	0,00	W
	GMDOF50L		
	GMDOE53L		
	GMDOEF0L		
	GMDOFF0L		
	GMDOEF3L		
Mode Veille avec affichage d'information ou de statut	GMDOE50L	oui	
	GMDOF50L		
	GMDOE53L		
	GMDOEF0L		
	GMDOFF0L		
	GMDOEF3L		
Efficacité énergétique saisonnière du chauffage des locaux en mode Actif ( $\eta_{s,on}$ )	GMDOE50L	92,0	%
	GMDOF50L		
	GMDOE53L		
	GMDOEF0L		
	GMDOFF0L		
	GMDOEF3L		

## Type de contrôle de la puissance thermique/de la température de la pièce

- contrôle de la puissance thermique à un seul palier, pas de contrôle de la température de la pièce [ NON ]
- contrôle à deux ou plusieurs paliers manuels, pas de contrôle de la température de la pièce [ NON ]
- contrôle de la température de la pièce avec thermostat mécanique [ NON ]
- contrôle électronique de la température de la pièce [ NON ]
- contrôle électronique de la température de la pièce et programmeur journalier [ NON ]
- contrôle électronique de la température de la pièce et programmeur hebdomadaire [ OUI ]

## Autres options de contrôle

- contrôle de la température de la pièce, avec détecteur de présence [ NON ]
- contrôle de la température de la pièce, avec détecteur de fenêtre ouverte [ OUI ]
- option contrôle à distance [ NON ]
- contrôle adaptatif de l'activation [ NON ]
- limitation de la durée d'activation [ NON ]
- capteur à globe noir [ NON ]
- fonctionnalité d'auto-apprentissage [ NON ]
- précision du contrôle [ NON ]

## PICTOGRAMMES UTILISÉS DANS CETTE NOTICE



ATTENTION!  
DANGER POUR LA SÉCURITÉ DES PERSONNES, DES ANIMAUX DOMESTIQUES ET DES BIENS.



ATTENTION!  
DANGER DE DÉCHARGES ÉLECTRIQUES.



ATTENTION!  
DANGER DE DOMMAGES AU PRODUIT.



ATTENTION!  
TEMPÉRATURES ÉLEVÉES.  
RISQUE DE BRULURE.



CONSEIL POUR LE BON  
FONCTIONNEMENT.



NE PAS COUVRIR!

### MISE EN GARDE



**ATTENTION** - Certaines parties de l'appareil peuvent devenir très chaudes et provoquer des brûlures. Faire preuve d'une attention particulière en présence d'enfants ou de personnes vulnérables.



Il convient de maintenir à distance du sèche-serviettes les enfants de moins de 3 ans, à moins qu'ils ne soient sous une surveillance continue.

Les enfants entre 3 et 8 ans doivent exclusivement pouvoir allumer/éteindre l'appareil, à condition que ce dernier soit installé dans sa position de fonctionnement normale et que les enfants soient surveillés ou familiarisés avec le fonctionnement et les risques liés à l'utilisation de l'appareil. Les enfants âgés entre 3 ans et 8 ans ne doivent ni brancher, ni régler ni nettoyer l'appareil, et ni réaliser l'entretien de l'utilisateur. Cet appareil peut être utilisé par des enfants âgés d'au moins 8 ans et par des personnes ayant des capacités physiques, sensorielles ou mentales réduites ou ne disposant pas de l'expérience ou des connaissances nécessaires, à condition de les surveiller ou qu'elles aient reçues les instructions concernant l'utilisation sûre de l'appareil et qu'elles aient compris les dangers inhérents à celui-ci. Les enfants ne doivent pas jouer avec l'appareil. Le nettoyage et l'entretien à la charge de l'utilisateur ne peuvent pas être effectués par des enfants, sauf s'ils sont surveillés.



### MISE EN GARDE:

Cet appareil est destiné uniquement à sécher les serviettes lavées à l'eau. Il ne doit pas être destiné à un autre usage.



Ne pas installer l'appareil:

- juste en dessous ou devant une prise de courant ou une boîte de dérivation (Fig. 6)
- en contact avec le mur ou avec le sol près de rideaux ou matériaux inflammables ou combustibles ou de récipients sous pression.



### MISE EN GARDE:

Respecter les distances indiquées dans les figures 4,5.

Pour éviter tout danger pour les très jeunes enfants, il est recommandé d'installer cet appareil de façon telle que le barreau chauffant le plus bas soit au moins 600 mm au dessus du sol. (Fig. 4).



Installer et utiliser l'appareil uniquement comme indiqué dans les instructions.



Si le câble d'alimentation est endommagé, il doit être remplacé par le fabricant, son service après vente ou des personnes de qualification similaire afin d'éviter un danger. Ne pas utiliser l'appareil si le boîtier électronique est endommagé.



S'assurer que la ligne d'alimentation est munie d'un dispositif de sectionnement permettant d'isoler l'appareil, et le Fil Pilote s'il est présent, du réseau électrique, selon la réglementation en vigueur.



## **MISE EN GARDE:**

**Ne jamais couvrir le dispositif de commande. (Fig. 6)**

Attention, il est possible de percevoir une odeur lors des premières utilisations. Il est recommandé d'aérer la pièce.

Pour la mise au rebut de l'appareil, suivre la réglementation en vigueur pour l'élimination du fluide contenu dans le porte-serviettes chauffant et la gestion des déchets.

FR

### **Pour les pays non-membres de l'UE uniquement :**

Les personnes handicapées peuvent utiliser cet appareil, mais il se peut que des précautions supplémentaires soient nécessaires. Cet appareil peut être utilisé par des personnes (y compris des enfants) ayant des capacités physiques, sensorielles ou mentales réduites, ou manquant d'expérience et de connaissances, à condition qu'elles soient surveillées ou qu'elles aient reçu des instructions concernant l'utilisation de l'appareil de la part d'une personne responsable de leur sécurité.

Les enfants et les animaux domestiques doivent être surveillés afin de s'assurer qu'ils ne jouent pas avec l'appareil.

Vérifiez qu'il n'y a pas d'animaux domestiques à l'intérieur du compartiment/de la cavité de l'appareil ou de la machine avant de l'utiliser.

**Les appareils avec prise ne sont pas pour le marché français**

## 1. CARACTÉRISTIQUES DE L'APPAREIL

Voltage: 230 V~ 50 Hz (GMDOE50L,GMDOE53L,GMDOEF3L,GMDOEF0L); 220-240V~ 50-60Hz (GMDOF50L, GMDOFF0L)

Classe d'isolation: II 

Degré de protection: IP24

Puissance [W]	500	750
Courant nominal [A]	2.2	3.3

Table 1



Les caractéristiques techniques de l'appareil sont indiquées sur l'étiquette placée sur le côté inférieur droit du sèche-serviettes (Fig. 1).

A Marque/Fabricant	G Numéro de série
B Modèle, type, catégorie	H Code Produit
C Voltage et Puissance	I Degré de protection
D Double isolation	L Labels de qualité
E Pays de provenance	M Élimination
F Marquage CE	N Code Bidimensionnel (QR)



Il est interdit de modifier les caractéristiques de l'appareil et de retirer les parties fixes y compris les bouchons et/ou retirer ou déplacer le dispositif de commande (Fig. 2).

S'assurer que l'appareil est en bon état. Ne pas utiliser l'appareil s'il est endommagé, mais contacter le vendeur ou un professionnel qualifié.



Les matériaux utilisés pour l'emballage sont recyclables. Il est donc conseillé de les déposer dans les conteneurs de tri sélectif.

## 2. INFORMATIONS GÉNÉRALES



### Stockage et conservation:

Ne pas entreposer l'appareil dans un endroit où il risque de geler.

Craint le gel.



Déballer l'appareil avec soin, le poser sur les cornières en polystyrène ou un support souple pour ne pas l'endommager.

Contenu de l'emballage:

- l'appareil
- boîte avec télécommande (si fournie), étui de fixation au mur
- kit de fixation
- notice



Lire attentivement la totalité des instructions avant d'installer et d'utiliser l'appareil. Les conserver pour toute future consultation.



Installer et utiliser l'appareil uniquement comme indiqué dans les instructions.



Toutefois cette notice ne couvre pas toutes les situations pouvant se présenter. Faire preuve de bon sens et de prudence lors de l'installation, le fonctionnement et l'entretien de l'appareil.

## 3. POSITIONNEMENT ET INSTALLATION



### RECOMMANDATIONS IMPORTANTES A LIRE AVANT L'INSTALLATION

Ne pas placer l'appareil juste en-dessous d'une prise de courant.

Ne pas placer l'appareil dans une pièce humide ou à proximité d'un point d'eau.

Ne pas utiliser l'appareil à l'extérieur.

Ne pas installer l'appareil dans un courant d'air susceptible de perturber sa régulation.

Ne pas placer l'appareil à

proximité d'obstacle limitant la circulation de l'air autour. Fixer verticalement l'appareil au mur tel que décrit ci-dessous.

Choisir des vis et chevilles adaptés aux matériaux du mur et au poids de l'appareil.



### **RECOMMANDATIONS POUR LA FIXATION MURALE**

- N'apportez aucune modification à l'appareil ou à son support de fixation sur le mur !
- Avant d'installer l'appareil, vérifiez l'état du mur sur lequel il sera fixé : le mur doit être en bon état, il ne doit pas présenter de dommages ( fissures, affaissement, humidité, ...).
- Ne percez pas de trou à proximité d'anciens trous, même rebouchés.
- Consultez impérativement un professionnel du bâtiment pour utiliser le système d'ancrage (vis, chevilles, ...) approprié au matériau qui constitue votre mur, ainsi qu'au poids de l'appareil. Respectez le diamètre des vis

de fixation indiqué dans la présente notice.

- Ne modifiez pas les trous destinés à fixer l'appareil ou son support de fixation sur le mur.
- Percez le mur à l'aide d'un foret de dimension adaptée au système d'ancrage. Retirez les débris et la poussière.
- Vérifiez régulièrement les points de fixation de l'appareil sur le mur. Resserrez-les si nécessaire.

## **3.1 FIXATIONS**



- Fixez les supports muraux sur un mur résistant et plat à l'aide des vis et chevilles appropriées au type de mur et selon les cotes indiquées sur le schéma d'installation. (voir Fig 8).
- Présentez l'appareil face aux supports muraux et l'insérer. Utilisez ensuite les vis prévues à cet effet pour maintenir l'appareil aux supports fixés au mur (voir Fig 8).

## **INSTALLATION DANS LA SALLE DE BAIN**



Avertissement: cet appareil

doit être installé uniquement dans le volume 2 ou hors volume d'une salle de bain conformément aux exigences de la norme française d'installation électrique NF C15-100.

Note: Le schéma (Fig 3) est donné uniquement à titre d'exemple.

Nous vous suggérons de contacter un électricien professionnel pour toute aide.

### 3.2 RACCORDEMENT ÉLECTRIQUE

 À faire installer par un professionnel selon la norme d'installation applicable dans chaque pays (NF C15-100 pour la France ou équivalent pour les autres pays). Avant d'installer l'appareil, s'assurer qu'il n'est pas alimenté électriquement et que l'interrupteur général de l'installation est sur "0".

 L'appareil nécessite une alimentation 230V~ 50Hz (pour GMDOE50L, GMDOE53L, GMDOEF3L, GMDOEF0L) ou 220-240V~ 50-60Hz (pour GMDOF50L, GMDOFF0L). Assurez-vous que la ligne

électrique est appropriée.

 L'installation doit être réalisée dans les règles de l'art et être conforme aux normes en vigueur dans le pays (NF C15-100 en France).

 L'appareil doit être raccordé dans un boîtier mural normalisé placé à 60 cm au moins du sol.

L'appareil ne doit pas être raccordé sur une prise murale avec une fiche secteur.

L'appareil doit être alimenté par l'intermédiaire d'un dispositif à courant différentiel résiduel (DDR) ayant un courant différentiel de fonctionnement assigné ne dépassant pas 30 mA.

 L'appareil ne doit pas être raccordé au fil de terre (fil jaune et vert).

 En l'absence de fil pilote, isolez le bout dénudé du fil noir pour éviter tout contact électrique avec les autres fils ou la terre.

 Assurez-vous que le câble d'alimentation ne peut en aucun cas entrer en contact avec la surface de l'appareil.

Fig. 9



## BRANCHEMENT ÉLECTRIQUE LIRE ATTENTIVEMENT

- ⚠ Avant de brancher la fiche dans la prise de courant vérifier soigneusement que la tension du réseau domestique correspond à la valeur en V indiquée sur la plaque des caractéristiques de l'appareil et que la prise de courant et la ligne d'alimentation sont correctement dimensionnées par rapport à la puissance du dispositif (elle aussi indiquée sur la plaque des caractéristiques).
- ⚠ S'assurer que la ligne d'alimentation est dotée d'un dispositif permettant de couper l'alimentation électrique de l'appareil, conformément à la réglementation en vigueur.
- ⚠ Il est obligatoire que la ligne d'alimentation électrique soit munie d'un dispositif de protection différentiel à haute sensibilité avec un courant nominal de déclenchement pas supérieur à 30 mA.
- ⚠ Toutes les références présentes dans la notice relative à l'utilisation du mode "Fil Pilote" et aux branchements correspondants sont à ignorer car l'appareil n'est pas muni de ce mode de fonctionnement.

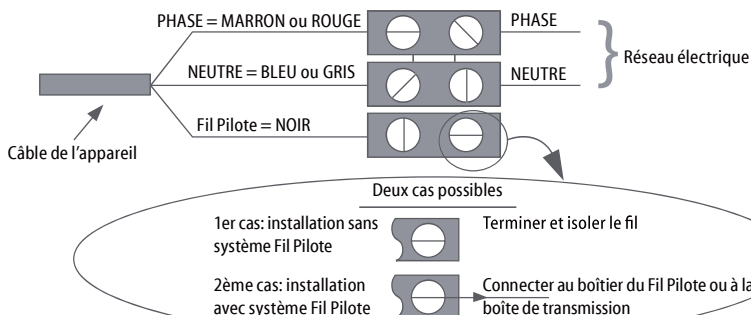
## 4. RÉGLAGE ET FONCTIONNEMENT



Cet appareil est conçu pour le chauffage des pièces à usage domestique ou similaire et pour le séchage des serviettes. Certaines parties de l'appareil peuvent devenir très chaudes et provoquer des brûlures. Faire preuve d'une attention particulière en présence d'enfants ou de personnes vulnérables.



Maintenir les matériaux combustibles, inflammables et les récipients sous pression (par ex. spray, extincteurs) à au moins 50 cm de l'appareil. Ne vaporiser aucune substance, quelle qu'elle soit, sur la surface de l'appareil.



Ne pas toucher l'appareil avec les mains ou les pieds mouillés ou humides.

Éviter tout contact de la commande électronique avec de l'eau ou d'autres liquides. Si cela se produit, couper le courant et laisser sécher complètement l'appareil.



Lorsque l'appareil est installé en altitude, la température de l'air chauffé est plus élevée.



Si vous pensez que la température ambiante peut baisser au-dessous du point de congélation activer le mode "Hors-Gel".



Pour éteindre complètement l'appareil, mettre l'interrupteur général sur "0". Cette opération est recommandée pour les périodes d'inutilisation prolongées.

## FONCTIONNEMENT ET REGLAGE DE LA COMMANDE

### TABLEAU DE COMMANDES

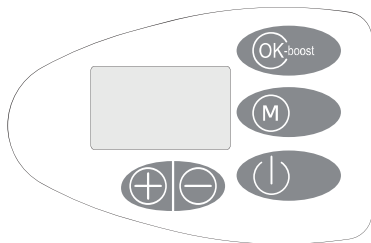

Symbole	Fonction
	Veille
<b>OK-boost</b>	bouton de confirmation ou maintenez pendant 3 secondes pour sélectionner le mode bSt1 / bSt2 ou appuyez brièvement sur sélectionner le mode de fonctionnement : Confort / ECO / Programme ou Fil pilote / Hors-gel
<b>M</b>	Appuyez M en même temps pour afficher le menu de réglage : réglage du minuteur, réglage du mode Programme, Détection de fenêtre, verrouillage du clavier.
	Température/Temps/Jour de la semaine réglage.

## ECRAN

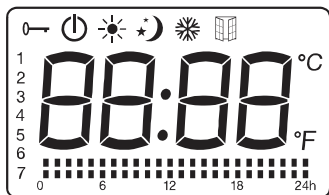

### Fonctions des icônes sur l'écran LCD:

Symbole	Function
	Mode veille (l'appareil ne fonctionne pas mais est mis sous tension)
	Mode hors gel (l'appareil maintient la température ambiante à environ 7°C)
	Mode confort (réglage de la température souhaitée)
	Mode eco (maintient la température ECO qui est égale à la température de confort abaissée de 3,5°C. Ce mode permet de diminuer la température sans dérégler la température souhaitée dans le mode confort)
	Mode pilote (to set the programs via pilote)
	Verrouillage du clavier
	La fonction détection automatique d'aération
	Température (centigrades)
<b>Réglage personnalisé du mode:</b>	
	Confort
	Economique

### 4.1 Sélectionner le mode (bouton OK-boost)

Pour la première fois que vous utilisez l'appareil, après l'avoir branché à l'alimentation électrique et après avoir réglé l'horloge, il se met en veille et vous pouvez appuyer sur le bouton veille pour entrer dans le mode confort.

**Remarques :** En cas de coupure de courant, l'appareil conserve en mémoire uniquement les paramètres, la température et le mode de fonctionnement. Quand le courant est rétabli, il faut régler à nouveau l'horloge pour pouvoir utiliser normalement le mode Programme.

Appuyez sur **OK-boost** pour sélectionner l'un des modes: Confort / ECO / Programme ou Fil Pilote. / Hors-gel .

Les modes Programme et Fil pilote s'excluent mutuellement. Quand l'appareil fonctionne dans le mode Programme, appuyez sur le bouton **M** pendant 3 s pour

qu'il bascule du mode Programme au mode Fil pilote. Quand l'appareil fonctionne dans le mode Fil pilote, appuyez sur le bouton **M** pendant 3 s pour qu'il bascule du mode Fil pilote dans le mode Programme.

Les interfaces des modes Programme et Fil pilote sont les suivantes :

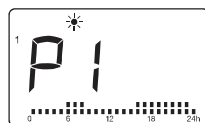

mode Programme



mode Fil pilote

**Remarque :** Pour le mode Programme, le réglage et la sélection du mode sont séparés. Pour régler le mode programme, appuyez sur **M** pour afficher le menu de réglage et sélectionner le réglage du mode Programme, puis appuyez sur **OK-boost** pour afficher l'interface de réglage. Pour plus de détails, consultez le sous-chapitre 4.3.2 « Régler le mode Programme » du chapitre 4.3 « Menu de réglage ».

### Mode Fil pilote

- Appuyez sur le bouton **OK-boost** pour sélectionner le mode Programme ou Fil pilote . Dans le mode Fil pilote, sélectionnez le mode via la commande externe (pour la France uniquement).

- Pour les pays autres que la France, si vous choisissez le mode Fil pilote, l'appareil fonctionnera dans le mode Confort par défaut.

- Quand l'interface est dans le mode Programme, appuyez sur le bouton **M** pendant 3 s pour qu'il bascule du mode Programme dans le mode Fil pilote.

- Lorsque le contrôleur externe est programmé, l'affichage indique:

Réglage du mode commande du pilote	Icone affichée
Mode Confort	
Mode Confort  -1	-1
Mode Confort  -2	-2
Mode Eco	
Mode Hors Gel	
Mode Veille	



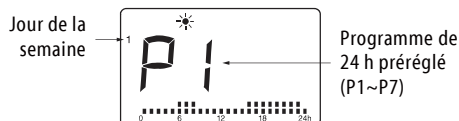

Appuyez sur +/- pour choisir un programme de P1 à P7 pour le jour 1 (Lundi). Appuyez sur **OK-boost** pour confirmer et choisir pour le jour suivant. Après avoir terminé le réglage du jour 7 (Dimanche), appuyez sur **OK-boost** pour confirmer ou attendez 30 s que l'appareil retourne automatiquement à l'interface de fonctionnement.



### Réglages des 7 programmes de 24 h pré-réglés (P1~P7)

Pressez **M** pour accéder à l'interface de réglage et +/- pour sélectionner le réglage du mode programme ;;;;;;. Ignorez les informations relatives au jour, il suffit de presser le bouton +/- pour sélectionner un programme de P1 à P7, le numéro du programme clignote. Maintenez pressé **OK-boost** pendant 3 secondes pour dans l'interface de réglage du programme.

1. Pressez +/- pour choisir l'heure (de 1 à 24). Pour chaque heure, deux différents modes sont proposés: le mode confort et le mode économique. L'icône du mode de réglage en cours pour l'heure clignote. Pressez + pour choisir le mode confort , ou pressez - pour choisir le mode économique , ou **OK-boost** pour conserver le réglage précédent. À chaque fois que vous pressez le bouton +/- ou le bouton **OK-boost**, le mode confort ou le mode économique sélectionné est immédiatement enregistré et, dans le même temps, vous passez automatiquement au réglage pour l'heure suivante.

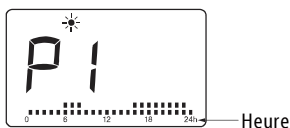

2. Après le réglage de la 24e heure, appuyez sur +/- ou sur **OK-boost** pour terminer le réglage et retourner à l'interface de réglage initiale.



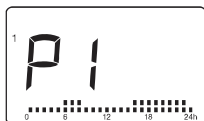

Par exemple, si vous effectuez le réglage de P1 depuis l'interface ci-dessous (jour 1, P1), l'appareil retournera à l'interface ci-dessous (jour 1, P1) quand vous aurez fini le réglage de la 24e heure de P1.



#### Remarques :



1. En cas de coupure de courant, l'appareil conserve en mémoire uniquement les paramètres, la température et le mode de fonctionnement. Quand le courant est rétabli, il faut régler à nouveau l'horloge pour pouvoir utiliser normalement le mode Programme. Après avoir terminé les réglages du mode Programme, ils sont sauvegardés, mais l'appareil ne commence pas automatiquement à fonctionner dans le mode Programme. Vous devez appuyer sur **OK-boost** pour sélectionner le mode Programme et faire fonctionner le radiateur dans ce mode.

#### 4.3.3 Mode détection de fenêtre

Appuyez **M** pour afficher l'interface du menu de réglage et sélectionnez la fonction de détection de fenêtre  avec +/- . Quand  clignote, appuyez sur **OK-boost** pour entrer dans la fonction détection automatique d'aération. Appuyez sur +/- pour choisir "ON" ou "OFF". Si "ON" est sélectionné, la fonction détection automatique d'aération est activée et l'icône  apparaîtra à l'écran. Lorsque la baisse de température est détectée, l'appareil passe automatiquement en mode hors gel avec l'icône  clignotant. Lorsque l'augmentation de température est détectée, l'appareil reviendra au mode précédent avec l'icône  allumée. Vous pouvez choisir "OFF" pour désactiver la fonction détection automatique d'aération.

**Remarques: la fonction détection automatique d'aération n'est pas disponible en mode hors gel et mode boost.**

#### 4.3.4 Verrouillage du clavier

Appuyez **M** pour afficher l'interface du menu de réglage, puis sur +/- pour sélectionner l'icône du verrouillage du clavier , ensuite appuyez sur **OK-boost** pour activer le verrouillage du clavier  et retourner à l'interface de fonctionnement.

Pour désactiver le verrouillage, appuyez sur **M** pendant 3 s.

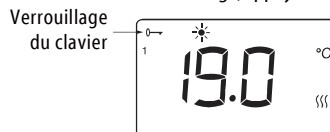

#### Remarques :

1. Le verrouillage du clavier ne verrouille pas le bouton veille .

2. Le verrouillage du clavier est automatiquement désactivé dans les cas suivants :

1) L'appareil est mis en veille en appuyant sur le bouton .

2) L'appareil est déconnecté d'alimentation.

#### 4.4 En cas de coupure de courant

Tous les réglages ci-dessus de température, heure, date et programmes restent valides tant que l'alimentation électrique n'est pas coupée.

Après une coupure de courant, lors de la remise sous tension, l'appareil repartira sur le mode et la température de consigne sélectionnés avant la coupure de courant. L'appareil conserve uniquement en mémoire les paramètres : température et mode du thermostat. Lors de la remise sous tension, la date et l'heure devront impérativement être réglées a fin de faire fonctionner les différents programme correctement.

## 5. NETTOYAGE



Avant toute opération de nettoyage, s'assurer que l'appareil est éteint et froid.



Pour le nettoyage, il suffit de passer un chiffon humide et doux avec un peu de détergent neutre. Ne pas utiliser de détergents abrasifs, corrosifs ou de solvants.



Pour garantir le bon fonctionnement de l'appareil, éliminer la

poussière sur la surface et à l'intérieur de l'appareil au moins deux fois par an à l'aide d'un aspirateur.

## 6. ENTRETIEN



En cas de problèmes techniques, s'adresser à un professionnel qualifié (agréé par le vendeur ou le fabricant) ou contacter le vendeur.



Toute intervention sur l'appareil doit être effectuée par un professionnel qualifié qui, avant toute opération d'entretien, doit s'assurer que l'appareil est éteint, froid et déconnecté électriquement.

## 7. TROUBLESHOOTING

L'appareil ne chauffe pas.	<ul style="list-style-type: none"><li>• Contrôler qu'il y ait du courant et que l'appareil soit branché correctement.</li><li>• Vérifier la position de l'interrupteur général.</li><li>• Augmenter la température programmée sur le régulateur de l'appareil.</li><li>• Vérifier qu'il n'y ait pas de vêtements qui couvrent le dispositif de commande.</li><li>• S'il ne chauffe toujours pas, contacter le vendeur ou un professionnel qualifié.</li></ul>
L'appareil chauffe continuellement.	<ul style="list-style-type: none"><li>• Diminuer la température programmée sur le régulateur de l'appareil.</li><li>• Vérifier qu'il n'y ait pas de vêtements qui couvrent le dispositif de commande.</li><li>• S'il chauffe encore, contacter le vendeur ou un professionnel qualifié.</li></ul>
La pièce reste froide.	<ul style="list-style-type: none"><li>• Vérifier que la puissance de l'appareil est adaptée à la pièce à chauffer.</li><li>• Lors de première mise en route, il faut environ une paire des heures pour atteindre la température programmée (mettre la régulation au maximum ne fait pas augmenter la température plus vite).</li></ul>

L'appareil ne répond pas correctement aux ordres provenant du boîtier Fil Pilote.	<ul style="list-style-type: none"><li>• Déconnecter l'appareil.</li></ul> S'assurer que le branchement est correct (Fig.9) et que le boîtier fonctionne correctement. <ul style="list-style-type: none"><li>• Contacter un professionnel qualifié.</li></ul>
L'appareil continue à chauffer bien que la fenêtre soit ouverte alors que la fonction "Fenêtre Ouverte" est activée.	<ul style="list-style-type: none"><li>• Quelques minutes peuvent être nécessaires avant que la fonction ne soit active.</li><li>• Il se peut que la différence entre température extérieure et température intérieure ne soit pas suffisante pour rendre la fonction opérationnelle.</li><li>• Vérifier qu'il n'y ait pas d'obstacles autour de la Commande et de l'appareil.</li><li>• Si le problème persiste contacter le vendeur ou un professionnel qualifié.</li></ul>
L'appareil ne redémarre pas après la fermeture de la fenêtre alors que la fonction "Fenêtre Ouverte" est activée.	<ul style="list-style-type: none"><li>• Quelques minutes peuvent être nécessaires avant que le capteur détecte la fermeture de la fenêtre.</li><li>• Vérifier qu'il n'y ait pas d'obstacles autour de la Commande et de l'appareil.</li><li>• Désactiver et réactiver la fonction.</li><li>• Si le délai de réponse de la fonction est excessif, vous pouvez remettre l'appareil en marche manuellement.</li><li>• Si le problème persiste contacter le vendeur ou un professionnel qualifié.</li></ul>

## 8. GARANTIE

### 8.1 Conservation de l'emballage

Il est recommandé de conserver l'emballage d'origine dans son intégralité pendant toute la durée de la garantie. En cas de retour de l'appareil au revendeur, celui-ci doit être restitué dans son emballage d'origine, intact et en bon état, afin de garantir des conditions de transport adéquates et la pleine application des droits à garantie.

### 8.2 Garantie commerciale du fabricant

Le fabricant accorde au consommateur une garantie commerciale couvrant les défauts de conformité et les vices de fabrication existant au moment de la livraison du produit. Cette garantie est valable deux (2) ans à compter de la date d'achat et couvre la réparation ou le remplacement gratuit du produit défectueux, dans les conditions prévues.

Toutefois, cette garantie est exclue dans les cas suivants :

- Utilisation non conforme aux instructions du manuel d'utilisation ;
- Dommages causés par chute, choc, négligence ou modification du produit ;
- Interventions non autorisées, pièces non d'origine ou absence d'entretien ;
- Dommages résultant de causes externes (surtensions, incendie, inondation, etc.).

Les opérations liées à l'installation, au raccordement ou à l'entretien courant ne sont pas couvertes par la garantie.

### 8.3 Responsabilité

Le fabricant décline toute responsabilité pour tout dommage direct ou indirect causé à des personnes, animaux ou biens, résultant :

- d'une mauvaise installation ou d'un usage non conforme aux instructions ;
- du non-respect des avertissements de sécurité contenus dans le présent manuel.

### 8.4 Modalités d'application

Pour faire valoir la garantie, le client doit :

- Contacter le revendeur auprès duquel l'achat a été effectué ;
- Présenter une preuve d'achat mentionnant clairement la date d'achat ;
- Fournir, sur demande, des éléments justificatifs (ex. : photos ou vidéos du défaut).

Cette garantie est conforme à la Directive (UE) 2019/771 relative à certains aspects concernant les contrats de vente de biens, transposée dans le droit français par les articles L217-1 et suivants du Code de la consommation.

### 8.5 Garantie légale de conformité et garantie contre les vices cachés (France)

• Si vous avez acheté ce produit en France, en plus de cette garantie commerciale, le vendeur reste tenu de respecter la garantie légale de conformité prévue par les articles L217-4 à L217-14 du Code de la consommation et aux articles qui concernent les vices cachés de la chose vendue dans les conditions prévues aux articles 1641 à 1648 et 2232 du Code civil. Le distributeur auprès duquel vous avez acheté ce produit répond de tout défaut de conformité ou vice caché du produit, conformément aux présentes dispositions.

• En vertu de l'article L217-16 du Code de la consommation, lorsque l'acheteur demande au vendeur, pendant le cours de la garantie commerciale qui lui a été consentie lors de l'acquisition ou de la réparation d'un bien meuble, une remise en état couverte par la garantie, toute période d'immobilisation d'au moins sept jours vient s'ajouter à la durée de la garantie qui reste à courir. Cette période court à compter de la demande d'intervention de l'acheteur ou de la mise à disposition pour réparation du bien en cause, si cette mise à disposition est postérieure à la demande d'intervention.

Garantie légale de conformité (extrait du Code de la consommation) :

Article L217-4 du Code de la consommation - Le vendeur doit livrer un bien conforme au contrat et répond des défauts de conformité existant lors de la livraison. Il répond également des défauts de conformité résultant de l'emballage, des instructions de montage ou de l'installation lorsque celle-ci a été mise à sa charge par le contrat ou a été réalisée sous sa responsabilité.

Article L217-5 du Code de la consommation - Le bien est conforme au contrat :

1. S'il est adapté à l'objectif généralement prévu pour des biens similaires et, le cas échéant : s'il correspond à la description donnée par le vendeur et possède les qualités présentées par le vendeur à l'acheteur sous forme d'échantillon ou de modèle ; s'il présente des qualités que l'acheteur peut légitimement attendre au regard des déclarations publiques faites par le vendeur, par le fabricant ou par son représentant, notamment dans la publicité ou l'étiquetage ;
2. Ou s'il présente les caractéristiques définies d'un commun accord par les parties ou est propre à tout usage spécial recherché par l'acheteur, porté à la connaissance du vendeur et que ce dernier a accepté.

Article L217-12 du Code de la consommation - Toute réclamation suite à un défaut de conformité est limitée à deux ans à compter de la livraison du bien.

Garantie légale sur les vices cachés (extrait du Code civil) :

Article 1641 du Code civil - Le vendeur est tenu de la garantie en cas de défauts cachés de la chose vendue qui la rendent impropre à l'usage auquel on la destine, ou qui diminuent tellement cet usage que l'acheteur ne l'aurait pas acquise, ou n'en aurait donné qu'un moindre prix, s'il les avait connus.

Article 1648 du Code civil (alinéa 1) - Toute réclamation résultant de vices cachés doit être faite par l'acheteur dans un délai de deux ans à compter de la découverte du vice.

## 9. ÉLIMINATION



S'assurer que le câble d'alimentation est débranché de la ligne électrique avant toute opération. Pour le démontage procéder dans le sens inverse de l'installation.

Lorsque l'appareil de chauffage est mis au rebut, respecter les réglementations concernant l'élimination du le traitement des déchets.

FR



**Avertissements pour l'élimination correcte du produit aux termes de la Directive européenne 2012/19/EU.**

Au terme de son utilisation, le produit ne doit pas être éliminé avec les déchets urbains.

Le produit doit être remis à l'un des centres de collecte sélective prévus par l'administration communale ou auprès des revendeurs assurant ce service.

### Note sur l'élimination de l'huile contenue dans le produit (le cas échéant)

L'huile utilisée est classée comme déchet dangereux conformément au Code Européen des Déchets (CED 13 08 99\*). En fin de vie de l'appareil, l'huile doit être éliminée par des centres agréés, conformément à la réglementation en vigueur.

Conformément à la Directive 2012/19/UE (DEEE) et à la législation nationale applicable, la collecte gratuite du produit en fin de vie, le traitement et l'élimination corrects, ainsi que la mise à disposition des Fiches de Données de Sécurité (FDS) relatives à l'huile utilisée, relèvent exclusivement de la responsabilité de l'entité responsable de la mise sur le marché (importateur ou distributeur agréé).

Le fabricant physique n'est pas responsable de la gestion de la collecte, du recyclage en fin de vie, ni de la fourniture des Fiches de Données de Sécurité, conformément à la réglementation DEEE.



Conformité aux Directives Européennes  
Cet appareil est conforme aux Directives et Règlements Européens applicables suivants :  
- **2014/35/UE** relative à la basse tension (LVD)  
- **2014/30/UE** relative à la compatibilité électromagnétique (EMC)  
- **2011/65/UE** et **2015/863/UE** relatives à la restriction de l'utilisation de certaines substances dangereuses (RoHS)

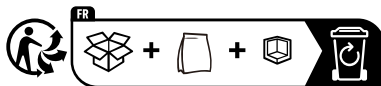

Points de collecte sur [www.quefairedemesdechets.fr](http://www.quefairedemesdechets.fr)  
Privilégiez la réparation ou le don de votre appareil !

# Erforderliche Angaben zu elektrischen Einzelraumheizgeräten

Modellkennung(en): (siehe Typenschild am Produkt)

**Kontaktangaben:**

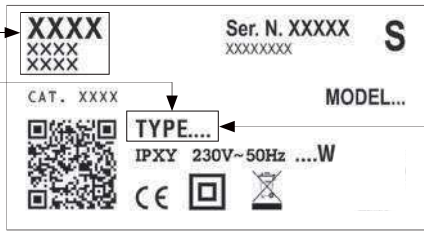

Anforderungsinformationen gemäß (EU) 2024/1103

Wärmeleistung	TYP	WERT	EINHEIT
Nennwärmeleistung ( $P_{nom}$ )	GMDOE50L	0,3	kW
	GMDOF50L		
	GMDOE53L		
	GMDOEF0L	0,4	
	GMDOFF0L		
Mindestwärmeleistung (Richtwert)( $P_{min}$ )	GMDOE50L	N/A	kW
	GMDOF50L		
	GMDOE53L		
	GMDOEF0L		
	GMDOFF0L		
Maximale kontinuierliche Wärmeleistung ( $P_{max,c}$ )	GMDOE50L	0,3	kW
	GMDOF50L		
	GMDOE53L	0,4	
	GMDOEF0L		
	GMDOFF0L		
GMDOEF3L			

HILFSSTROMVERBRAUCH	TYP	WERT	EINHEIT
Im ausgeschalteten Modus ( $P_o$ )	GMDOE50L	0,00	W
	GMDOF50L		
	GMDOE53L		
	GMDOEF0L		
	GMDOFF0L		
Im Standby-Modus ( $P_{sm}$ )	GMDOE50L	0,48	W
	GMDOF50L		
	GMDOE53L		
	GMDOEF0L		
	GMDOFF0L		
Im Leerlaufmodus ( $P_{idle}$ )	GMDOE50L	0,47	W
	GMDOF50L		
	GMDOE53L		
	GMDOEF0L		
	GMDOFF0L		
Im Netzwerk-Standby ( $P_{nsm}$ )	GMDOE50L	0,00	W
	GMDOF50L		
	GMDOE53L		
	GMDOEF0L		
	GMDOFF0L		
Standby-Modus mit Anzeige von Informationen oder Status	GMDOE50L	ja	
	GMDOF50L		
	GMDOE53L		
	GMDOEF0L		
	GMDOFF0L		
Saisonale Raumheizungseffizienz im aktiven Modus ( $\eta_{son}$ )	GMDOE50L	92,0	%
	GMDOF50L		
	GMDOE53L		
	GMDOEF0L		
	GMDOFF0L		
GMDOEF3L			

## Art der Wärmeleistung/Raumtemperaturkontrolle

- einstufige Wärmeleistung, keine Raumtemperaturkontrolle [ NEIN ]
- zwei oder mehr manuell einstellbare Stufen, keine Raumtemperaturkontrolle [ NEIN ]
- raumtemperaturkontrolle mit mechanischem Thermostat [ NEIN ]
- mit elektronischer Raumtemperaturkontrolle [ NEIN ]
- elektronische Raumtemperaturkontrolle und Tageszeitregelung [ NEIN ]
- elektronische Raumtemperaturkontrolle und Wochentagsregelung [ JA ]

## Sonstige Regelungsoptionen

- raumtemperaturkontrolle mit Präsenzerkennung [ NEIN ]
- raumtemperaturkontrolle mit Erkennung offener Fenster [ JA ]
- mit Fernbedienungsoption [ NEIN ]
- mit adaptiver Regelung des Heizbeginns [ NEIN ]
- mit Betriebszeitbegrenzung [ NEIN ]
- mit Schwarzkugelsensor [ NEIN ]
- mit selbstlernende funktionalität [ NEIN ]
- mit steuerungsgenauigkeit [ NEIN ]

## IM HANDBUCH VERWENDETE SYMBOLE



ACHTUNG!  
GEFAHR FÜR DIE SICHERHEIT VON PERSONEN,  
HAUSTIEREN UND GÜTERN



ACHTUNG!  
GEFAHR VON STROMSCHLÄGEN!



ACHTUNG!  
GEFAHR VON PRODUKTSCHÄDEN.



ACHTUNG!  
HOHE TEMPERATUREN.  
VERBRENNUNGSGEFAHR!



NÜTZLICHER HINWEIS FÜR DEN  
EINWANDFREIEN BETRIEB.



NICHT ABDECKEN

### ACHTUNG



**WARNHINWEIS – Einige Teile dieses Produkts können sehr heiß werden und Verbrennungen verursachen. Besondere Vorsicht ist in Anwesenheit von Kindern oder gebrechlichen Personen geboten.**



Kinder unter 3 Jahren, die nicht beaufsichtigt werden, dürfen sich nicht in der Nähe des Handtuchheizkörpers aufhalten.

Kinder zwischen 3 und 8 Jahren sollten das Gerät nur dann ein- und ausschalten, wenn dieses an seinem üblichen Betriebsplatz installiert wurde. Kinder müssen unter Beaufsichtigung und mit dem Gebrauch des Gerätes vertraut sein und sich der mit dem Gebrauch verbundenen Gefahren bewusst sein. Kinder zwischen 3 und 8 Jahren dürfen das Gerät nicht vom Stromnetz trennen, es nicht einstellen und reinigen bzw. Wartungsarbeiten daran ausführen. Dieses Gerät darf von Kindern ab 8 Jahren sowie von Personen mit reduzierten körperlichen, sensorischen oder geistigen Fähigkeiten oder mit mangelnder Kenntnis oder Erfahrung benutzt werden, sofern sie unter Aufsicht sind oder mit den entsprechenden Anleitungen zum sicheren Gebrauch des Geräts und der Gefahrenerkennung vertraut gemacht worden sind. Kinder nicht mit dem Gerät spielen lassen. Die Reinigung und Wartung, die vom Benutzer selbst durchgeführt werden kann, darf nicht durch unbeaufsichtigte Kinder erfolgen.



**ACHTUNG:**  
Dieses Gerät ist ausschließlich zum Trocknen von Handtüchern bestimmt, die mit Wasser gewaschen wurden. Es darf für keine anderen Zwecke verwendet werden.



Installieren Sie das Gerät nicht:  
- direkt unter oder vor einer Steckdose oder einer Abzweigdose (Abb. 6)  
- in Berührung mit der Wand oder dem Fußboden  
- in der Nähe von Vorhängen oder feuergefährlichem bzw. brennbarem Material oder unter Druck stehenden Behältern.



**ACHTUNG:**  
Halten Sie die in den Abbildungen 4,5 angegebenen Abstände ein.  
Um zu vermeiden, dass sich Kleinkinder in Gefahr begeben, muss dieses Gerät so installiert werden, dass sich der unterste Heizstab in einer Höhe von mindestens 600 mm vom Boden befindet. (Abb. 4).



Das Gerät nur wie in der vorliegenden Anleitung vorgesehen installieren und gebrauchen.



Wenn das Netzkabel beschädigt ist, muss es vom Hersteller oder seinem technischen Kundendienst bzw. von einem anderen Fachmann ausgewechselt werden, um Gefahren zu vermeiden. Benutzen Sie das Gerät nicht mit beschädigter elektronischer Regelung.



Stellen Sie sicher, dass die Zuleitung mit einer Vorrichtung versehen ist, die das Gerät, einschließlich Steuerleitung, sofern vorhanden, nach den geltenden Bestimmungen vom Stromnetz der Wohnung trennt.



**ACHTUNG:**  
Niemals in irgendeiner Weise die Regelvorrichtung abdecken. (Abb. 6)



Vorsicht: es kann sein, dass ein Geruch wahrgenommen wird.  
Der Raum muss gelüftet werden.

Bei der Verschrottung des Gerätes sind die gelten Bestimmungen zur Entsorgung der im Handtuchheizkörper enthaltenen Flüssigkeit und zur Abfallwirtschaft zu beachten

## 1. GERÄT KENNDATEN

Spannung: 230 V~ 50 Hz (GMDOE50L,GMDOE53L,GMDOEF3L,GMDOEF0L); 220-240V~ 50-60Hz (GMDOF50L, GMDOFF0L)  
Isolierklasse: II   
Schutzart: IP24

Leistung [W]	500	750
Nennstromstärke [A]	2.2	3.3

Tabelle 1



Die technischen Daten des Gerätes sind auf dem Typenschild an der unteren rechten Seite des Handtuchheizkörpers angegeben (Abb. 1).

- |                          |                                       |
|--------------------------|---------------------------------------|
| A Marke/Hersteller       | G Seriennummer                        |
| B Modell, Typ, Kategorie | H Code                                |
| C Spannung und Leistung  | I Schutzart                           |
| D Doppelisoliert         | L Gütesiegel                          |
| E Ursprungsland          | M Entsorgung                          |
| F CE-Kennzeichnung       | N 2-D-Barcode für Mobile-Tagging (QR) |



Jegliche Veränderung der Eigenschaften oder die Entfernung von festen Bestandteilen des Gerätes, einschließlich der Deckel und/oder die Entfernung oder Drehung der Regelvorrichtung ist untersagt (Abb. 2). Vergewissern Sie sich, dass das Gerät unversehrt ist. Bei eventuellen Beschädigungen das Gerät nicht benutzen. In diesem Fall kontaktieren Sie bitte Ihren Händler oder Fachpersonal.



Das Verpackungsmaterial ist recycelbar. Bitte getrennt entsorgen.

## 2. ALLGEMEINE INFORMATIONEN



### Lagerung und Erhaltung

Die Lagerung des Gerätes in Umgebung mit Frostgefahr ist zu vermeiden. Frostempfindlich.



Das Gerät sorgfältig von der Verpackung befreien und, um Beschädigungen zu vermeiden, auf den Polystyrol-Ecken oder auf weichem Untergrund auflegen.

Packungsinhalt:

- Gerät
- Fernbedienung (falls im Lieferumfang enthalten)
- Wandhalterung
- Befestigungsset
- Bedienungsanleitung



Lesen Sie die Bedienungsanleitung vor Installation und Gebrauch aufmerksam und vollständig durch. Bewahren Sie sie auf, um jederzeit darin nachschlagen zu können.



Das Gerät nur wie in der vorliegenden Anleitung vorgesehen installieren und gebrauchen.



In diesen Anleitungen kann nicht jede mögliche Situation berücksichtigt werden. Bei Installation, Betrieb und Aufbewahrung des Gerätes ist daher immer gesunder Menschenverstand und Vorsicht geboten.

## 3. POSITIONIERUNG UND INSTALLATION



### WICHTIGE EMPFEHLUNGEN VOR DER INSTALLATION

Installieren Sie das Gerät nicht direkt unterhalb einer Steckdose.

Installieren Sie das Gerät nicht in einem feuchten Raum oder in der Nähe einer Wasserversorgung.

Verwenden Sie das Gerät nicht im Freien.

Installieren Sie das Gerät nicht an einem Ort mit übermäßigem Luftzug, da dies die Wärmeregulierung beein-

trächtig könnte.

Stellen Sie das Gerät nicht in der Nähe einer Barriere auf, welche die Luftzirkulation um das Gerät beschränkt.

Befestigen Sie das Gerät wie unten beschrieben senkrecht an der Wand.

Wählen Sie Schrauben und Dübel, die für das Wandmaterial und das Gerätegewicht ausgelegt sind.



### **EMPFEHLUNGEN FÜR DIE WANDMONTAGE**

-Nehmen Sie keine Änderungen am Gerät oder an seiner Wandhalterung vor!

-Prüfen Sie vor der Geräteein-  
stallation den Zustand der  
Wand, an der es befestigt  
werden soll: Die Wand muss  
sich in einem gutem Zustand

befinden, sie darf keine  
Schäden aufweisen (Risse,  
Absacken, Feuchtigkeit etc.).

-Bohren Sie keine Löcher in  
der Nähe von ehemaligen  
Bohrlöchern, auch wenn diese  
geschlossen wurden.

-Ziehen Sie für die Anwend-  
ung des Verankerungssystems  
(Schrauben, Dübel usw.)

sowie dessen Eignung in  
Bezug auf das Wandmaterial  
und auf das Gerätegewicht  
unbedingt einen Baufach-  
mann zu Rate. Beachten Sie  
den in dieser Anleitung  
angegebenen Durchmesser  
der Befestigungsschrauben.  
-Modifizieren Sie nicht die  
Bohrlöcher zur Befestigung  
des Geräts oder der Gerätehal-  
terung an der Wand.  
-Bohren Sie die Wand mit  
einem Bohrfutter, das für das  
Verankerungssystem geeignet  
ist. Entfernen Sie  
Verschmutzungen und Staub.  
-Überprüfen Sie regelmäßig  
die Befestigungspunkte des  
Geräts an der Wand. Ziehen  
Sie diese bei Bedarf nach.

---

### **3.1 WANDMONTAGE**



- Legen Sie den Handtuchhalter  
mit der Vorderseite nach unten  
auf eine ebene Fläche. Montie-  
ren Sie jeden Befestigung-  
spunkt locker in den Muttern,  
die sich auf der Rückseite des  
Handtuchhalters befinden,  
indem Sie die Abstandhalter  
und die Schraube verwenden,  
wie in Abb. 8 dargestellt.

-Ziehen Sie alle Befestigungen an. Richten Sie den Handtuchhalter an der Wand aus und markieren Sie die Bohrlöcher für jeden Befestigungspunkt.

Achten Sie darauf, dass die Halterung rechtwinklig an der Wand ausgerichtet ist.

-Bohren Sie die Löcher, entsprechend der mitgelieferten Dübel/Schrauben, und stecken Sie die Dübel in die Wand.

-Ziehen Sie die Schrauben jedes Befestigungspunkts an der Wand fest (Abb. 8).

Setzen Sie die Schiene mit den montierten Abstandshaltern auf die Wandbefestigungspunkte (Abb. 8).

-Ziehen Sie die Abstandshalter mit der Sechskantschraube und dem mitgelieferten Werkzeug an der Wandhalterung fest (Abb. 8).

### **EINBAU IM BADEZIMMER**

 Achtung: Dieses Produkt darf nur im Schutzbereich 2 und außerhalb des Schutzbereichs gemäß den nationalen Verdrahtungsvorschriften (für Frankreich NF C 15-100) verwendet werden (Abb. 3).

Hinweis: Die Zeichnung (Abb. 3) dient nur als Referenz.

Wir empfehlen Ihnen, einen professionellen Elektriker zu Rate zu ziehen.

## **3.2 ELEKTRISCHER ANSCHLUSS**



### **WARNUNG**

Die Installation muss von einem Fachelektriker gemäß den in dem betreffenden Land geltenden Normen vorgenommen werden.

Vergewissern Sie sich vor der Geräteinstallation, dass der Strom abgeschaltet ist.



Das Gerät benötigt eine Stromversorgung von 230 V, 50 Hz (für GMDOE50L, GMDOE53L, GMDOEF3L, GMDOEF0L) oder 220-240 V, 50-60 Hz (für GMDOF50L, GMDOFF0L) Stellen Sie sicher, dass die Stromleitung dafür ausgelegt ist.



Die Installation muss vorschriftgemäß erfolgen und den in dem Land geltenden Normen entsprechen (NF C 15-100 in Frankreich).



Das Gerät muss an einer Standard-Wandsteckdose mit

einer Mindesthöhe von 60 cm über dem Boden angeschlossen werden.

Das Gerät darf nicht über einen Netzstecker an eine Steckdose angeschlossen werden.

Das Gerät muss über einen Fehlerstromschutzschalter (RCD) mit einem zulässigen Restbetriebsstrom von nicht mehr als 30 mA versorgt werden.

 Das Gerät darf nicht an das Erdungskabel (gelbes und

grünes Kabel) angeschlossen werden.

 Wenn kein Steuerleiter vorhanden ist, isolieren Sie das blanke Ende des schwarzen Kabels, um einen elektrischen Kontakt mit den anderen Kabeln oder der Erdung zu vermeiden.

 Achten Sie darauf, dass das Stromkabel in keiner Weise in Kontakt mit der Geräteoberfläche kommen kann.

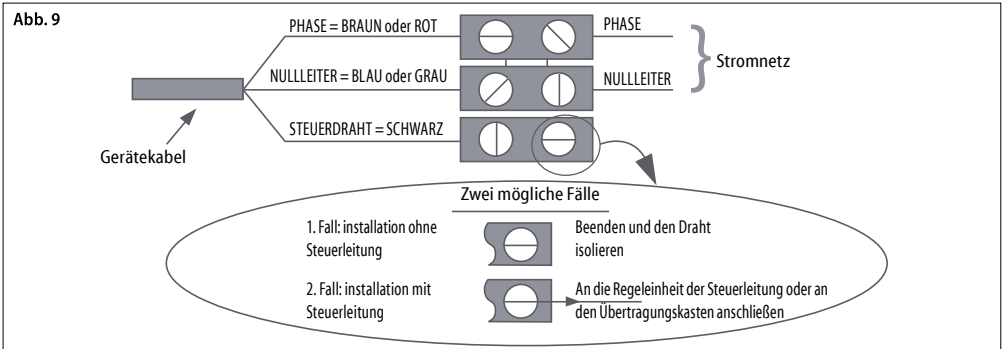

## ELEKTRISCHER ANSCHLUSS MIT STECKER BITTE VORSICHTIG LESEN

 Bevor Sie den Stecker in die Steckdose stecken, überprüfen Sie bitte, ob die Netzspannung Ihrer Wohnung mit dem am Typenschild angegebenen

Wert übereinstimmt, und ob die Steckdose und die Versorgungsleitung für die Strombelastung bemessen sind (auf dem Typenschild angegeben).

 Stellen Sie sicher, dass die Zuleitung mit einer Vorrich-

tung versehen ist, die das Gerät, nach den geltenden Bestimmungen vom Stromnetz der Wohnung trennt.

 Die Stromleitung mit einem hochempfindlichen Fehlerstromschutzschalter ausgestattet sein. Der Nennwert des Ansprechdifferenzstroms des obengenannten

Schutzgerätes muss nicht höher als 30 mA sein.

 Alle in den Bedienungsanleitungen geschriebene Anmerkungen bezüglich der "Pilotleitung" sind nicht zu berücksichtigen. Das Gerät ist mit dieser Betriebsart nicht ausgestattet.

#### 4. EINSTELLUNG UND BETRIEB



Das Gerät ist für die Beheizung von Wohnräumen oder Ähnlichem und zum Trocknen von Handtüchern ausgelegt. Einige Teile dieses Produkts können sehr heiß werden und Verbrennungen verursachen. Besondere Vorsicht ist in Anwesenheit von Kindern oder gebrechlichen Personen geboten.



Feuergefährliche oder brennbare Stoffe und unter Druck stehende Behälter (z.B. Spraydosen, Feuerlöscher) in mindestens 50 cm Abstand vom Gerät halten. Sprühen Sie keinerlei Substanzen auf die Geräteoberfläche.



Das Gerät niemals mit feuchten oder nassen Händen bzw. Füßen berühren.

Die elektronische Steuerung darf nicht mit Wasser oder anderen Flüssigkeiten in Berührung kommen. Falls dies dennoch passiert, die Stromversorgung unterbrechen und das Gerät vollständig trocknen lassen.



Wenn das Gerät in großer Höhe installiert wird, wird die Luft auf eine höhere Temperatur erwärmt als eingestellt.



Wenn damit zu rechnen ist, dass die Raumtemperatur unter den Gefrierpunkt fällt, muss der Betriebsart "FROSTSCHUTZ" aktiviert werden.



Um das Gerät vollständig auszuschalten, den Hauptschalter auf "0" stellen. Diese Maßnahme ist empfehlenswert bei längeren Gebrauchspausen.

# BETRIEB UND BEDIENUNG DES STEUERGERÄTS

## BEDIENFELD

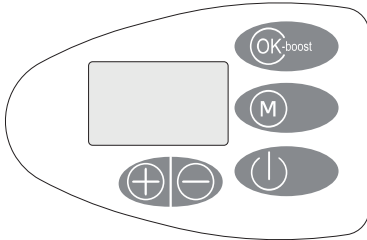

Symbol	Funktion
	Standby
<b>OK-boost</b>	Bestätigungstaste oder Für 3 Sek. gedrückt halten, um den Modus bSt1/bSt2 zu wählen, oder kurz drücken, um folgende Modi zu wählen: Komfort-Modus ECO-Modus PROG-/Pilot-Modus Antifrost-Modus
<b>M</b>	"M" drücken, um das Einstellungs Menü aufzurufen: Zeiteinstellung / Einstellung der Programmmodi / Fenster-Offen-Erkennung / Tastatursperre
	Einstellen von Uhrzeit, Wochentag und Temperaturmodus.

## LCD-Display

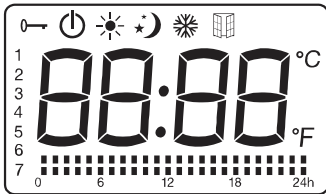

Symbol	Funktion
	Standby-Modus (das Gerät arbeitet nicht, aber es besteht eine Stromversorgung)
	Antifrost-Modus (das Gerät hält die Temperatur bei 7 °C)
	Komfort-Modus (Soll-Temperatureinstellung)
	ECO-Modus (ECO hält die Temperatur um 3,5 °C niedriger als die Komforttemperatur. Dieser Modus reduziert die Temperatur, ohne Neuanpassung der Soll-Temperatureinstellung im Komfortmodus)
	Pilot-Modus (Programmeinstellung über Pilot)
	Kindersicherung
	Erkennungsmodus für geöffnete Fenster
°C	Temperatur (Grad Celsius)
<b>Symbol</b>	
	Komfort-Modus aktiv
	ECO-Modus aktiv

### 4.1 Moduswahl (OK-Boost-Taste)

Wenn Sie das Gerät nach dem Anschluss an das Stromnetz zum ersten Mal benutzen und die Uhr eingestellt wurde, befindet sich das Gerät im Standby-Modus.

Hinweise: Im Falle eines Stromausfalls speichert das Gerät nur die die Temperatur und den Betriebsmodus. Sobald die Stromversorgung wiederhergestellt ist, muss die Uhr erneut eingestellt werden, damit die Programmmodi ordnungsgemäß funktionieren.

Drücken Sie auf **OK-Boost**, um zwischen den folgenden Modi umzuschalten: Komfort / Eco / Programm-Modus oder Pilot / Antifrost .

Der Programm und Pilot-Modus sind zu unterscheiden und schließen sich gegenseitig aus. Wenn das Gerät im Programm-Modus arbeitet, halten Sie die Taste **M** für 3 Sek. gedrückt und das Gerät schaltet vom Programm-Modus in den Pilot-Modus. Wenn das Gerät im Pilot-Modus arbeitet, halten Sie die Taste **M** für 3 Sek. gedrückt und das Gerät schaltet vom Pilot-Modus in den Programm-Modus.

Die Schnittstelle des Programm-Modus und des Pilot-Modus stellt sich wie folgt dar:

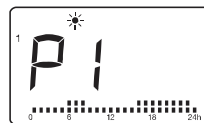

Programm-Modus

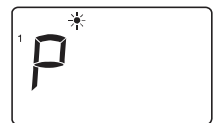

Pilot-Modus

**Hinweis:** Für den Programm-Modus sind die Moduseinstellung und die Modusauswahl getrennt. Wenn Sie den Programm-Modus einstellen möchten, drücken Sie auf **M**, um das Einstellungs Menü für die Programm-Modus-Einstel-

lung aufzurufen. Drücken Sie die Taste **OK-Boost**, um in die Einstelloberfläche zu gelangen. Weitere Informationen finden Sie unter 4.3.2 „Programm-Modus-Einstellung“ unter 4.3 „Einstellungsmenü“.

### Pilot-Modus

-Drücken Sie die Taste **OK-Boost**, um zwischen dem Programm-Modus oder Pilot-Modus zu wählen. Im Pilot-Modus, wählen Sie den Modus über die externe Steuerung aus (nur für Frankreich).  
 -Für andere Ländern außer Frankreich, arbeitet das Gerät bei Auswahl des Pilot-Modus standardmäßig im Komfort-Modus.  
 -Wenn sich die Bedienoberfläche im Programm-Modus befindet, halten Sie die Taste **M** für 3 Sek. gedrückt, das Gerät schaltet vom Programm-Modus in den Pilot-Modus.  
 -Im Pilot-Modus (nur für Frankreich) wird bei der Programmierung der externen Steuerung auf dem Display folgendes angezeigt:

Einstellung Externer Modus	Angezeigtes Symbol
Komfort-Modus	
Komfort-Modus  -1	-1
Komfort-Modus  -2	-2
Eco-Modus	
Antifrost-Modus	
Standby-Modus	

### Boost-Modus bSt1/bSt2

In allen anderen Betriebsarten außer dem Pilot-Modus, halten Sie die Taste **OK-Boost** für 3 Sek. gedrückt, um den Boost-Modus zu aktivieren oder zu deaktivieren. Im Boost-Modus wird die Temperatur automatisch auf 29 °C eingestellt und kann nicht angepasst werden. Drücken Sie auf „+/-“, um zwischen bSt1 / bSt2 auszuwählen. Drücken Sie kurz auf **OK-Boost**, um den Boost-Modus zu bestätigen und zu aktivieren, oder drücken Sie kurz auf **M**, um den Modus zu beenden. Andernfalls wird dieser nach 30 Sekunden automatisch beendet und zur vorherigen Bedienoberfläche zurückgekehrt.

bSt1: Der Handtuchhalter arbeitet eine Stunde lang im Boost-Modus und kehrt dann zum vorherigen Modus zurück.

bSt2: Der Handtuchhalter arbeitet zwei Stunden lang im Boost-Modus und kehrt dann zum vorherigen Modus zurück.

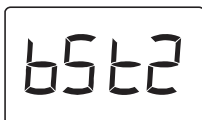

Um den Boost-Modus zu verlassen, drücken Sie die Taste **M** oder halten Sie **OK-Boost** für 3 Sek. gedrückt.

### 4.2 Temperatureinstellung

-Im Komfort- oder Eco-Modus (mit Ausnahme des Antifrost-Modus) ist die Temperatur einstellbar. Drücken Sie „+“ oder „-“, um die gewünschte Temperatur für den Komfort-Modus zwischen 5 °C und 29 °C einzustellen. Der Temperaturunterschied zwischen ECO-Modus und Komfort-Modus beträgt 3,5 °C, so dass der Temperaturbereich des ECO-Modus zwischen 1,5 °C und 25,5 °C liegt.  
 -Drücken Sie eine beliebige Tasten außer „+/-“, um die Einstellung zu bestätigen, andernfalls wird sie nach 5 Sek. automatisch gespeichert.  
 Wenn die Raumtemperatur höher als die Soll-Temperatur ist, schaltet das Gerät die Heizfunktion ab.



### 4.3 Einstellungsmenü (M)

Drücken Sie **M**, um das Einstellungsmenü zu öffnen. Drücken Sie „+/-“, um zwischen Zeiteinstellung 12:00, Programm-Modus-Einstellung , Erkennungsmodus für geöffnete Fenster und Tastatursperre zu wählen. Das ausgewählte Symbol blinkt auf, während die anderen Symbole weiterhin aufleuchten.

Drücken Sie **M**, um das Einstellungsmenü zu verlassen, andernfalls wird der Vorgang nach 30 Sek. automatisch beendet und es wird zur Bedienoberfläche zurückgekehrt.

#### 4.3.1 Zeiteinstellung 12:00

Drücken Sie **M**, um das Einstellungsmenü aufzurufen, und wählen Sie mit „+/-“ die Zeiteinstellung aus. Wenn die Zeitanzeige 12:00 aufblinkt, drücken Sie **OK-Boost**, um die Zeiteinstellung zu starten.

Drücken Sie „+/-“, um die Stunden von 00-23 Uhr einzustellen.

Drücken Sie **OK-Boost**, um die Stundeneinstellung zu bestätigen und zur Minuteneinstellung 00-59 zu wechseln. Drücken Sie **OK-Boost**, um die Minuteneinstellung zu bestätigen und zur Wochentageinstellung 1-7 zu wechseln. Drücken Sie **OK-Boost** zur Bestätigung, andernfalls wird der Vorgang nach 30 Sek. automatisch beendet und es wird zur Bedienoberfläche zurückgekehrt.

#### 4.3.2 Programm-Modus-Einstellung

-Drücken Sie **M**, um die Einstellungsschnittstelle aufzurufen, und dann „+/-“, um die Programm-Modus-Einstellung zu selektieren.

Wenn aufblinkt, drücken Sie **OK-Boost** um die Schnittstelle Programm-Modus-Einstellung aufzurufen.

-Im Programm-Modus können Sie für jeden Wochentag aus 7 voreingestellten 24-Stunden-Programmen (P1-P7) wählen.

**HINWEIS:** Die 7 voreingestellten 24-Stunden-Programme (P1-P7) sind programmierbar. Für jede Stunde können Sie zwischen Komfort- und Eco-Modus wählen. Für das Einrichten Ihrer bevorzugten Programme P1-P7, lesen Sie bitte den Abschnitt „Einstellung der 7 voreingestellten 24-Stunden-Programme (P1-P7)“.

-Im Programm-Modus sind die Standardeinstellungen des Herstellers für die Wochentage 1 bis 7 wie folgt:

Tag 1 bis Tag 5: Betrieb mit P1,

Tag 6 bis Tag 7: Betrieb mit P3.

Die Standardeinstellung für P1-P7 ist wie folgt:

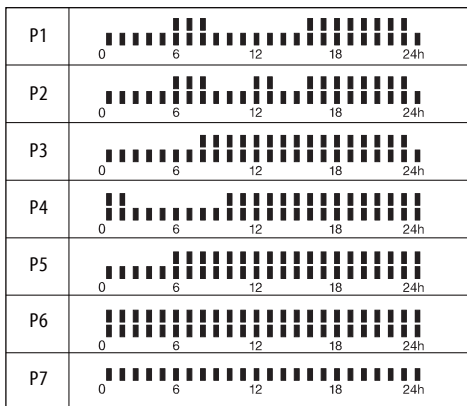

Drücken Sie „+/-“, um P1 bis P7 für Tag 1 (Montag) auszuwählen. Drücken Sie **OK-Boost**, um die vorherige Einstellung zu bestätigen und die Einstellung für den nächsten Tag einzugeben. Nach der Einstellung für den letzten Tag, drücken Sie zur Bestätigung **OK-Boost**, andernfalls wird der Vorgang nach 30 Sek. automatisch gespeichert und es wird zur Bedienoberfläche zurückgekehrt.

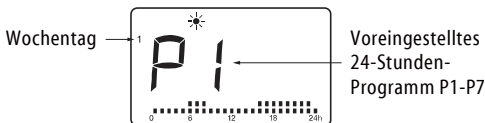

### Einstellung der 7 voreingestellten 24-Stunden-Programme (P1-P7)

Drücken Sie **M**, um die Einstellungsschnittstelle aufzurufen und drücken Sie „+/-“, um die Programm-Modus-Einstellung ;;;;;;;;;; zu selektieren. Ignorieren Sie die Tagesinformation, drücken Sie einfach „+/-“, um ein Programm von P1-P7 auszuwählen. Die Programmnummer blinkt auf. Halten Sie **OK-Boost** für 3 Sek. gedrückt, um die Einstellungsschnittstelle für das Programm aufzurufen.

1. Drücken Sie „+/-“, um die Stunde (1-24 Uhr) zu wählen. Für jede Stunde gibt es 2 alternative Modi: Komfort-Modus und Eco-Modus .

Das Symbol für den bestehenden Einstellungsmodus für die Stunden blinkt auf.

Drücken Sie „+“, um den Komfort-Modus zu wählen, oder „-“, um den Eco-Modus zu wählen, beziehungsweise **OK-Boost**, um die vorherige Einstellung beizubehalten. Bei jedem Tastendruck auf „+/-“ oder **OK-Boost**, wird der gewählte Komfort-Modus oder Eco-Modus direkt gespeichert und es wird gleichzeitig und automatisch zur Einstellung für die nächste Stunde gewechselt.

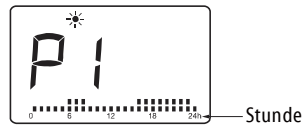

2. Nach der Einstellung von 24 Stunden, drücken Sie „+/-“ oder **OK-Boost**, der Vorgang wird automatisch gespeichert und es wird zur vorherigen Einstellungsschnittstelle zurückgekehrt.

-Wenn Sie z. B. die P1-Einstellung für die nachfolgende Schnittstelle (Tag 1, P1) eingeben, wird zur das Gerät zur unten angezeigten Schnittstelle (Tag 1, P1) zurückkehren, nachdem Sie die 24-Stunden-Einstellung von P1 abgeschlossen haben.

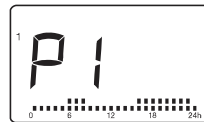



#### Hinweise:

1. Im Falle eines Stromausfalls speichert das Gerät nur die die Temperatur und den Betriebsmodus. Sobald die Stromversorgung wiederhergestellt ist, muss die Uhr erneut eingestellt werden, damit die Programmmodi ordnungsgemäß funktionieren.
2. Nachdem Sie die Einstellung des Programm-Modus beendet haben, wird dieser gespeichert, aber der Programm-Modus wird nicht automatisch in Betrieb genommen. Sie müssen **OK-Boost** drücken, um den Programm-Modus für den Heizbetrieb in diesem Modus auszuwählen.



### 4.3.3 Erkennungsmodus für geöffnete Fenster

-Drücken Sie **M**, um das Einstellungs Menü aufzurufen, und wählen Sie mit „+/-“ den Erkennungsmodus für geöffnete Fenster aus. Wenn aufblinkt, drücken Sie die Taste **OK-Boost**, um in das Einstellungs Menü zu gelangen. Drücken Sie dann „+/-“, um „EIN“ oder „AUS“ auszuwählen. Wenn „EIN“ ausgewählt wird, ist der Erkennungsmodus für geöffnete Fenster aktiviert und das Symbol wird auf dem Display angezeigt. Drücken Sie die Taste **OK-Boost** zur Bestätigung oder warten Sie für 30 Sek., bis das Gerät die Einstellung speichert und zur Bedienoberfläche zurückkehrt.

-Wenn ein Temperaturabfall festgestellt wird, schaltet das Gerät automatisch in den Antifrost-Modus und das Symbol  blinkt auf. Steigt die Temperatur an, kehrt das Gerät in den vorherigen Modus zurück und das Symbol  leuchtet auf. Sie können „AUS“ wählen, um die Funktion „Erkennungsmodus für geöffnete Fenster“ zu deaktivieren.

Hinweis: Der Erkennungsmodus für geöffnete Fenster ist im Antifrost-Modus und im Boost-Modus nicht verfügbar.

#### 4.3.4 Einstellung der Tastatursperre

Drücken Sie **M**, um das Einstellungsmenü aufzurufen. Drücken Sie „+/-“, um das Symbol für die Tastatursperre  auszuwählen. Drücken Sie dann auf **OK-Boost**, um die Tastatursperre  zu aktivieren und zur Bedienoberfläche zurückzukehren.

Um die Sperre aufzuheben, drücken Sie erneut drei Sekunden lang **M**.

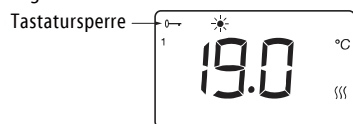



## 5. REINIGUNG

 Vor jeder Reinigung ist sicherzustellen, dass das Gerät ausgeschaltet, abgekühlt und vom Stromnetz getrennt ist.

 Für die Reinigung genügt ein feuchtes, weiches Tuch mit einem Neutralreiniger. Keine scheuernden und korrosiven Reiniger oder Lösemittel benutzen.

 Um die Funktionstüchtigkeit des Gerätes zu bewahren, sollte es mindestens zwei Mal jährlich sowohl außen als auch innen mit dem Staubsauger von Staub befreit werden.

### Hinweise:

- 1. Die Tastatursperrfunktion sperrt nicht die Standby-Taste .**
- 2. Die Tastatursperrfunktion wird unter den folgenden Umständen automatisch deaktiviert.**
  - Das Gerät wird durch Drücken der Standby-Taste  in den Standby-Modus versetzt.
  - Das Gerät wird von der Stromversorgung abgeschnitten.

#### 4.4 Stromausfall

Alle obigen Einstellungen für Temperatur, Uhrzeit, Wochentum und Programme bleiben erhalten, solange die Stromverbindung nicht unterbrochen wird.

Im Falle eines Stromausfalls speichert das Gerät nur die Temperatur und den Betriebsmodus. Sobald die Stromversorgung wiederhergestellt ist, muss die Uhr erneut eingestellt werden, damit die verschiedenen Programme wieder ordnungsgemäß funktionieren.

## 6. WARTUNG

 Bei Auftreten von technischen Problemen wenden Sie sich bitte an (vom Händler oder Hersteller anerkanntes und autorisiertes) Fachpersonal oder kontaktieren Sie Ihren Händler.

 Eingriffe am Gerät dürfen nur von Fachpersonal vorgenommen werden, das vor jedem Wartungseingriff sicherstellen muss, dass das Gerät ausgeschaltet, abgekühlt und vom Stromnetz getrennt ist.

## 7. PROBLEME UND LÖSUNGEN

Das Gerät heizt nicht	<ul style="list-style-type: none"> <li>• Kontrollieren Sie, ob das Gerät mit Strom versorgt wird und korrekt angeschlossen ist.</li> <li>• Kontrollieren Sie die Stellung des Hauptschalters.</li> <li>• Erhöhen Sie die am Regler des Geräts eingestellte Temperatur.</li> <li>• Sicherstellen, dass sich keine Kleidungsstücke auf der Regelvorrichtung.</li> <li>• Sollte das Gerät immer noch nicht heizen, kontaktieren Sie bitte Ihren Händler oder Fachpersonal.</li> </ul>
Das Gerät heizt ununterbrochen	<ul style="list-style-type: none"> <li>• Verringern Sie die am Regler des Geräts eingestellte Temperatur.</li> <li>• Sicherstellen, dass sich keine Kleidungsstücke auf der Regelvorrichtung.</li> <li>• Sollte das Gerät danach immer noch heizen, kontaktieren Sie bitte Ihren Händler oder Fachpersonal.</li> </ul>
Der Raum bleibt kalt.	<ul style="list-style-type: none"> <li>• Prüfen, ob die Geräteleistung für den zu heizenden Raum geeignet ist.</li> <li>• Wenn das Gerät zum ersten Mal in Betrieb genommen wird, braucht der Raum etwa einen halben Tag, um die gewünschte Temperatur zu erreichen. Durch Einstellung der Höchsttemperatur erhöht sich die Temperatur nicht schneller.</li> </ul>
Das Gerät reagiert nicht korrekt auf die Steuerungen der Steuerdraht-Zentrale	<ul style="list-style-type: none"> <li>• Schalten Sie das Gerät aus . Vergewissern Sie sich, dass der Anschluss korrekt ausgeführt wurde und dass die Zentrale einwandfrei funktioniert (Abb.9)</li> <li>• Wenden Sie sich an einen Fachelektriker.</li> </ul>
Das Gerät heizt weiter, obwohl das Fenster offen ist während die Funktion "Fenster Offen" aktiv ist.	<ul style="list-style-type: none"> <li>• Es kann eine Wartezeit von einigen Minuten notwendig sein, bevor sich die Funktion einschaltet.</li> <li>• Es kann sein, dass die Differenz zwischen Außen- und Innentemperatur nicht ausreicht, um die Funktion zu verwenden.</li> <li>• Überprüfen, dass der Raum um die Steuerung des Gerätes frei von Hindernissen ist.</li> <li>• Sollte das Problem weiterhin bestehen, kontaktieren Sie bitte Ihren Händler oder Fachpersonal.</li> </ul>
Das Gerät nimmt den Heizbetrieb nicht wieder auf, nachdem das Fenster geschlossen wurde während die Funktion "Fenster Offen" aktiv ist.	<ul style="list-style-type: none"> <li>• Es kann eine Wartezeit von einigen Minuten notwendig sein, bevor der Sensor das Schließen des Fensters erkennt.</li> <li>• Überprüfen, dass der Raum um die Steuerung des Gerätes frei von Hindernissen ist.</li> <li>• Die Funktion deaktivieren und erneut aktivieren.</li> <li>• Sollte die Reaktionszeit der Funktion zu lang sein, dann kann das Gerät auch manuell wieder eingeschaltet werden.</li> <li>• Sollte das Problem weiterhin bestehen, kontaktieren Sie bitte Ihren Händler oder Fachpersonal.</li> </ul>

## 8. GARANTIE



Es wird empfohlen, die Verpackung für eine eventuelle Rückgabe des Gerätes an den Fachhändler aufzubewahren, da nur das vollständige Gerät mit seiner Verpackung im Garantiefall anerkannt wird.

Der Hersteller garantiert dem Käufer alle in der europäischen Verbrauchsgüter-Richtlinie 1999/44/EG aufgeführten sowie die durch die nationale Gesetzgebung anerkannten Rechte.

Die Garantie deckt alle zum Zeitpunkt des Verkaufs vorliegenden oder innerhalb von zwei Jahren ab Kaufdatum auftretenden Mängel und Produktionsfehler ab und verleiht dem Käufer das Recht auf kostenlose Reparatur des defekten Produktes oder Ersatz im Fall einer nicht durchführbaren Reparatur.

Die oben genannten Rechte sind in folgenden Fällen ungültig:

- Mängel aufgrund von abweichendem Gebrauch, der nicht dem in der Gebrauchsanweisung vorgesehenen entspricht und Bestandteil des Kaufvertrages ist;
- Mängel aufgrund unbeabsichtigter Zerstörung, Nachlässigkeit oder unbefugter Eingriffe.

Arbeiten im Zusammenhang mit der Installation und dem Anschluss an die Versorgungsnetze sowie die in den Anleitungen genannten Wartungseingriffe gelten nicht als Garantieleistungen. Der Hersteller lehnt jegliche Verantwortung für Schäden oder Verletzungen ab, die direkt oder indirekt Personen, Gegenständen oder Haustieren aufgrund der nicht erfolgten Anwendung der in dieser Gebrauchsanweisung enthaltenen Vorschriften zugefügt werden, mit besonderem Bezug auf die Hinweise zu Installation und Inbetriebnahme des Produktes sowie zum Gebrauch. Für die Inanspruchnahme der oben genannten Rechte muss der Käufer/die Käuferin seinen/ihren Händler oder Installateur kontaktieren und ein gültiges, vom Verkäufer ausgestelltes und mit dem Kaufdatum versehenes Dokument vorlegen.

## 9. ENTSORGUNG



Vor jeglichem Vorgang sicherstellen, dass das Netzkabel von der Stromleitung getrennt ist. Für die Demontage die Phasen für die Wandbefestigung in umgekehrter Reihenfolge ausführen.

Bei der Verschrottung des Gerätes sind die gelten Bestimmungen zur Entsorgung der im Abfallwirtschaft zu beachten.



**Wichtiger Hinweis für die korrekte Entsorgung des Produkts in Übereinstimmung mit der EG-Richtlinie 2012/19/EU.**

Am Ende seiner Nutzzeit darf das Produkt NICHT zusammen mit dem Siedlungsabfall beseitigt werden.

Es kann zu den eigens von den städtischen Behörden eingerichteten Sammelstellen oder zu den Fachhändlern, die einen Rücknahmeservice anbieten, gebracht werden.



Dieses Gerät entspricht den folgenden europäischen Richtlinien:  
2014/30/EU über die elektromagnetische Verträglichkeit  
2014/35/EU Niederspannungsrichtlinie  
2011/65/EU zur Beschränkung der Verwendung bestimmter gefährlicher Stoffe  
2009/125/EG über die umweltgerechte Gestaltung

# Requisitos de información que deben cumplir los aparatos de calefacción local eléctricos

Identificador(es) del modelo: (ver etiqueta características en el producto)

Información de contacto:

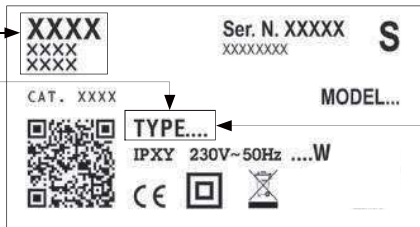

Requerimientos de información ante (UE) 2024/1103

Potencia calorífica	TIPO	VALOR	UNIDAD
Potencia calorífica nominal ( $P_{nom}$ )	GMDOE50L	0,3	kW
	GMDOF50L		
	GMDOE53L		
	GMDOEF0L	0,4	
	GMDOFF0L		
	GMDOEF3L		
Potencia calorífica mínima (indicativa) ( $P_{min}$ )	GMDOE50L	N/A	kW
	GMDOF50L		
	GMDOE53L		
	GMDOEF0L		
	GMDOFF0L		
	GMDOEF3L		
Potencia calorífica máxima continuada ( $P_{max,c}$ )	GMDOE50L	0,3	kW
	GMDOF50L		
	GMDOE53L		
	GMDOEF0L	0,4	
	GMDOFF0L		
	GMDOEF3L		

CONSUMO DE ELECTRICIDAD	TIPO	VALOR	UNIDAD
En modo apagado ( $P_o$ )	GMDOE50L	0,00	W
	GMDOF50L		
	GMDOE53L		
	GMDOEF0L		
	GMDOFF0L		
	GMDOEF3L		
En modo de espera ( $P_{sm}$ )	GMDOE50L	0,48	W
	GMDOF50L		
	GMDOE53L		
	GMDOEF0L		
	GMDOFF0L		
	GMDOEF3L		
En modo ralentí ( $P_{slk}$ )	GMDOE50L	0,47	W
	GMDOF50L		
	GMDOE53L		
	GMDOEF0L		
	GMDOFF0L		
	GMDOEF3L		
En modo de espera de la red ( $P_{nsim}$ )	GMDOE50L	0,00	W
	GMDOF50L		
	GMDOE53L		
	GMDOEF0L		
	GMDOFF0L		
	GMDOEF3L		
Modo de espera con visualización de información o estado	GMDOE50L	sí	
	GMDOF50L		
	GMDOE53L		
	GMDOEF0L		
	GMDOFF0L		
	GMDOEF3L		
Eficiencia energética estacional de calefacción de espacios en modo activo ( $\eta_{s,an}$ )	GMDOE50L	92,0	%
	GMDOF50L		
	GMDOE53L		
	GMDOEF0L		
	GMDOFF0L		
	GMDOEF3L		

## Tipo de control de potencia calorífica/de temperatura interior

- potencia calorífica de un solo nivel, sin control de temperatura interior [ NO ]
- dos o más niveles manuales, sin control de temperatura interior [ NO ]
- con control de temperatura interior mediante termostato mecánico [ NO ]
- con control electrónico de temperatura interior [ NO ]
- con control electrónico de temperatura interior y temporizador diario [ NO ]
- control electrónico de temperatura interior y temporizador semanal [ SÍ ]

## Otras opciones de control

- control de temperatura interior con detección de presencia [ NO ]
- control de temperatura interior con detección de ventanas abiertas [ SÍ ]
- con opción de control a distancia [ NO ]
- con control de puesta en marcha adaptable [ NO ]
- con limitación de tiempo de funcionamiento [ NO ]
- con sensor de lámpara negra [ NO ]
- con funcionalidad de autoaprendizaje [ NO ]
- con precisión del control [ NO ]

## SÍMBOLOS USADOS EN EL MANUAL



**ATENCIÓN!**  
PELIGRO PARA LA SEGURIDAD DE LAS PERSONAS,  
DE LOS ANIMALES DOMÉSTICOS Y DE LOS BIENES.



**ATENCIÓN!**  
PELIGRO DE DESCARGAS ELÉCTRICAS.



**ATENCIÓN!**  
PELIGRO DE CAUSAR DESPERFECTOS AL PRODUCTO.



**ATENCIÓN!**  
TEMPERATURAS ELEVADAS.  
RIESGO DE QUEMADURAS.



**CONSEJO PARA EL FUNCIONAMIENTO  
CORRECTO.**



**NO LO CUBRA!**

### **ATENCIÓN**



**ADVERTENCIA - Algunas partes de este producto pueden calentarse enormemente y provocar quemaduras. Se ha de prestar una atención especial cuando hay niños o personas vulnerables en las inmediaciones.**



Los niños menores de 3 años han de mantenerse lejos del toallero eléctrico si no están vigilados.

Los niños de 3 a 8 años solo habrían de poder encender/apagar el aparato cuando está instalado en su posición normal de funcionamiento y ellos están vigilados atentamente o han sido instruidos adecuadamente para utilizar el aparato en modo seguro y son conscientes de los riesgos derivados del uso. Los niños de 3 a 8 años no han de desconectar el aparato, regularlo o limpiarlo ni tampoco llevar a cabo las operaciones de mantenimiento. El aparato puede ser usado por niños a partir de 8 años y por personas con capacidades físicas, sensoriales o mentales reducidas, o sin experiencia y conocimientos necesarios, si están vigilados o han sido instruidos para utilizar el aparato en modo seguro y entienden los peligros inherentes. Los niños no deben jugar con el aparato. La limpieza y el mantenimiento no han de ser realizados por niños sin vigilancia.



**ATENCIÓN:**  
Este aparato se ha de destinar exclusivamente al secado de toallas lavadas con agua. No se ha de usar para otros fines.



No instale el aparato:  
- justo debajo o delante de un enchufe de corriente o una caja de derivación (Fig. 6)  
- en contacto con la pared o con el suelo  
- cerca de cortinas, de materiales inflamables, combustibles o de recipientes bajo presión.



**ATENCIÓN:**  
Respete las distancias indicadas en las figuras 4,5.  
Para impedir que los niños más pequeños puedan correr riesgos, se recomienda instalar este aparato para que la barra térmica inferior se encuentre al menos a 600 mm de distancia del suelo. (Fig. 4).



Instale y utilice el aparato solamente según las indicaciones contenidas en estas instrucciones.



Si el cable de alimentación está estropeado, hágalo sustituir por el fabricante, por su servicio de asistencia técnica o por personal cualificado para evitar cualquier riesgo. No utilice el aparato con el control electrónico estropeado.



Asegúrese de que la línea de alimentación esté equipada con un dispositivo que desconecte el aparato de la red doméstica (incluido el Hilo Piloto cuando se contemple) según la normativa vigente.



**ATENCIÓN:**  
No cubra nunca el dispositivo de mando. (Fig. 6)



Cuidado se puede notar un olor.  
Se recomienda ventilar la habitación.

Se ha de respetar la normativa vigente relativa a la eliminación del fluido contenido en el toallero eléctrico y a la gestión de los residuos para efectuar el desguace del aparato.

## 1. CARACTERÍSTICAS DEL APARATO

Voltaje: 230 V~ 50 Hz (GMDOE50L, GMDOE53L, GMDOEF3L, GMDOEF0L); 220-240V~ 50-60Hz (GMDOF50L, GMDOFF0L)

Clase de aislamiento: II 

Grado de protección: IP24

Potencia [W]	500	750
Corriente nominal [A]	2.2	3.3

Tabla 1



Los datos técnicos del aparato aparecen en la etiqueta de características situada en el lado inferior derecho del toallero eléctrico (Fig. 1).

A Marca / Fabricante	G Número de serie
B Modelo, tipo, categoría	H Código producto
C Voltaje y potencia	I Grado de protección
D Doble aislamiento	L Marcas de calidad
E País de procedencia	M Modos de eliminación
F Marcado CE	N Código Bidimensional (QR)



Se prohíbe alterar las características del aparato y quitar partes fijas, incluidos los tapones, y/o quitar o girar el dispositivo de mando (Fig. 2). Asegúrese de la integridad del aparato. No utilice el aparato si está estropeado y póngase en contacto con el vendedor o con personal cualificado.



Los materiales usados para el embalaje son reciclables. Le aconsejamos, por lo tanto, ponerlos en los correspondientes contenedores para la recogida selectiva.

## 2. INFORMACIÓN GENERAL



### Almacenaje y conservación

No almacene el aparato en lugares donde podría congelarse.  
El hielo es nocivo para el aparato.



Saque el aparato del embalaje con cuidado y apóyelo sobre los angulares de poliestireno o sobre un soporte blando para no estropearlo.

El embalaje contiene:

- el aparato
- mando a distancia (si en dotación) con la caja para montaje a pared
- kit de fijación
- manual de instrucciones



Lea detenidamente todas las instrucciones antes de instalar y usar el aparato. Guarde estas instrucciones para consultas futuras.



Instale y utilice el aparato solamente según las indicaciones contenidas en estas instrucciones.



Estas instrucciones no cubren todas las situaciones que pueden plantearse. Recorra siempre al sentido común y a la prudencia para la instalación, el funcionamiento y la conservación del aparato.

## 3. POSICIONAMIENTO E INSTALACIÓN



### RECOMENDACIONES IMPORTANTES PARA LEER ANTES DE LA INSTALACIÓN

No instale la unidad directamente debajo de un tomacorriente.

No instale la unidad en una habitación húmeda o cerca de una fuente de agua.

No utilice el equipo en exteriores.

No instale la unidad en una corriente de aire que podría alterar su regulación.

No coloque la unidad cerca de una barrera que limite la circu-

lación de aire a su alrededor. Sujete el calefactor sobre la pared en forma vertical, como se describe más adelante. Elija tornillos y tarugos adecuados para el material de la pared y para el peso de la unidad.



### **RECOMENDACIONES PARA EL MONTAJE EN LA PARED**

- No realice ningún cambio en la unidad o en el soporte de montaje en la pared.
- Antes de instalar la unidad, verifique la condición de la pared sobre la cual la colocará; la misma debe estar en buen estado, sin mostrar signos de daños (rajaduras, hundimientos, humedad,...).
- No realice perforaciones sobre orificios anteriores, incluso si están tapados.
- Debe consultar a un constructor profesional para usar el sistema de anclaje adecuado (tornillos, espigas, etc.) para el material de su pared, así como también para el peso de la unidad. Mantenga el diámetro de los tornillos de sujeción indicados en este manual.

- No modifique los orificios para sostener la unidad o el soporte de montaje a la pared.
- Perfore la pared con un taladro del tamaño adecuado para el sistema de anclaje. Retire los escombros y el polvo.
- Verifique regularmente en la pared los puntos de montaje de la unidad. Ajústelos si fuera necesario.

---

### **3.1 MONTAJE EN PARED**





- Coloque el toallero eléctrico hacia abajo sobre una superficie plana, y ensamble, sin presionar, cada punto de fijación en las tuercas ubicadas en el reverso del toallero, con el barral y el perno, como se muestra en la (Fig. 8).
- Ajuste cada fijación y luego monte el toallero sobre la pared y marque los orificios de cada punto de fijación, cuidando de alinear el riel en la pared.
- Perfore y tape la pared adecuada para los enchufes/ tornillos suministrados.
- Atornille cada punto de fijación a la pared (Fig. 8).
- Coloque el riel con los barrales montados en los

puntos de fijación marcados en la pared (Fig.- 8). Ajuste el barral a la fijación de pared usando el tornillo hexagonal con la herramienta suministrada (Fig. 8).





## INSTALACIÓN EN EL BAÑO

-  Advertencia: este producto puede ser utilizado en el volumen 2 y fuera del volumen solo de acuerdo con las normas nacionales de cableado (para Francia, NF C 15- 100) (Fig. 3). Nota: La siguiente ilustración (Fig. 3) es solo a modo de referencia. Recomendamos comunicarse con un electricista profesional para asistencia.

### 3.2 CONEXIÓN ELÉCTRICA

-  **ADVERTENCIA**  
Debe ser instalado por un ingeniero especializado según los estándares aplicables del país correspondiente. Antes de instalar la unidad, verifique que esté apagada.
-  La unidad requiere una fuente de alimentación de 230V~50Hz (para el GMDOE50L,

GMDOE53L, GMDOEF3L, GMDOEF0L) o de 220-240V~50-60Hz (para el GMDOF50L, GMDOFF0L). Asegúrese de que la corriente eléctrica sea la adecuada.

-  La instalación debe llevarse a cabo siguiendo las normas generales y cumplir con los estándares vigentes en el país (NF C 15- 100 en Francia).
-  La unidad debe estar conectada a una caja de embutir estándar ubicada al menos a 60 cm del piso. La unidad no debe estar conectada a un tomacorriente que tenga un enchufe. La unidad debe alimentarse a través de un dispositivo de corriente residual (RCD) con una corriente residual nominal de disparo que no supere los 30 mA.
-  La unidad no debe estar conectada a un tomacorriente con puesta a tierra (cables amarillo y verde).
-  En ausencia de un cable piloto, aisle el extremo expuesto del cable negro para evitar el contacto eléctrico con los otros cables o con la

puesta a tierra.



Asegúrese de que el cable de alimentación no esté en

contacto bajo ninguna circunstancia con la superficie de la unidad.

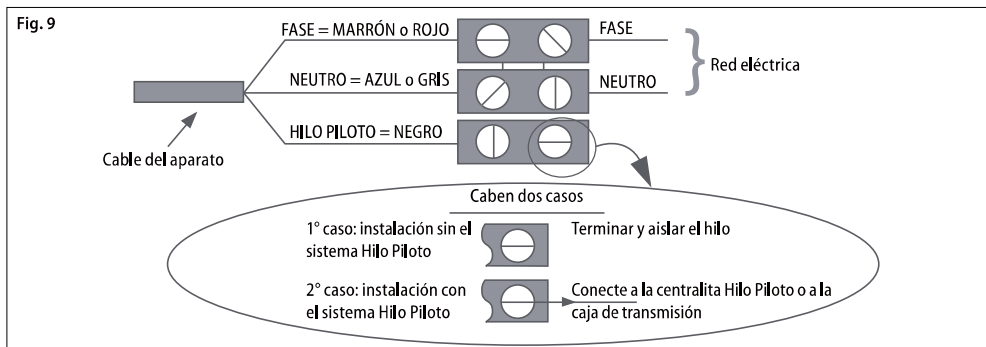

## CONEXIÓN ELÉCTRICA CON CLAVIJA LEA DETENIDAMENTE



Antes de enchufar el aparato a la corriente, compruebe meticulosamente que el voltaje de su red doméstica corresponda al valor indicado en V en la etiqueta de características del aparato y que el enchufe de corriente y la línea de alimentación estén dimensionados para la carga requerida (también declarada en la etiqueta de características).



Asegúrese de que la línea de alimentación esté equipada con un dispositivo que desconecte el aparato de la red doméstica según la normativa vigente.



La línea eléctrica ha de tener un dispositivo de protección diferencial de alta sensibilidad con corriente nominal residual de intervento que no exceda de 30 mA.



Todas las referencias presente en las instrucciones relacionados a la forma de utilizar el modo "Hilo Piloto" (Fil Pilote) y sus conexiones deben ser ignorados porque el dispositivo no tiene este modo de funcionamiento.

## 4. AJUSTE Y FUNCIONAMIENTO



El aparato se ha construido para calefactar habitaciones de uso doméstico o similar y para secar toallas. Algunas partes de este producto pueden calentarse enormemente y provocar quemaduras. Se ha de prestar una atención especial cuando hay niños o personas vulnerables en las inmediaciones.



Mantenga materiales combustibles, inflamables y recipientes bajo presión (por ej.: sprays, extintores) a una distancia mínima de 50 cm del aparato. No vaporice ninguna sustancia sobre la superficie del aparato.



No toque el aparato con las manos o con los pies mojados o húmedos.



No moje el control electrónico con agua u otros líquidos. En caso de mojarse, desconecte la alimentación de corriente y deje secar el aparato completamente.



La instalación del aparato en altitudes elevadas provoca un aumento de la temperatura del aire calentado.

Active el modo "Anti-hielo" si piensa que la temperatura puede descender bajo el punto de congelación.



Sitúe el interruptor general en "O" para apagar completamente el aparato. Esta operación se recomienda para largos periodos de inutilización.

## FUNCIONAMIENTO Y REGULACIÓN DE LA UNIDAD DE CONTROL

### PANEL DE CONTROL

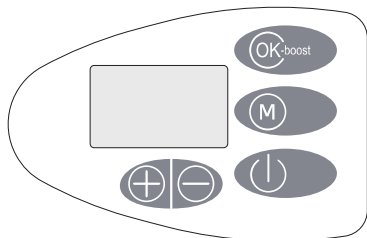

Símbolo	Función
	Modo de espera
<b>OK-boost</b>	Tecla de confirmación o Espere 3 segundos para seleccionar el modo bSt1/bSt2 o presione brevemente para seleccionar uno de los siguientes modos: Modo confort Modo ECO Modo PRG/modo piloto Modo anti hielo
<b>M</b>	Presione M para ingresar al menú de configuración: configuración de la hora / configuración de modos de programa / función de detección de ventana / bloqueo del teclado
	Configura la hora, el día de la semana y el modo de temperatura.

## Pantalla LCD

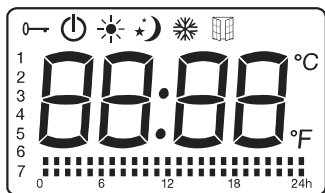

Símbolo	Función
	Modo de espera (la unidad no funciona pero está encendida)
	Modo anti hielo (la unidad conserva la temperatura en alrededor de 7°C)
	Modo confort (configura la temperatura deseada)
	Modo ECO (el modo ECO mantiene la temperatura 3.5 °C por debajo de la temperatura de confort. Este modo reduce la temperatura sin alterar la temperatura deseada en el modo confort).
	Modo piloto (para configurar los programas a través de un programador de cable piloto)
	Bloqueo para niños
	Función de detector de ventana
°C	Temperatura (en centígrados)
<b>Symbol</b>	
	Activar modo confort
	Activar modo ECO

### 4.1 Selección del modo (tecla OK-boost)

La primera vez que use la unidad, una vez conectada a la fuente de alimentación y configurado el reloj, el dispositivo estará en modo de espera. Puede presionar la tecla de espera para ir al modo confort.

Notas: En caso de corte del suministro eléctrico, la unidad guardará en la memoria solo los parámetros, la temperatura y el modo de funcionamiento. Cuando se reinicie el suministro, deberá ajustar nuevamente el reloj para que los modos de programa funcionen correctamente.

Presione **OK-boost** para alternar entre los modos: confort / Eco / Modo programa o Hilo piloto / Anti hielo . Los modos programa e Hilo piloto son mutuamente excluyentes. Cuando la unidad funcione en modo programa, presione la tecla M y manténgala presionada por 3 segundos; la unidad cambiará al modo Hilo piloto. Cuando la unidad funcione en modo Hilo piloto, presione la tecla M y manténgala presionada por 3 segundos; la unidad cambiará al modo

programa.

A continuación se detalla la interfaz del modo programa y del modo Hilo piloto:

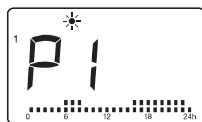

Modo programa



Hilo piloto

**Nota:** En el modo programa, la configuración y la selección del modo son independientes. Si desea configurar el modo programa, presione **M** para ingresar al menú de configuración y seleccionar la configuración del modo programa; presione **OK-boost** para ingresar a la interfaz de configuración. Para conocer más detalles, consulte la sección 4.3.2 "Configuración del modo programa" en la sección 4.3 "Menú de configuración".

### Modo Hilo piloto

-Presione la tecla **OK-boost** para seleccionar los modos del modo programa o del modo hilo piloto . En modo hilo piloto, seleccione el modo a través del control externo (solo para Francia).

-Para otros países, excepto Francia, si selecciona el modo hilo piloto P, la unidad funcionará en modo confort como modo predeterminado.

-Cuando la unidad funcione en modo programa, presione la tecla **M** y manténgala presionada por 3 segundos; la unidad cambiará al modo Hilo piloto.

-En modo hilo piloto (solo para Francia), cuando esté programado el controlador externo, la pantalla muestra:

Configuración de modo externo	Ícono visualizado
Modo confort	
Modo confort  -1	-1
Modo confort  -2	-2
Modo económico	
Modo anti hielo	
Modo de espera	

### Modo boost bSt1/bSt2

En todos los otros modos de funcionamiento, excepto en el modo hilo piloto, presione la tecla **OK-boost** y manténgala presionada por 3 segundos para activar o desactivar el modo boost. En el modo boost, la temperatura se establece en forma automática en 29° C y no se puede ajustar. Presione +/- para seleccionar entre bSt1 /

bSt2. Presione brevemente **OK-boost** para confirmar y activar el modo boost; puede presionar brevemente la tecla **M** para salir, o después de 30 segundos saldrá en forma automática y volverá a la interfaz de funcionamiento anterior.

bSt1: el toallero funciona en modo boost por una hora y luego vuelve al modo anterior.

bSt2: el toallero funciona en modo boost por dos horas y luego vuelve al modo anterior.

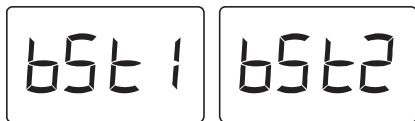

Para salir del modo boost, presione la tecla **M** o mantenga presionada **OK-boost** durante 3 segundos.

### 4.2 Configuración de la temperatura

-En los modos de confort (☀️ o Eco 🌙) (a excepción del modo anti hielo), la temperatura se puede ajustar. Presione + o - para seleccionar la temperatura deseada para el modo confort entre 5°C y 29°C. La diferencia de temperatura entre el modo ECO y el modo confort es 3.5°C, por lo que el rango de temperatura en el modo ECO está entre 1.5°C y 25.5°C.

-Presione otra tecla, excepto +/-, para confirmar la configuración o se guardará en forma automática después de transcurridos 5 segundos.

-Cuando la temperatura ambiente sea mayor que la temperatura seleccionada, el calefactor dejará de calentar.



### 4.3 Menú de configuración (M)

Presione **M** para ingresar a la interfaz del menú de configuración. Presione las teclas +/- para seleccionar entre configuración de la hora 12:00, configuración del modo programa [icon], modo de detección de ventana [icon] o configuración de bloqueo del teclado 0→. El ícono seleccionado titilará mientras los otros se mantendrán encendidos.

Presione **M** para salir del menú de configuración o después de 30 segundos saldrá automáticamente y volverá a la interfaz de funcionamiento.

#### 4.3.1 Configuración de la hora 12:00

Presione **M** para ingresar a la interfaz del menú de configuración y +/- para seleccionar la configuración de la hora. Cuando en pantalla esté titilando la hora 12:00, presione **OK-boost** para comenzar con la configuración de

la hora.

Presione +/- para ajustar la hora de 00 a 23.

Presione **OK-boost** para confirmar la configuración de la hora y muévase a la configuración de minutos de 00 a 59.

Presione **OK-boost** para confirmar la configuración de minutos y muévase a la configuración del día de la semana de 1 a 7.

Presione **OK-boost** para confirmar o después de 30 segundos saldrá automáticamente y volverá a la interfaz de funcionamiento.

#### 4.3.2 Configuración del modo programa

-Presione **M** para ingresar a la interfaz de configuración y +/- para seleccionar la configuración del modo programa [icon]. Cuando [icon] titile, presione **OK-boost** para ingresar a la interfaz de configuración del modo programa.

-En modo programa, puede seleccionar entre 7 programas de 24 horas pre configurados (P1-P7) para cada día de la semana.

**NOTA:** Los 7 programas de 24 horas pre configurados (P1-P7) son programables. Para cada hora, puede seleccionar entre el modo confort y el económico. Si quiere configurar sus programas favoritos entre P1-P7, consulte la sección "Configuración de los 7 programas de 24 horas pre configurados (P1-P7)".

-En el modo programa, la configuración predeterminada por el fabricante para los días 1 a 7 de la semana es la siguiente: día 1 a día 5: funciona con P1.

día 1 a día 7: funciona con P3.

La configuración predeterminada de P1 a P7 es la siguiente:

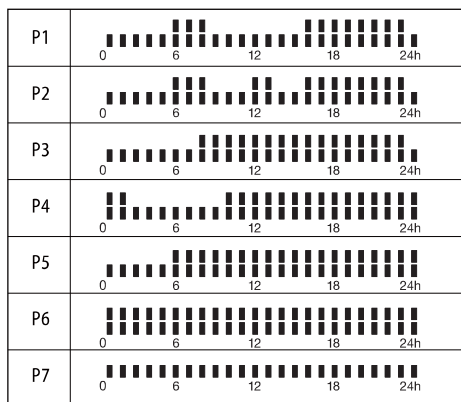

Presione +/- para seleccionar de P1 a P7 para el día 1 (lunes).

Presione **OK-boost** para confirmar la configuración anterior y seleccionar la configuración para el día siguiente.

Después de configurar el último día, presione **OK-boost** para confirmar o después de 30 segundos se guardará automáticamente y volverá a la interfaz de funcionamiento.

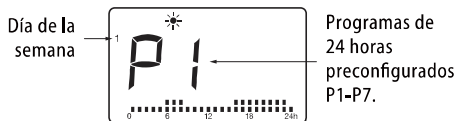

### Configuración de los 7 programas de 24 horas preconfigurados (P1-P7)

Presione **M** para ingresar a la interfaz de configuración y +/- para seleccionar la configuración del modo programa . Ignore la información del día, solo presione +/- para seleccionar un programa de P1-P7; el número de programa titilará. Presione **OK-boost** y mantenga presionada por 3 segundos para ingresar a la interfaz de configuración del programa.

1. Presione +/- para seleccionar la hora (1-24). Cada hora tiene 2 modos alternativos: modo confort y modo económico . El icono del modo de configuración existente de la hora titilará.

Presione + para seleccionar el modo confort , - para seleccionar el modo económico o **OK-boost** para conservar la configuración anterior. Cada vez que presione la tecla +/- o la tecla **OK-boost**, el modo seleccionado, confort o económico, se guardará directamente y, al mismo tiempo, irá automáticamente a la configuración durante la hora siguiente.

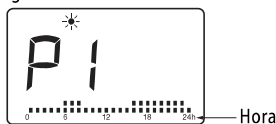

2. Después de configurar las 24 horas, presione +/- u **OK-boost**; se guardará automáticamente y volverá a la interfaz de configuración anterior.

-Por ejemplo, si ingresa la configuración de P1 de la interfaz siguiente (día 1, P1), una vez finalizada la configuración de las 24 horas de P1, volverá a la interfaz de abajo (día 1, P1).

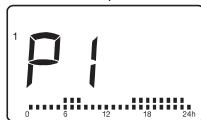

#### Notas:

1. En caso de corte del suministro eléctrico, la unidad guardará en la memoria solo los parámetros, la temperatura y el modo de funcionamiento. Cuando se reinicie el suministro, deberá ajustar nuevamente el reloj para que los modos de programa funcionen correctamente.

2. Una vez finalizada la configuración de modo programa, se guardará pero no comenzará a funcionar en forma automática en el modo programa. Debe presionar la tecla **OK-boost** para seleccionar el modo programa y hacer que el calefactor funcione en este modo.

### 4.3.3 Modo de detección de ventana

-Presione **M** para ingresar a la interfaz del menú de configuración y +/- para seleccionar la función de detector de ventana . Cuando titile, presione la tecla **OK-boost** para ingresar a la interfaz de configuración. Luego, presione +/- para seleccionar "ENCENDIDO" (ON) o "APAGADO" (OFF). Si selecciona "ENCENDIDO", se activará la función de detección de ventana, y en la pantalla se visualizará el icono . Presione **OK-boost** para confirmar o espere 30 segundos para que la unidad guarde automáticamente y vuelva a la interfaz de funcionamiento.

-Cuando se detecte una disminución de la temperatura, la unidad cambiará en forma automática al modo anti hielo y titilará el icono . Si la temperatura aumenta, la unidad volverá al modo anterior y se encenderá el icono . Puede seleccionar "APAGADO" para desactivar la función de detección de ventana.

**Nota:** la función de detector de ventana no está disponible en el modo anti hielo y en el modo boost.

### 4.3.4 Configuración del bloqueo del teclado

Presione **M** para ingresar a la interfaz del menú de configuración y +/- para seleccionar el icono de bloqueo del teclado ; presione **OK-boost** para activar la función de bloqueo del teclado y volver a la interfaz de funcionamiento.

Para desbloquear, vuelva a presionar **M** durante tres segundos.

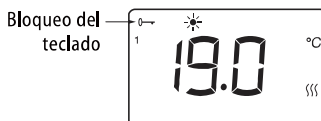

#### Notas:

1. La función de bloqueo del teclado no bloquea la tecla de espera .

2. La función de bloqueo del teclado se desactivará de inmediato bajo las siguientes circunstancias:

- la unidad se pone en modo de espera al presionar la tecla de espera .
- la unidad se desconecta de la corriente eléctrica.

### 4.4 En caso de una falla eléctrica

Todas las configuraciones de temperatura, hora, día de la semana y programas permanecerán vigentes hasta que no se corte la corriente eléctrica.

En caso de corte del suministro eléctrico, la unidad guardará en la memoria solo los parámetros, la temperatura y el modo de funcionamiento. Cuando se restablezca la energía, deberá ajustar nuevamente el reloj

para poner en funcionamiento correctamente los diversos programas.

## 5. LIMPIEZA

 Antes de realizar operaciones de limpieza, asegúrese de que el aparato esté apagado, frío y desconectado de la corriente eléctrica.

 Para la limpieza es suficiente usar un paño húmedo y suave con un detergente neutro. No use detergentes abrasivos, corrosivos o disolventes.

 Elimine el polvo en la superficie del aparato y en su interior por lo menos dos veces anualmente con un aspirador para no alterar la eficiencia del aparato.

## 6. MANTENIMIENTO

 Si se plantean problemas técnicos, póngase en contacto con personal cualificado (reconocido y autorizado por el vendedor o por el fabricante) o con su vendedor.

 Todas las intervenciones en el aparato han de ser llevadas a cabo por personal cualificado que, antes de cualquier operación de mantenimiento, ha de asegurarse de que el aparato esté apagado, frío y desconectado de la corriente eléctrica.

## 7. PROBLEMAS Y SOLUCIONES

El aparato no calienta.	<ul style="list-style-type: none"><li>• Controle la presencia de alimentación eléctrica y que el aparato esté conectado correctamente.</li><li>• Compruebe la posición del interruptor general.</li><li>• Aumente la temperatura programada en el regulador del aparato.</li><li>• Controle que no haya ropa que tape el dispositivo de mando.</li><li>• Si sigue sin calentar, póngase en contacto con el vendedor o con personal cualificado.</li></ul>
El aparato calienta en continuación.	<ul style="list-style-type: none"><li>• Disminuya la temperatura programada en el regulador del aparato.</li><li>• Controle que no haya ropa que tape el dispositivo de mando.</li><li>• Si sigue calentando, póngase en contacto con el vendedor o con personal cualificado.</li></ul>
La habitación no se calienta.	<ul style="list-style-type: none"><li>• Compruebe que la potencia del aparato sea adecuada para el tipo de habitación.</li><li>• Si es la primera vez que enciende el aparato, la habitación tardará alrededor de un par de horas para calentarse (ajustar la regulación al máximo no aumenta la temperatura más rápidamente).</li></ul>

El aparato no responde correctamente a las órdenes de la centralita del Hilo Piloto.	<ul style="list-style-type: none"> <li>• Desconecte el aparato. Asegúrese de que la conexión sea correcta (Fig.9) y de que la centralita funcione con precisión.</li> <li>• Póngase en contacto con un personal cualificado.</li> </ul>
El aparato sigue calefactando a pesar de la Ventana Abierta con la función "Ventana Abierta" activada.	<ul style="list-style-type: none"> <li>• Tal vez sea necesario esperar unos minutos antes de la activación de la función.</li> <li>• Tal vez la diferencia entre la temperatura exterior y la interior no es suficiente para que la función sea operativa.</li> <li>• Compruebe que el espacio alrededor del Mando del aparato no presente obstáculos.</li> <li>• Si el problema no se resuelve, póngase en contacto con el vendedor o con personal cualificado.</li> </ul>
El aparato no empieza a calefactar de nuevo tras cerrar la ventana con la función "Ventana Abierta" activada.	<ul style="list-style-type: none"> <li>• Tal vez sea necesario esperar unos minutos antes de que el sensor detecte el cierre de la ventana.</li> <li>• Compruebe que el espacio alrededor del Mando del aparato no presente obstáculos.</li> <li>• Desactive y reactive la función.</li> <li>• Si el tiempo de respuesta de la función resulta excesivo, puede reanudar manualmente el funcionamiento del aparato.</li> <li>• Si el problema no se resuelve, póngase en contacto con el vendedor o con personal cualificado.</li> </ul>

## 8. GARANTÍA



Se recomienda conservar todas las partes del embalaje para una posible devolución del aparato a su vendedor, el aparato ha de permanecer íntegro para conservar las condiciones de garantía.

El Fabricante garantiza todos los derechos especificados en la directiva europea 1999/44/CE y los derechos de los consumidores reconocidos por las legislaciones nacionales para sus clientes.

La garantía cubre específicamente toda no conformidad y defecto de producción presente en el producto durante su venta e indicado en un plazo de dos años a partir de la fecha de compra y da derecho al cliente a obtener la reparación gratuita del producto defectuoso o la sustitución si no se puede reparar.

Los antedichos derechos quedan invalidados en los siguientes casos:

- defectos causados por usos diversos a los especificados en este manual, que constituye una parte integrante del contrato de venta;
- Defectos causados por roturas accidentales, negligencia o alteraciones.

No se consideran prestaciones cubiertas por la garantía las intervenciones relativas a la instalación, a la conexión a los equipos de alimentación y al mantenimiento citadas en el manual de instrucciones. El fabricante queda eximido de toda responsabilidad por los daños o las heridas causados directa o indirectamente a personas, objetos o animales domésticos por la ausencia de aplicación de las indicaciones contenidas en este manual, haciéndose una referencia especial a las advertencias relativas a la instalación, la puesta en servicio del producto y su utilización. Para poder disfrutar de los derechos antedichos, el cliente debe ponerse en contacto con el propio vendedor y mostrarle una prueba de compra válida, expedida por el vendedor, con la fecha de compra del producto.

## 9. ELIMINACIÓN



Asegúrese de que el cable de alimentación esté desconectado de la corriente antes de realizar cualquier operación. Para el desmontaje, invierta el sentido de las fases de fijación mural.

Se ha de respetar la normativa vigente relativa a la eliminación del la gestión de los residuos para efectuar el desguace del aparato.



**Advertencias para la eliminación correcta del producto según establece la Directiva Europea 2012/19/EU.**

Al final de su vida útil, el producto no debe eliminarse junto a los desechos urbanos.

Puede entregarse a centros específicos de recogida diferenciada dispuestos por las administraciones municipales, o a distribuidores que facilitan este servicio.



Este aparato es conforme a las siguientes directivas europeas:

- 2014/30/EU sobre compatibilidad electromagnética
- 2014/35/EU sobre baja tensión
- 2011/65/EU sobre restricciones a la utilización de determinadas sustancias peligrosas en aparatos eléctricos y electrónicos
- 2009/125/CE sobre el diseño ecológico

# Informações obrigatórias para os aparelhos elétricos destinados ao aquecimento de um ambiente local.

Identificação do modelo: (ver a etiqueta de características no produto)

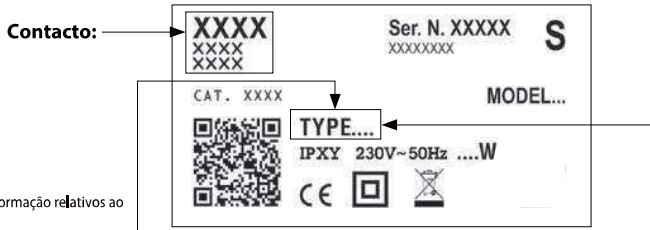

Requisitos de informação relativos ao (UE) 2024/1103

POTÊNCIA TÉRMICA	TIPO	VALOR	UNIDADE	CONSUMO DE ELETRICIDADE	TIPO	VALOR	UNIDADE						
Potência térmica nominal ( $P_{nom}$ )	GMDOE50L	0,3	kW	Em modo de desligado ( $P_o$ )	GMDOE50L	0,00	W						
	GMDOF50L				GMDOE53L								
	GMDOEF0L				GMDOEF0L								
	GMDOFF0L	GMDOEF3L											
	GMDOE50L	N/A			kW			Em modo de espera ( $P_{em}$ )	GMDOE50L	0,48	W		
	GMDOF50L								GMDOE53L				
GMDOEF0L	GMDOEF0L												
GMDOFF0L	GMDOEF3L												
Máxima potência térmica contínua ( $P_{max,c}$ )	GMDOE50L	0,3	kW	Em modo de inatividade ( $P_{idle}$ )		GMDOE50L	0,47		W				
	GMDOF50L					GMDOE53L							
	GMDOEF0L				GMDOFF0L								
	GMDOFF0L	GMDOEF3L											
	Em modo de espera com rede ( $P_{ns,m}$ )	GMDOE50L			0,00	W		Em modo de espera com rede ( $P_{ns,m}$ )		GMDOE50L	0,00	W	
		GMDOF50L								GMDOE53L			
GMDOEF0L		GMDOFF0L											
GMDOFF0L		GMDOEF3L											
Modo de espera com exibição de informações ou status		GMDOE50L	sim				Modo de espera com exibição de informações ou status		GMDOE50L	sim			
		GMDOF50L							GMDOE53L				
	GMDOEF0L	GMDOFF0L											
	GMDOFF0L	GMDOEF3L											
	Eficiência energética sazonal de aquecimento em modo ativo ( $\eta_{s,on}$ )	GMDOE50L			92,0	%		Eficiência energética sazonal de aquecimento em modo ativo ( $\eta_{s,on}$ )	GMDOE50L		92,0	%	
		GMDOF50L							GMDOE53L				
GMDOEF0L		GMDOFF0L											
GMDOFF0L		GMDOEF3L											

## Tipo de potência térmica/controlo da temperatura ambiente

- potência térmica de fase única sem controlo da temperatura ambiente [ NÃO ]
- duas ou mais fases manuais sem controlo da temperatura ambiente [ NÃO ]
- com controlo da temperatura ambiente através de termostato mecânico [ NÃO ]
- com controlo eletrónico da temperatura ambiente [ NÃO ]
- com controlo eletrónico da temperatura ambiente e temporizador diário [ NÃO ]
- com controlo eletrónico da temperatura ambiente e temporizador semanal [ SIM ]

## Outras opções de controlo

- controlo da temperatura ambiente com deteção de presença [ NÃO ]
- controlo da temperatura ambiente com deteção de janelas abertas [ SIM ]
- com opção de controlo à distância [ NÃO ]
- com controlo de arranque adaptável [ NÃO ]
- com limitação do tempo de funcionamento [ NÃO ]
- com termómetro de globo preto [ NÃO ]
- com funcionalidade de autoaprendizagem [ NÃO ]
- com precisão de controlo [ NÃO ]

## SÍMBOLOS UTILIZADOS NO MANUAL



**ATENÇÃO!**  
PERIGO PARA A SEGURANÇA DAS PESSOAS,  
ANIMAIS DOMÉSTICOS E BENS.



**ATENÇÃO!**  
TEMPERATURAS ELEVADAS.  
PERIGO DE QUEIMADURA.



**ATENÇÃO!**  
PERIGO DE CHOQUE ELÉTRICO.



**CONSELHO PARA O BOM  
FUNCIONAMENTO.**



**ATENÇÃO!**  
PERIGO DE DANOS NO PRODUTO.



**NÃO COBRIR!**

## UWAGA



**ADVERTÊNCIA - Algumas partes deste produto podem ficar muito quentes e constituir uma causa de queimaduras. Deve prestar-se particular atenção na presença de crianças ou pessoas vulneráveis.**



Se as crianças com idade inferior a 3 anos não estiverem a ser vigiadas devem ser mantidas afastadas do toalheiro.

As crianças com idade compreendida entre 3 e 8 anos apenas deverão poder ligar/desligar o aparelho, desde que ele esteja instalado na sua posição de funcionamento normal e que elas estejam a ser vigiadas ou, então, que tenham sido devidamente ensinadas a usar o aparelho em segurança, compreendendo os riscos associados à sua utilização. As crianças com idade compreendida entre 3 e 8 anos não devem retirar a ficha da corrente, regular ou limpar o aparelho, nem fazer a respetiva manutenção. O aparelho pode ser utilizado por crianças de idade não inferior a 8 anos e por pessoas com capacidades físicas, sensoriais ou mentais reduzidas, ou sem experiência ou os necessários conhecimentos, desde que estejam sob vigilância ou depois de terem recebido instruções relativas ao uso seguro do aparelho e de terem compreendido os perigos inerentes.

As crianças não devem brincar com o aparelho. A limpeza e manutenção destinada a ser efetuada pelo utilizador não deve ser feita por crianças sem vigilância.

**ATENÇÃO:**

**Este aparelho destina-se apenas à secagem de toalhas lavadas com água. Não deve ser utilizado para outros fins.**



**Não instale o aparelho:**  
- imediatamente por baixo ou à frente de

uma tomada de alimentação ou de uma caixa de derivação (Fig. 6).

- em contacto com a parede ou com o pavimento.

- junto a cortinas, outros materiais inflamáveis, combustíveis ou recipientes sob pressão.

**ATENÇÃO:**

**Respeite as distâncias indicadas nas figuras 4,5. Para evitar que as crianças mais pequenas corram qualquer espécie de perigo, recomenda-se a instalação deste aparelho de forma a que a barra de aquecimento que se encontra mais em baixo fique a uma distância de pelo menos 600 mm do pavimento. (Fig. 4).**

Instale e utilize o aparelho apenas conforme indicado nestas instruções.

Se o cabo de alimentação estiver danificado, deverá ser substituído pelo fabricante ou pelo seu serviço de assistência técnica ou por outro pessoal técnico qualificado, a fim de evitar um perigo. Não utilize o aparelho se ele ou o controlo eletrónico estiverem danificados.

Certifique-se de que a linha de alimentação está dotada de um dispositivo que permita o seccionamento do aparelho da rede doméstica, incluindo o Fio Piloto, quando presente, segundo a normativa vigente.

**ATENÇÃO:**

**Nunca tape, seja de que forma for, o dispositivo de comando. (Fig. 6)**

Atenção! É possível sentir um odor durante as primeiras ligações.

É recomendável arejar o local.

Para a destruição do aparelho, siga a normativa vigente para a eliminação do fluido contido no interior do toalheiro e a gestão dos resíduos.

## 1. CARACTERÍSTICAS DO APARELHO

Tensão de alimentação: 230 V~ 50 Hz (GMDOE50L,GMDOE53L,GMDOEF3L,GMDOEF0L); 220-240V~ 50-60Hz (GMDOF50L, GMDOFF0L)

Classe de isolamento: II 

Grau de proteção: IP24

Potência [W]	500	750
Corrente Nominal [A]	2.2	3.3

Tabela 1



Os dados técnicos do aparelho estão indicados na etiqueta de características situada no lado direito inferior do toalheiro (Fig. 1).

- |                                    |                             |
|------------------------------------|-----------------------------|
| A Marca/Fabricante                 | G Número de série           |
| B Modelo, tipo, categoria          | H Código do Produto         |
| C Tensão de alimentação e Potência | I Grau de proteção          |
| D Duplo isolamento                 | L Marcas de Qualidade       |
| E País de proveniência             | M Modo de eliminação        |
| F Marcação CE                      | N Código Bidimensional (QR) |



É proibido alterar, seja de que forma for, as características do aparelho e remover qualquer parte fixa incluindo os tampões e/ou remover ou rodar de algum modo o dispositivo de comando (Fig. 2). Certifique-se de que o aparelho está em bom estado. Não utilize o aparelho se ele estiver danificado. Contacte o revendedor ou pessoal técnico qualificado.



Os materiais utilizados para a embalagem são recicláveis. É, por isso, aconselhável depositá-los nos devidos contentores de recolha seletiva.

## 2. INFORMAÇÕES GERAIS



### Armazenamento e conservação:

Evite armazenar o aparelho em locais onde haja o risco de congelação.  
Teme o gelo.



Desembale cuidadosamente o aparelho e pose-o nas cantoneiras de poliestireno ou num suporte macio para não o danificar.

O conteúdo da embalagem é:

- o aparelho
- telecomando (se fornecido) suporte de parede
- kit de fixação
- manual de instruções



Leia atentamente e na íntegra as instruções antes da instalação e do uso. Conserve-as para eventuais consultas futuras.



Instale e utilize o aparelho apenas conforme indicado nestas instruções.



Estas instruções não abrangem todas as situações possíveis. É essencial que predomine o bom senso e a prudência aquando da instalação, funcionamento e conservação do aparelho.

## 3. POSICIONAMENTO E INSTALAÇÃO



### RECOMENDAÇÕES IMPORTANTES ANTES DA INSTALAÇÃO

Não instale a unidade directamente abaixo de uma tomada.

Não instale a unidade num quarto húmido ou perto de fontes de água.

Não utilize o aparelho no exterior.

Não instale a unidade numa corrente de ar que possa perturbar a sua regulação.

Não coloque a unidade perto de uma barreira que limite o fluxo de ar à sua volta.

Fixe o aquecedor vertical-mente à parede como descrito abaixo.

Escolha os parafusos e fichas adequados para o material da parede e peso da unidade.



### **RECOMENDAÇÕES PARA A MONTAGEM DE PAREDE**

-Não realize nenhuma alteração na unidade ou seu suporte de montagem na parede!

-Antes de instalar o dispositivo, verifique a condição da parede na qual será fixado: a parede deve estar em boas condições, não deve ter sinais de danos (rachaduras, flacidez, humidade...).

-Não faça furos perto de furos antigos, mesmo que estes estejam fechados.

-É imperativo que consulte com um profissional de construção para utilizar o sistema de ancoragem (parafusos, pregos, etc.) apropriado para o material que constitui a parede, assim como o peso do aparelho. Verifique o diâmetro dos parafusos de fixação indicado neste manual.

-Modifique os buracos de

montagem da unidade ou seu suporte de montagem na parede.

-Fure a parede com uma broca do tamanho apropriado para o sistema de ancoragem.

Remova os detritos e pó.

-Verifique regularmente os pontos de montagem do dispositivo na parede.

Aperte-os se necessário.

### **3.1 MONTAGEM NA PAREDE**



-Coloque o toalheiro virado para baixo numa superfície plana e aperte ligeiramente cada ponto de fixação nas porcas situadas no lado contrário do toalheiro utilizando a barra espaçadora e o parafuso como mostrado na ( Fig. 8).

-Aperte cada fixação, coloque o toalheiro na parede e marque os buracos de fixação para cada ponto de fixação, certificando-se que o toalheiro está bem alinhado na parede.

-Fure e coloque uma bucha adequada para as buchas/parafusos fornecidos.

-Aparafuse cada ponto de fixação na parede ( Fig. 8).

-Encaixe o toalheiro com as barras espaçadora montadas nos pontos de fixação de montagem de parede ( Fig. 8). Aperte a barra espaçadora na fixação da parede utilizando o parafuso hexagonal com a ferramenta fornecida ( Fig. 8).

## INSTALAÇÃO NA CASA DE BANHO





 Aviso: este produto deve ser utilizado no volume 2 e fora do volume unicamente de acordo com as regras de fixação nacionais (Para a França NF C 15-100)(Fig. 3). Nota: O desenho (Fig. 3) é unicamente para referência. Recomendamos que entre em contacto com um electricista profissional para ajuda.

## 3.2 CONEXÃO ELÉCTRICA

 **AVISO**  
Instalação por um engenheiro especializado de acordo com os padrões aplicáveis no seu país. Certifique-se que o aparelho está desligado quando for instalado.

 O aparelho requer uma alimentação de 230V, 50Hz

(para GMDOE50L, GMDOE53L, GMDOEF3L, GMDOEF0L) ou 220-240V, 50-60Hz (para GMDOF50L, GMDOFF0L). Certifique-se que o cabo de alimentação é apropriado.

-  A instalação deve ser realizada seguindo as regras de arte e cumprindo os padrões do país (NF C 15-100 em França).
-  A unidade deve ser conectada a uma caixa de parede padrão colocada a pelo menos 60 cm do chão. O aparelho não deve ser conectado a uma tomada com ficha de alimentação. O aparelho deve ser alimentado através de um dispositivo de corrente residual com uma corrente de operação residual nominal que não exceda 30 mA.
-  O aparelho não deve ser conectado ao fio terra (fio amarelo e verde).
-  No caso de ausência de fio piloto, isole a ponta aberta do fio preto para prevenir o contacto com outros fios ou terra.
-  Certifique-se que o cabo de alimentação não entra em contacto com a superfície do aparelho.

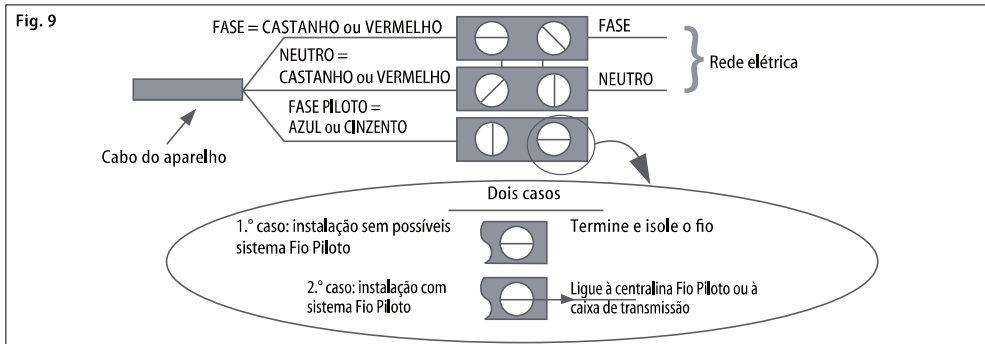

## LIGAÇÃO ELÉTRICA COM FICHA LER

### ATENAMENTE

⚠ Antes de introduzir a ficha na tomada de alimentação, certifique-se atentamente de que a tensão da sua rede elétrica doméstica corresponde ao valor indicado em V na placa de características do aparelho e de que a tomada e a linha de alimentação são corretamente dimensionadas para a potência do dispositivo (também ela indicada na placa de características).

⚠ Certifique-se de que a linha de alimentação é dotada de um dispositivo que permita o seccionamento do aparelho da rede doméstica, segundo a normativa vigente.

⚠ É obrigatório que a linha elétrica seja dotada de um

dispositivo de proteção diferencial de alta sensibilidade com uma corrente nominal diferencial de intervenção não superior a 30 mA.

⚠ Todas as referências presentes no manual relativas à utilização do modo “Fio Piloto” (Fil Pilote) e às respetivas ligações devem ser ignoradas, pois o aparelho não possui este modo de funcionamento.

## 4. REGULAÇÃO E FUNCIONAMENTO



O aparelho foi concebido para o aquecimento de locais de uso doméstico ou semelhante e para a secagem de toalhas. Algumas partes deste produto podem ficar muito quentes e constituir uma causa de queimaduras. Deve prestar-se particular atenção na presença de crianças ou pessoas vulneráveis.



Mantenha os materiais combustíveis, inflamáveis e os recipientes sob pressão (por exemplo, latas de spray, extintores) a pelo menos 50 cm do aparelho. Não pulverize substâncias de nenhum tipo sobre a superfície do aparelho.



Não toque no aparelho com as mãos ou os pés molhados ou húmidos.

Não molhe o controlo eletrónico com água ou outros líquidos. Se tal acontecer, desligue o aparelho da corrente e deixe-o secar completamente.



A instalação do aparelho a altitudes elevadas provoca um aumento da temperatura do ar aquecido.



Se achar que a temperatura ambiente pode descer abaixo do ponto de congelação, ative o modo "Anti-Gelo".



Para desligar completamente o aparelho, coloque o interruptor geral na posição "0". Esta operação é recomendada para longos períodos de inatividade.

PT

## OPERAÇÃO E REGULAÇÃO DA UNIDADE DE CONTROLO

### PAINEL DE CONTROLO

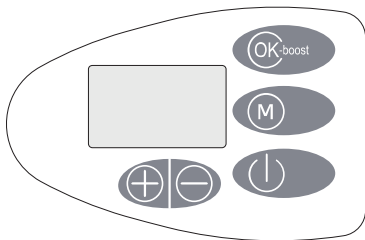

Símbolo	Função
	Suspensão
<b>OK-boost</b>	Botão de confirmar ou Mantenha pressionado por 3 segundos para seleccionar o modo bSt1/bSt2 ou pressione para seleccionar os Modos seguintes: Modo de Conforto Modo ECO Modo PRG/ modo piloto Modo Anti-congelamento
<b>M</b>	Pressione M para entrar no menu de definições: definição da hora/definição dos modos de programa/função de detecção de janela/bloqueio do teclado
	Definir a hora, dia da semana, modo de temperatura.

## Ecrã LCD

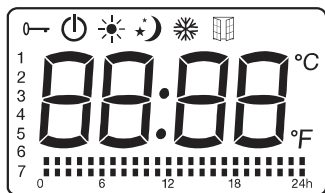

Símbolo	Função
	Modo de Suspensão (o aparelho não funciona mas está ligado)
	Modo Anti-congelamento (o aparelho mantém a temperatura à volta de 7°C)
	Modo de Conforto (defina a temperatura desejada)
	Modo ECO (ECO mantém a temperatura a 3.5°C mais baixo para a temperatura de conforto. Este modo reduz a temperatura sem perturbar a temperatura desejada no modo de conforto)
	Modo piloto (para definir os programas através do piloto)
	Bloqueio de crianças
	Função do detector de janela
°C	Temperatura (centígrados)
Símbolo	
	Modo de Conforto activado
	Modo ECO activado

### 4.1 Seleção de modo (botão OK-boost)

Na primeira utilização do dispositivo, após conectar a alimentação e após definir o relógio, o dispositivo entra no modo de suspensão e pode pressionar o botão de suspensão para entrar no modo de conforto.

Notas: No caso de falha de energia, a unidade mantém unicamente os parâmetros, temperatura e modo de operação na memória. Quando a energia voltar, o relógio deve ser ajustado novamente para operar os modos de programa correctamente.

Pressione **OK-boost** para alternar entre os modos: conforto / Eco / Modo de programa ou Fil Pilote / Anti-congelamento .

Os modos de programa e Fil piloto são mutuamente exclusivos. Quando o aparelho está no modo de Programa, mantenha o botão **M** pressionado por 3 segundos e o aparelho muda do Modo de programa para o modo Fil piloto. Quando o aparelho está no modo Fil piloto, mantenha o botão **M** pressionado por 3 segundos e o aparelho muda do Modo de Fil piloto para o modo de

Programa.

O interface dos modos de programa e Fil piloto são os seguintes:

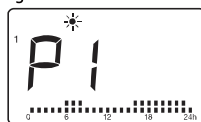

Modo de programa

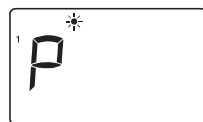

Fil pilote

**Nota:** Para o modo de programa, definição de modo e selecção de modo são separados. Se desejar definir o modo de programa, pressione **M** para entrar no menu de definições e escolher as definições do modo de programa; pressione o botão **OK-boost** para entrar no interface de definições. Para mais detalhes, consulte 4.3.2 "Definição do modo de programa" em 4.3 "Menu de definições".

### Modo Fil-pilote

-Pressione o botão **OK-boost** para escolher o modo Programa ou modo Fil piloto . No modo Fil-pilote, seleccione o modo através do controlo externo (unicamente para França).

-Para outros países, se escolher o modo Fil piloto , o aparelho funciona no modo de conforto por defeito.

-Se o interface de funcionamento estiver no modo de Programa, mantenha o botão **M** pressionado por 3 segundos e o aparelho muda do Modo de programa para o modo Fil piloto.

-No modo Fil piloto (unicamente para França), quando o controlador externo é programado, o ecrã exhibe:

Definição de Modo Externo	Ícone Exibido
Modo de conforto	
Modo de conforto -1	-1
Modo de conforto -2	-2
Modo económico	
Modo anti-congelamento	
Modo de suspensão	

### Modo boost bSt1/bSt2

Em todos os outros modos de operação excepto o modo Fil piloto, mantenha o botão **OK-boost** pressionado por 3 segundos para activar ou desactivar o modo boost. No modo boost, a temperatura é definida automaticamente para 29 °C e não pode ser ajustada. Pressione +/- para escolher de bSt1 / bSt2. Pressione **OK-boost** para confirmar e activar o modo boost ou o modo boost para sair; senão, sai automaticamente após 20 segundos e regressa ao interface de funcionamento anterior.

bSt1: o toalheiro funciona no Modo Boost durante uma hora e regressa ao modo anterior.

bSt2: o toalheiro funciona no Modo Boost durante duas horas e regressa ao modo anterior.

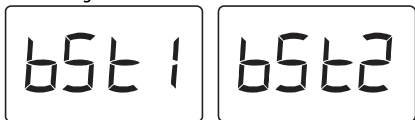

Para sair do modo boost, pressione o botão **M** ou mantenha **OK-boost** pressionado por 3 segundos.

#### 4.2 Definição de temperatura

-A temperatura é ajustável no modo de conforto ou Eco (excluindo o modo anti-congelamento).

Pressione + ou - para escolher a temperatura desejada para o modo de conforto entre 5°C e 29°C. A diferença de temperatura entre o Modo ECO e o Modo de Conforto é de 3.5°C, por isso o alcance de temperatura do modo ECO é entre 1.5°C e 25.5°C.

-Pressione outros botões excepto +/- para confirmar a definição, caso contrário guarda automaticamente após 5 segundos.

-O aquecedor pára de aquecer quando a temperatura do quarto for superior à temperatura seleccionada.



#### 4.3 Menu de definições ( M )

Pressione **M** para entrar no interface do menu de definições. Pressione + / - para escolher entre definição de hora , definição do modo de programa , modo de detecção de janela e definição do teclado . O ícone seleccionado pisca enquanto outros ícones se mantêm acesos.

Pressione **M** para sair do menu de definições ou, após 30 segundos, sair e regressa ao interface de funcionamento automaticamente.

##### 4.3.1 Definição de hora

Pressione **M** para entrar no interface do menu de definições e + / - para escolher a definição de hora. Quando a exibição da hora estiver a piscar, pressione **OK-boost** para iniciar a definição da hora. Pressione + / - para ajustar a hora 00-23.

Pressione **OK-boost** para confirmar a definição da hora e prosseguir para a definição do minuto 00-59.

Pressione **OK-boost** para confirmar a definição do minuto e prosseguir para a definição do dia da semana 1-7.

Pressione **OK-boost** para confirmar ou após 30 segundos, guardar e regressar ao interface de funcionamento automaticamente.

##### 4.3.2 Definição do modo de programa

-Pressione **M** para entrar no interface das definições e + / - para escolher as definições do modo de programa .

Quando estiver a piscar, pressione **OK-boost** para entrar no interface de definição do modo de programa.

-No modo de programa, pode escolher entre 7 programas de 24 horas (P1-P7) para cada dia da semana.

**NOTA:** Os 7 programas de 24 horas (P1-P7) são programáveis. Pode escolher entre o modo de conforto e o modo económico para cada hora. Se desejar configurar os seus programas favoritos P1-P7, consulte "Definição dos 7 programas de 24 horas (P1-P7)".

-No modo de programa, a definição por defeito do fabricante para o dia 1 a 7 da semana é a seguinte: dia 1 ao dia 5: trabalhar com P1, dia 6 ao dia 7: trabalhar com P3.

As definições por defeito de P1-P7 são as seguintes:

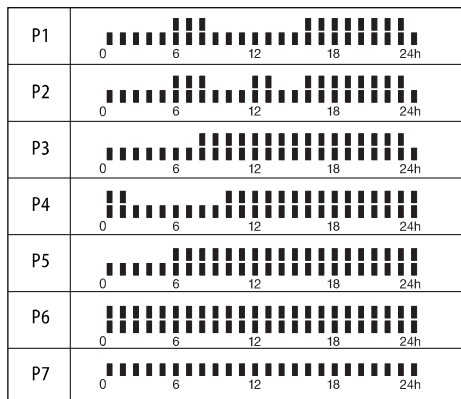

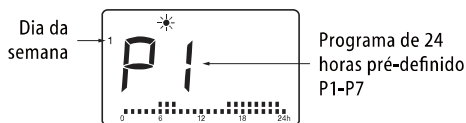

Pressione + / - para escolher de P1 a P7 para o dia 1 (segunda). Pressione **OK-boost** para confirmar a definição anterior e entrar na definição do dia seguinte. Após a definição do último dia, pressione **OK-boost** para confirmar ou após 30 segundos, guardar e regressar ao interface de funcionamento automaticamente.





##### Definição dos 7 programas de 24 horas (P1-P7)

Pressione **M** para entrar no interface das definições e + / - para escolher as definições do modo de programa . Ignore a informação do dia, pressione + / - para seleccionar um programa de P1-P7 e o número do programa pisca. Mantenha **OK-boost** pressionado por 3

segundos para entrar no interface de definições do programa.

1. Pressione + / - para escolher a hora (1-24). Em cada hora, existem 2 modos alternativos: modo confortável  e modo económico . O ícone do modo de definição existente da hora pisca.

Pressione + para escolher o modo de conforto , - para escolher o modo económico  ou **OK-boost** para manter a definição anterior. Sempre que pressionar o botão + / - ou **OK-boost**, o modo de conforto ou económico seleccionado será directamente guardado e, ao mesmo tempo vai para a definição da hora seguinte automaticamente.

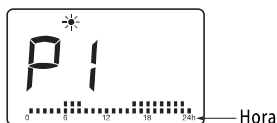

2. Após definir as 24 horas, pressione + / - ou **OK-boost** para guardar e regressar ao interface de definições anterior automaticamente.

-Por exemplo, se entrar na definição P1 a partir do interface abaixo (dia 1, P1), irá regressar para o interface abaixo (dia 1, P1) após terminar a definição de 24 horas.







#### Notas:

1. No caso de falha de energia, a unidade mantém unicamente os parâmetros, temperatura e modo de operação na memória. Quando a energia voltar, o relógio deve ser ajustado novamente para operar os modos de programa correctamente.
2. Após terminar a definição do modo de programa, será guardado mas não irá começar a funcionar no modo de programa automaticamente. Tem de pressionar em **OK-boost** para escolher o modo de programa para o aquecedor funcionar neste modo.

### 4.3.3 Modo de detecção de janela



-Pressione **M** para entrar no interface do menu de definições e + / - para escolher a função do detector de janela .

Quando  estiver a piscar, pressione o botão **OK-boost** para entrar no interface de definições. Pressione + / - para escolher "ON" ou "OFF". Se for seleccionado "ON", a função de detecção de janela é activada e o ícone  é exibido no ecrã. Pressione **OK-boost** para confirmar ou aguarde 20 s para o dispositivo guardar e regressar ao interface de funcionamento automaticamente.

-Quando detectar diminuição de temperatura, o aparelho entra automaticamente no modo anti-congelamento e o ícone  pisca. Se a temperatura aumentar, o aparelho regressa ao modo anterior com o ícone  ligado. Pode escolher "OFF" para desactivar a função de detecção de janela.



Nora: a função do detector de janela não está disponível no modo anti-congelamento e boost.

### 4.3.4 Definição do bloqueio do teclado

Pressione **M** para entrar no interface do menu de definições e + / - para escolher o ícone de bloqueio do teclado ; pressione **OK-boost** para activar a função de bloqueio de teclado  e regressar ao interface de funcionamento. Para desbloquear, mantenha **M** pressionado novamente por três segundos.



#### Notas:

1. A função do bloqueio de teclado não bloqueia o botão de suspensão .
2. A função do bloqueio do teclado é automaticamente desactivada nas circunstâncias seguintes:
  - o aparelho é colocado no modo de suspensão pressionando no botão de suspensão .
  - o aparelho sofre desconexão de energia.

### 4.4 No caso de falha de energia

Todas as definições acima para a temperatura, hora, dia da semana e programas mantêm-se válidas desde que a alimentação não seja cortada.

No caso de falha de energia, o dispositivo mantém unicamente os parâmetros, temperatura e modo de operação na memória. Quando a energia voltar, o relógio deve ser definido novamente para operar os vários programas correctamente.

## 5. LIMPEZA

 Antes de qualquer operação de limpeza, certifique-se de que o aparelho está desativado, frio e desligado da corrente elétrica.

 Para a limpeza, basta utilizar um pano húmido e macio com um detergente neutro. Não utilize detergentes abrasivos, corrosivos ou solventes.

 Para manter a eficiência do aparelho, elimine o pó da superfície e do interior do aparelho pelo menos duas vezes por ano com um aspirador.

## 6. MANUTENÇÃO

 Em caso de problemas técnicos, contacte um técnico qualificado (reconhecido e autorizado pelo revendedor ou pelo fabricante) ou contacte o próprio revendedor.

 Qualquer tipo de intervenção no aparelho deve ser efetuada por um técnico qualificado que, antes de cada operação de manutenção, se deve certificar de que o aparelho está desativado, frio e desligado da corrente elétrica.

## 7. PROBLEMAS E SOLUÇÕES

O aparelho não aquece.	<ul style="list-style-type: none"><li>• Certifique-se de que há alimentação elétrica e que o aparelho está corretamente ligado.</li><li>• Verifique a posição do interruptor geral.</li><li>• Aumente a temperatura definida no regulador de temperatura do aparelho.</li><li>• Certifique-se de que não há peças de vestuário a tapar o dispositivo de comando.</li><li>• Se continuar a não aquecer, contacte o revendedor ou um técnico qualificado.</li></ul>
O aparelho aquece continuamente.	<ul style="list-style-type: none"><li>• Diminua a temperatura definida no regulador de temperatura do aparelho.</li><li>• Certifique-se de que não há peças de vestuário a tapar o dispositivo de comando.</li><li>• Se continuar a aquecer, contacte o revendedor ou um técnico qualificado.</li></ul>
A divisão mantém-se fria.	<ul style="list-style-type: none"><li>• Certifique-se de que a potência do aparelho é adequada às necessidades da divisão a aquecer.</li><li>• No caso de uma primeira ligação, a divisão demora algumas horas a atingir a temperatura desejada (colocar a regulação no máximo não faz aumentar a temperatura mais depressa).</li></ul>

O aparelho não responde corretamente às ordens dadas pela centralina do Fio Piloto.	<ul style="list-style-type: none"> <li>• Desligue eletricamente o aparelho. Certifique-se de que a ligação foi feita conforme recomendado nestas instruções (Fig.9) e que a centralina funciona corretamente.</li> <li>• Contacte pessoal técnico qualificado.</li> </ul>
O aparelho continua a aquecer não obstante a janela esteja aberta com a função de "Janela Aberta" ativa.	<ul style="list-style-type: none"> <li>• Pode ser necessário aguardar alguns minutos para que a função fique operativa.</li> <li>• Pode acontecer que a diferença entre a temperatura externa e interna não seja suficiente para tornar a função operativa.</li> <li>• Certifique-se de que o espaço que circunda o Comando do aparelho está desimpedido e sem eventuais obstáculos.</li> <li>• Se o problema persistir, contacte o revendedor ou pessoal técnico qualificado.</li> </ul>
O aparelho não recomeça a aquecer após o fecho da janela com a função de "Janela Aberta" ativa.	<ul style="list-style-type: none"> <li>• Pode ser necessário aguardar alguns minutos até o sensor detetar o fecho da janela.</li> <li>• Certifique-se de que o espaço que circunda o Comando do aparelho está desimpedido e sem eventuais obstáculos.</li> <li>• Desative e reative a função.</li> <li>• Se o tempo de resposta da função se revelar excessivo, pode sempre reiniciar manualmente o aparelho.</li> <li>• Se o problema persistir, contacte o revendedor ou pessoal técnico qualificado.</li> </ul>

## 8. GARANTIA



Recomendamos que conserve a embalagem na íntegra para a eventual devolução do aparelho ao revendedor. O aparelho deve ser recebido íntegro para a manutenção das condições de garantia.

O Fabricante garante aos seus clientes todos os direitos especificados na Diretiva Europeia 1999/44/CE, bem como os direitos dos consumidores previstos nas normas nacionais. Esta garantia cobre, em particular, todos os defeitos de conformidade e de fabrico que o produto possa apresentar no momento da venda e que se manifestem nos dois primeiros anos a partir da data de compra e dá ao cliente o direito de obter a reparação gratuita do produto defeituoso ou a substituição, caso não seja reparável. Os direitos supraindicados aplicam-se nos seguintes casos:

- defeitos causados por usos diferentes dos especificados neste manual, que constitui parte integrante do contrato de venda;
- defeitos causados por ruturas accidentais, negligência ou adulterações.

As operações de instalação e de ligação aos sistemas de alimentação, assim como as ações de manutenção citadas no manual de instruções, não estão abrangidas pela garantia. O Fabricante declina toda e qualquer responsabilidade por danos ou lesões direta ou indiretamente causados a pessoas, objetos ou animais domésticos devido a um incumprimento das recomendações feitas neste manual, em particular das instruções relativas à instalação, arranque e utilização do produto. Para exercer os direitos supraindicados, o Cliente deve contactar o revendedor, apresentando uma prova de compra válida fornecida pelo vendedor, que comprove a data de compra do produto.

## 9. ELIMINAÇÃO



Antes de qualquer operação, certifique-se de que o cabo de alimentação está desligado da corrente elétrica. Para a desmontagem siga ao contrário as fases de fixação à parede.

Para a destruição do aparelho, siga a normativa vigente do toalheiro e a gestão dos resíduos.



**Advertências para a eliminação correta do produto nos termos da Diretiva Europeia 2012/19/EU.**

No fim da sua vida útil, o produto não deve ser eliminado juntamente com os resíduos urbanos. Pode ser depositado nos centros especializados de recolha diferenciada das autoridades locais ou, então, nos revendedores que forneçam este serviço.



Este aparelho está em conformidade com as Diretivas europeias:  
 2014/30/EU sobre a compatibilidade eletromagnética  
 2014/35/EU sobre a baixa tensão  
 2011/65/EU sobre a restrição do uso de substâncias perigosas  
 2009/125/CE sobre a conceção ecocompatível

# Informatie-eisen voor elektrische toestellen voor lokale ruimteverwarming

Typeaanduiding(en): (zie label met kenmerken op het product)

Contactgegevens:

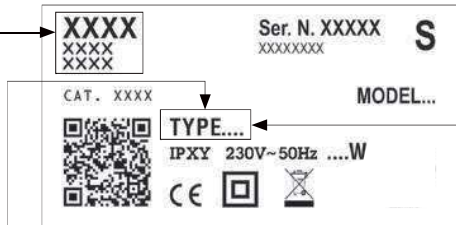

Informatievereisten voor (EU) 2024/11103

WARMTEAFGIFTE	TYPE	WAARDE	EENHEID
Nominale warmteafgifte ( $P_{nom}$ )	GMDOE50L	0,3	kW
	GMDOF50L		
	GMDOE53L		
	GMDOEF0L	0,4	
	GMDOFF0L		
	GMDOEF3L		
Minimale warmteafgifte (indicatief) ( $P_{min}$ )	GMDOE50L	N/A	kW
	GMDOF50L		
	GMDOE53L		
	GMDOEF0L		
	GMDOFF0L		
	GMDOEF3L		
Maximale continue warmteafgifte ( $P_{max,c}$ )	GMDOE50L	0,3	kW
	GMDOF50L		
	GMDOE53L		
	GMDOEF0L	0,4	
	GMDOFF0L		
	GMDOEF3L		

STROOMVERBRUIK	TYPE	WAARDE	EENHEID
In uit-stand ( $P_u$ )	GMDOE50L	0,00	W
	GMDOF50L		
	GMDOE53L		
	GMDOEF0L		
	GMDOFF0L		
	GMDOEF3L		
In stand-by modus ( $P_{sm}$ )	GMDOE50L	0,48	W
	GMDOF50L		
	GMDOE53L		
	GMDOEF0L		
	GMDOFF0L		
	GMDOEF3L		
In slaapmodus ( $P_{slf}$ )	GMDOE50L	0,47	W
	GMDOF50L		
	GMDOE53L		
	GMDOEF0L		
	GMDOFF0L		
	GMDOEF3L		
In netwerkstandby ( $P_{nsm}$ )	GMDOE50L	0,00	W
	GMDOF50L		
	GMDOE53L		
	GMDOEF0L		
	GMDOFF0L		
	GMDOEF3L		
Standby modus met weergave van informatie of status	GMDOE50L	Ja	
	GMDOF50L		
	GMDOE53L		
	GMDOEF0L		
	GMDOFF0L		
	GMDOEF3L		
Seizoensgebonden ruimteverwarming energie-efficiëntie in actieve modus ( $\eta_{s,on}$ )	GMDOE50L	92,0	%
	GMDOF50L		
	GMDOE53L		
	GMDOEF0L		
	GMDOFF0L		
	GMDOEF3L		

## Type warmteafgifte/sturing kamertemperatuur

- eentrapswarmteafgifte, geen sturing van de kamertemperatuur [ NEEN ]
- twee of meer handmatig in te stellen trappen, geen sturing van de kamertemperatuur [ NEEN ]
- met mechanische sturing van de kamertemperatuur door thermostaat [ NEEN ]
- met elektronische sturing van de kamertemperatuur [ NEEN ]
- elektronische sturing van de kamertemperatuur plus dag-tijdschakelaar [ NEEN ]
- elektronische sturing van de kamertemperatuur plus week-tijdschakelaar [ JA ]

## Andere sturingsopties

- sturing van de kamertemperatuur, met aanwezigheidsdetectie [ NEEN ]
- sturing van de kamertemperatuur, met openraamdetectie [ JA ]
- met de optie van afstandsbediening [ NEEN ]
- met adaptieve sturing van de start [ NEEN ]
- met beperking van de werkingstijd [ NEEN ]
- met black-bulbsensor [ NEEN ]
- met funkcjonalność samouczenia [ NEEN ]
- met dokładność kontroli [ NEEN ]

## SYMBOLEN IN DEZE HANDLEIDING



**OPGELET!**  
GEVAAR VOOR DE VEILIGHEID VAN MENSEN,  
HUIDSIEREN EN EIGENDOMMEN.



**OPGELET!**  
GEVAAR VAN ELEKTRISCHE SCHOKKEN.



**OPGELET!**  
GEVAAR VAN SCHADE AAN HET PRODUCT.



**OPGELET!**  
HOGE TEMPERATUREN GEVAAR  
VAN BRANDWONDEN.



**TIP VOOR EEN GOEDE  
WERKING**



**NIET AFDEKKEN!**

### **OPGELET**



**WAARSCHUWING - Bepaalde delen van dit product kunnen zeer heet worden en brandwonden veroorzaken. Er moet bijzondere aandacht besteed worden in tegenwoordigheid van kinderen of kwetsbare personen.**



Kinderen jonger dan 3 jaar, indien niet onder toezicht, moeten op afstand van de handdoekradiator worden gehouden. Kinderen met een leeftijd van 3 tot 8 jaar mogen het apparaat alleen in- en uitschakelen, mits dit in de normale werkingsspositie is geïnstalleerd en de kinderen onder toezicht staan en geïnstrueerd zijn over het veilige gebruik van het apparaat en de gevaren die het gebruik met zich meebringt begrepen hebben. Kinderen met een leeftijd tussen 3 en 8 jaar mogen niet het apparaat loskoppelen, afstellen en reinigen of het onderhoud ervan uitvoeren. Het apparaat mag gebruikt worden door kinderen ouder dan 8 jaar en personen met verstandelijke, lichamelijke en zintuiglijke beperkingen of met onvoldoende ervaring of kennis, mits ze onder streng toezicht staan en bekend zijn met het veilig gebruik van het apparaat en de risico's die eraan verbonden zijn. Kinderen mogen niet met het apparaat spelen. De reiniging en het onderhoud die bedoeld zijn om door de gebruiker te worden uitgevoerd, mogen niet uitgevoerd worden door kinderen zonder toezicht.



**OPGELET:**  
Dit apparaat is uitsluitend bestemd voor het drogen van met water gewassen handdoeken. Het mag niet voor andere doeleinden worden gebruikt.



**Installeer het apparaat niet:**  
- direct onder of voor een stopcontact of een aansluitdoos (Fig. 6)  
- in contact met de muur of met de vloer  
- in de buurt van gordijnen, andere ontvlambare, brandbare materialen of drukvaten.



**OPGELET:**  
Neem de afstanden aangegeven in de figuren 4 en 5 in acht.  
Om te voorkomen dat jonge kinderen in gevaar komen, adviseren wij om dit apparaat zodanig te installeren dat het onderste verwarmingselement zich op een afstand van ten minste 600 mm boven de vloer bevindt. (Fig. 4).



**Installeer en gebruik het apparaat alleen zoals beschreven in deze handleiding.**



Als het netsnoer beschadigd is, mag het uitsluitend door de fabrikant of door zijn technische servicedienst of door iemand met een soortgelijke vakbekwaamheid vervangen worden, om elk risico te voorkomen. Gebruik het apparaat niet als het apparaat zelf of de elektronische besturing beschadigd is.



Zorg ervoor dat de voedingskabel is uitgerust met een apparaat dat scheiding van het apparaat van het net mogelijk maakt, inclusief de Stuurdraad, indien aanwezig, volgens de huidige wetgeving.



**OPGELET:**  
Dek het bedieningsapparaat op geen enkele wijze af. (Fig. 6)



Let op, er kan een geur waargenomen worden. Het is aan te raden om de kamer te ventileren.

Volg voor de afdanking van het product de geldende regelgeving voor de verwerking van de vloeistof in de handdoekradiator en het beheer van afval.

## 1. KENMERKEN VAN HET APPARAAT

Voedingsspanning: 230 V~ 50 Hz (GMDOE50L,GMDOE53L,GMDOEF3L,GMDOEF0L); 220-240V~ 50-60Hz (GMDOF50L, GMDOFF0L)  
Isolatieklasse: II   
Beschermingsgraad: IP24

Vermogen [W]	500	750
Nominale stroom [A]	2.2	3.3

Tabel 1



De technische gegevens van het apparaat zijn aangegeven op het typeplaatje rechtsonder op de zijkant van de handdoekradiator (Fig. 1).

A Merk/Fabrikant	G Serienummer
B Model, type, categorie	H Productcode
C Voedingsspanning en Vermogen	I Beschermingsgraad
D Dubbele isolatie	L Kwaliteitsmerken
E Land van herkomst	M Verwerkingswijze
F CE-markering	N Tweedimensionale code (QR)



Het is verboden om de eigenschappen van het apparaat op welke manier dan ook te wijzigen en vaste delen, inclusief doppen, te verwijderen en/of het bedieningsapparaat te verwijderen of te draaien (Fig. 2). Controleer of het apparaat intact is. Gebruik het apparaat niet als het beschadigd is, maar neem contact op met de verkoper of gekwalificeerd personeel.



De materialen gebruikt voor de verpakking zijn recyclebaar. Men adviseert ze derhalve in de speciale container voor gescheiden afvalverzameling te doen.

## 2. ALGEMENE INFORMATIE



### Opslag en bewaring:

Sla het apparaat niet op plekken op waar bevriezing kan plaatsvinden.  
Beschermen tegen vorst.



Pak het apparaat voorzichtig uit, plaats het op de polystyreen hoekstukken of een zachte ondersteuning om het niet te beschadigen.

De inhoud van de verpakking is:

- het apparaat
- afstandsbediening (indien bijgeleverd) compleet wandhouder
- montagekit
- gebruikershandleiding



Lees aandachtig deze aanwijzingen volledig door alvorens het apparaat te installeren en te gebruiken. Bewaar ze bovendien voor toekomstige raadpleging.



Installeer en gebruik het apparaat **alleen** zoals beschreven in deze handleiding.



Deze gebruiksaanwijzingen dekken niet alle mogelijke situaties die kunnen optreden. Men dient altijd het gezond verstand te gebruiken en voorzichtig te werk te gaan bij de installatie, de werking en het onderhoud van het apparaat.

## 3. POSITIONEREN EN INSTALLEREN



### AANBEVELINGEN BELANGRIJK LEES VOOR DE INSTALLATIE

Installeer het apparaat niet direct onder een stopcontact. Installeer het apparaat niet in een vochtige ruimte of in de buurt van een waterbron. Gebruik het apparaat niet buitenshuis.

Installeer het apparaat niet in een luchtstroom die de regeling kan verstoren.

Plaats het apparaat niet in de buurt van een barrière die de luchtstroom eromheen beperkt.

Bevestig de verwarming verticaal aan de muur zoals hieronder beschreven. Kies schroeven en pluggen die geschikt zijn voor het materiaal van de muur en het gewicht van het apparaat.



### **AANBEVELINGEN VOOR MUURMONTAGE**

- Breng geen wijzigingen aan het apparaat of de montagebeugel aan de muur aan!
- Controleer voordat u het apparaat installeert de staat van de muur waarop het bevestigd zal worden: de muur moet zich in goede staat bevinden en mag geen beschadigingen vertonen (scheuren, verzakkingen, vochtigheid, ...).
- Boor geen gaten in de buurt van oude gaten, ook niet als ze afgesloten zijn.
- Het is absoluut noodzakelijk dat u een bouwprofessional raadpleegt zodat u het verankeringssysteem (schroeven, pluggen, enz.) gebruikt dat geschikt is voor het materiaal van uw muur en voor het gewicht van het apparaat.

Neem de diameter van de bevestigingsschroeven in acht die in deze handleiding worden vermeld.

- Wijzig de gaten om het apparaat of de montagebeugel aan de muur te bevestigen niet.
- Boor de gaten in de muur met een boor van de juiste maat voor het verankeringssysteem. Verwijder vuil en stof.
- Controleer regelmatig de bevestigingspunten van het apparaat aan de muur. Draai ze indien nodig aan.

---

### **3.1 MUURMONTAGE**



- Plaats de handdoekbeugel met de voorkant naar beneden op een vlakke ondergrond en monteer elk bevestigingspunt losjes in de moeren aan de achterkant van de handdoekbeugel met behulp van de afstandsstang en bout zoals getoond in (Afb. 8).
- Draai elke bevestiging vast en houd vervolgens de handdoekstang tegen de muur en markeer de bevestigingsgaten voor de gaten op elk bevestigingspunt, waarbij u ervoor zorgt dat de rail recht uitgeli-

jnd is op de muur.

-Boor en plug de muur zodat het geschikt is voor de meegeleverde pluggen/schroeven.

-Schroef elk bevestigingspunt aan de muur (Afb. 8).

-Monteer de rail met de gemonterde afstandsstaven op de wandbevestigingspunten (Afb. 8). Draai de afstandsstang vast aan de muurbevestiging met behulp van de zeskantschroef met het meegeleverde gereedschap (Afb. 8).

## INSTALLATIE IN DE BADKAMER

-  Waarschuwing: dit product mag alleen in volume 2 en buiten het volume worden gebruikt volgens de nationale bedradingsregels (voor Frankrijk NF C 15-100) (Afb. 3).  
Opmerking: de tekening (Afb. 3) is alleen ter referentie.  
We raden u aan contact op te nemen met een professionele elektricien voor hulp.

### 3.2 ELEKTRISCHE AANSLUITING

-  **WAARSCHUWING**  
Te installeren door een gespecialiseerde monteur volgens

de geldende normen in het betreffende land. Zorg ervoor dat de stroom is uitgeschakeld wanneer het apparaat geïnstalleerd is.

-  Het apparaat heeft een 230V, 50Hz (voor GMDOE50L, GMDOE53L, GMDOEF3L, GMDOEF0L) of 220-240V, 50-60Hz (voor GMDOF50L, GMDOFF0L) voeding nodig. Zorg ervoor dat de stroomkabel geschikt is.
-  De installatie moet worden uitgevoerd volgens de regels van de kunst en voldoen aan de normen die van kracht zijn in het land (NF C 15-100 in Frankrijk).
-  De unit moet worden aangesloten op een standaard muurdoos die zich minimaal 60 cm van de vloer bevindt. Het apparaat mag niet worden aangesloten op een stopcontact met een stekker. Het apparaat moet worden gevoed via een aardlekschakelaar (RCD) met een nominale bedrijfsreststroom van niet meer dan 30 mA.
-  Het apparaat mag niet worden aangesloten op de

aardingsdraad (gele en groene draad).

⚠ Als er geen stuurdraad is, isoleer dan het blote uiteinde van de zwarte draad om elektrisch contact met de

andere draden of de aarding te voorkomen.

⚠ Zorg ervoor dat het netsnoer op geen enkele manier in contact kan komen met het oppervlak van het apparaat.

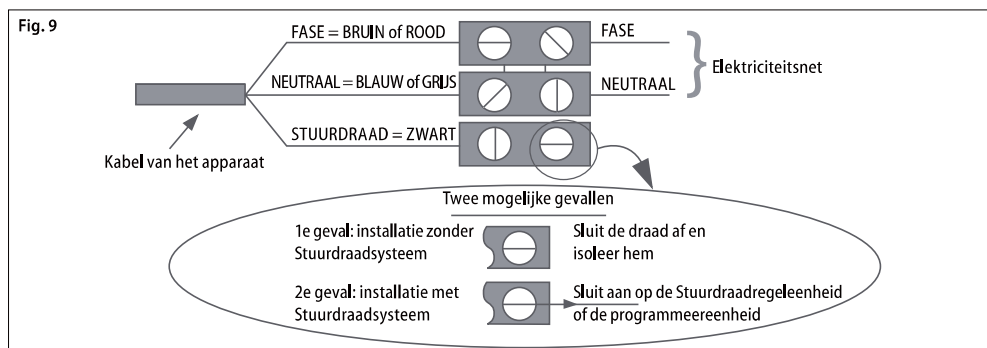

## ELEKTRISCHE AANSLUITING MET STEKKER

### AANDACHTIG LEZEN

⚠ Voordat u de stekker in het stopcontact steekt, dient u zorgvuldig te controleren of de spanning van uw elektriciteitsnet overeenkomt met de V-waarde aangegeven op het typeplaatje van het apparaat en of het stopcontact en de voedingsleiding correct gedimensioneerd zijn ten opzichte van het vermogen van het apparaat (ook aangegeven op het typeplaatje).

⚠ Zorg ervoor dat de voedingskabel is uitgerust met een voor-

ziening die scheiding van het apparaat van het net mogelijk maakt, volgens de huidige wetgeving.

⚠ De elektrische leiding moet voorzien zijn van een differentiaalbeveiliging met hoge gevoeligheid met nominale differentiaalstroom van hoogstens 30 mA.

⚠ Alle verwijzingen in het boekje over het gebruik van de "Stuurdraad" en de bijbehorende aansluitingen moeten genegeerd worden, aangezien dit apparaat niet uitgerust is met deze werkingsmodus.

## 4. AFSTELLING EN WERKING



Het apparaat is gebouwd voor verwarming van huiselijke vertrekken of gelijkwaardige vertrekken en voor het drogen van handdoeken. Bepaalde delen van dit product kunnen zeer heet worden en brandwonden veroorzaken. Er moet bijzondere aandacht besteed worden in tegenwoordigheid van kinderen of kwetsbare personen.



Houd brandbare, ontvlambare stoffen en drukkouders (bijv. spuitbussen, brandblussers) ten minste 50 cm van het apparaat. Spuit geen stoffen van welke soort dan ook op het oppervlak.



Raak het apparaat niet aan met natte of vochtige handen of voeten.



Maak de elektronische besturing niet nat met water of andere vloeistoffen. Als dat mocht gebeuren, koppel dan de stroomtoevoer los en laat het apparaat volledig opdrogen.



Als de temperatuur in het vertrek onder het vriespunt kan dalen, activeer dan de "Anti-vries" modus.



Om het apparaat volledig uit te schakelen, plaatst u de hoofdschakelaar in de stand "0". Dit wordt aanbevolen voor lange periodes van niet-gebruik.

## WERKING EN REGELING VAN DE REGELEENHEID

### BEDIENINGSPANEEL

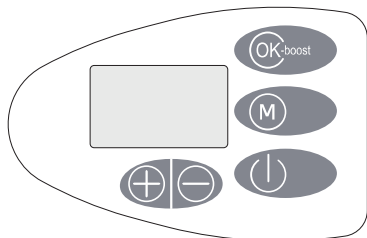

Symbol	Functie
	Stand-by
<b>OK-boost</b>	Bevestigingsknop of Houd 3 seconden ingedrukt om de bSt1/bSt2-modus te selecteren of druk kort om uit de onderstaande modi te selecteren: Comfortmodus Eco-modus PRG-modus/pilot-modus Modus Antivries
<b>M</b>	Druk op M om het instellingenmenu te openen: tijdstelling/instelling programmamodi/vensterdetectiefunctie/Toetsenbordvergrenseling
	Stel de tijd, dag van de week en de temperatuurmodus in.

## LCD scherm

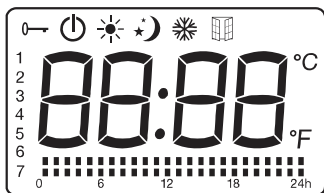

Symbol	Functie
	Stand-by modus (het apparaat werkt niet maar is ingeschakeld)
	Modus Antivries (het apparaat houdt de temperatuur rond de 7°C)
	Comfortmodus (stel de gewenste temperatuur in)
	ECO-modus (ECO handhaaft de temperatuur die 3,5°C lager is dan comforttemperatuur. Deze modus verlaagt de temperatuur zonder de gewenste temperatuur in comfortmodus te verstoren)
	Pilote-modus (om de programma's via pilote in te stellen)
	Kinderslot
	Venster detector functie
	Temperatuur (Celsius)
Symbol	
	Comfortmodus activeren
	ECO-modus activeren

### 4.1 Modusselectie (OK-boost-knop)

Voor de eerste keer dat u het apparaat gebruikt, nadat u het apparaat op de voeding hebt aangesloten en daarna de klok instelde, staat het apparaat in de stand-by modus en kunt u op de stand-by knop drukken om naar de comfortmodus te gaan.

**Opmerkingen:** In het geval van een stroomstoring bewaart het apparaat alleen de parameters, temperatuur en bedrijfsmodus in het geheugen. Als de stroomtoevoer hersteld is, moet de klok opnieuw worden aangepast om de programmamodi correct te laten werken.

Druk op **OK-boost** om tussen de modi te schakelen: comfort / Eco / Programmeermodus of Fil Pilote / Antivries .

Programmamodi en Fil pilote sluiten elkaar uit. Als het apparaat werkt in de programmeermodus, houdt u de **M**-knop 3 seconden ingedrukt, het apparaat schakelt over van de programmeermodus naar de Fil pilote-modus. Als het apparaat in de Fil pilote-modus werkt, houdt u de **M**-knop 3 seconden ingedrukt, het apparaat schakelt over van de Fil pilote-modus naar de

programmeermodus.

De interfaces van de programmeermodus en de Fil pilote-modus zijn als volgt:

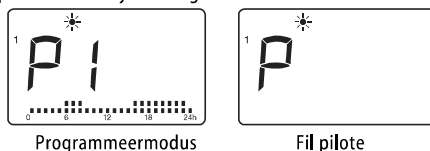

**Opmerking:** Voor de programmeermodus zijn modusinstelling en modusselectie gescheiden. Als u de programmeermodus wilt instellen, drukt u op **M** om het instellingenmenu te openen om de programmeermodus instelling te kiezen en drukt u op de **OK-boost**-knop om de instellingsinterface te openen. Raadpleeg voor details 4.3.2 "Instelling programmeermodus" onder 4.3 "Instelmenu".

### Fil pilote-modus

-Druk op de **OK-boost**-knop om de modus Programma-modi of Fil pilote-modus te kiezen . Selecteer onder Fil pilote-modus de modus via de externe besturing (alleen voor Frankrijk).

-Voor andere landen dan Frankrijk, als u de modus Fil pilote kiest, werkt het apparaat standaard in de comfortmodus.

-Als de werkinterface in de programmeermodus staat, houdt u de **M**-knop 3 seconden ingedrukt, het apparaat schakelt over van de programmeermodus naar de Fil pilote-modus.

-In de Fil pilote-modus (alleen voor Frankrijk), als de externe controller geprogrammeerd is, toont het display:

Externe modus instelling	Weergegeven pictogram
Comfortmodus	
Comfortmodus  -1	-1
Comfortmodus  -2	-2
ECO-modus	
Antivries modus	
Stand-by modus	

### Boost modus bSt1/bSt2

Houd in alle andere bedrijfsmodi behalve de Fil pilote-modus de **OK-boost**-knop 3 seconden ingedrukt om de boost-modus te activeren of te deactiveren. In de boost-modus wordt de temperatuur automatisch ingesteld op 29 °C en kan deze niet worden aangepast. Druk op +/- om te kiezen uit bSt1 / bSt2. Druk kort op **OK-boost** om de boost-modus te bevestigen en te

activeren, of u kunt kort op **M** drukken om af te sluiten, anders wordt het na 30 seconden automatisch afgesloten en gaat u terug naar de vorige werkinterface.

bSt1: het handdoekenrek werkt een uur in de Boost-modus en keert dan terug naar de vorige modus.

bSt2: het handdoekenrek werkt twee uur in de Boost-modus en keert dan terug naar de vorige modus.

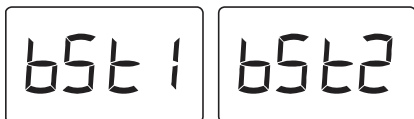

Om de boost-modus te verlaten, drukt u op de M-knop of houdt u OK-boost 3 seconden ingedrukt.

## 4.2 Temperatuur instelling

-In de modi comfort (☀) of ECO (★) (exclusief antivriesmodus), is de temperatuur instelbaar.

Druk op + of - om de gewenste temperatuur voor de comfortmodus te kiezen tussen 5°C en 29°C. Het temperatuurverschil tussen ECO-modus en Comfortmodus is 3,5°C, dus het temperatuurbereik van de ECO-modus ligt tussen 1,5°C en 25,5°C.

-Druk op andere knoppen dan +/- om de instelling te bevestigen, anders wordt deze na 5 seconden automatisch opgeslagen.

-Als de kamertemperatuur hoger is dan de geselecteerde temperatuur, stopt de verwarming met verwarmen.



## 4.3 Instellingenmenu ( M )

Druk op **M** om de instellingenmenu-interface te openen.

Druk op + / - om te kiezen uit tijdstelling 12:00, programmeermodus instelling (☀/★/☁), Venster detectiemodus (☐), toetsenbordvergrendeling instelling (🔒). Het geselecteerde pictogram knippert terwijl de andere pictogrammen blijven branden.

Druk op **M** om het instellingenmenu te verlaten of na 30 seconden zal het automatisch afsluiten en teruggaan naar de werkende interface.

### 4.3.1 Tijdstelling 12:00

Druk op **M** om de instellingenmenu-interface te openen en op + / - om de tijdstelling te kiezen. Als op de tijdweergave 12:00 knippert, drukt u op **OK-boost** om de tijdstelling te starten.

Druk op + / - om het uur 00-23 aan te passen.

Druk op **OK-boost** om de uur instelling te bevestigen en ga naar de minuutinstelling 00-59.

Druk op **OK-boost** om de minuutinstelling te bevestigen

en ga naar instelling voor dag van de week 1-7.

Druk op **OK-boost** om te bevestigen of na 30 seconden wordt het automatisch opgeslagen en gaat het terug naar de werkende interface.

### 4.3.2 Programmeermodus instelling

-Druk op **M** om de instellingeninterface te openen en +/- om de programmeermodus instelling (☀/★/☁/☁/☁) te kiezen.

Als (☀/★/☁/☁/☁) knippert, drukt u op **OK-boost** om de interface voor het instellen van de programmeermodus te openen.

-In de programmeermodus kunt u voor elke dag van de week kiezen uit 7 vooraf ingestelde 24-uursprogramma's (P1-P7).

**OPMERKING:** De 7 vooraf ingestelde 24-uurs programma's (P1-P7) zijn programmeerbaar. U kunt voor elk uur kiezen tussen de comfortmodus en de ECO-modus. Als u uw favoriete programma's P1-P7 wilt instellen, raadpleeg dan "Instelling van de 7 voorgeprogrammeerde 24-uurs programma's (P1-P7)".

-In de programmeermodus zijn de fabrieksinstellingen voor dag 1 tot 7 van de week als volgt:

dag 1 tot dag 5: werk met P1,

dag 6 tot dag 7: werk met P3.

-De standaardinstelling van P1-P7 is als volgt:

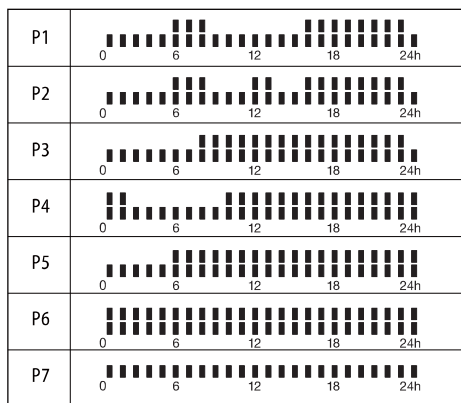



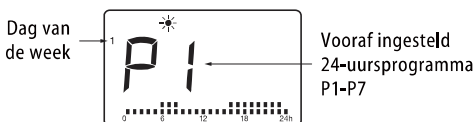

Druk op +/- om te kiezen uit P1 tot P7 voor dag 1 (maandag). Druk op **OK-boost** om de vorige instelling te bevestigen en de instelling voor de volgende dag in te voeren. Na het instellen van de laatste dag, drukt u op **OK-boost** om te bevestigen of na 30 seconden zal het automatisch opslaan en teruggaan naar de werkende interface.



## Instelling van de 7 voorgeprogrammeerde 24-uurs programma's (P1-P7)

Druk op **M** om de instellingeninterface te openen en +/- om de programmeermodus instelling  te kiezen. Ignore the day information, just press +/- to select one program from P1-P7, the program number will flash. Press and hold **OK-boost** for 3 seconds to enter the setting interface of the program.

1. Druk op +/- om het uur te kiezen (1-24). Voor elk uur zijn er 2 alternatieve modi: comfortmodus  en ECO-modus . Het bestaande instelmodus pictogram van het uur zal knipperen. Druk op + om de comfortmodus , of op - om de ECO-modus  te kiezen, of op **OK-boost** om de vorige instelling te behouden. Elke keer dat u op de +/- knop of de OK-boost-knop drukt, wordt de geselecteerde comfortmodus of ECO-modus direct opgeslagen en gaat deze tegelijkertijd automatisch naar de instelling voor het volgende uur.

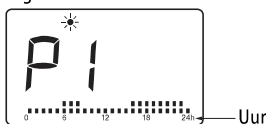

2. Na het instellen van 24 uur, drukt u op +/-, of op **OK-boost**, het zal automatisch opslaan en teruggaan naar de vorige instellingeninterface.  
-Als u bijvoorbeeld de P1-instelling invoert vanuit de onderstaande interface (dag 1, P1), gaat deze terug naar de onderstaande interface (dag 1, P1) nadat u klaar bent met de 24-uursinstelling van P1.

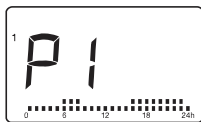





### Opmerkingen:

1. In het geval van een stroomstoring, bewaart het apparaat alleen de parameters, temperatuur en bedrijfsmodus in het geheugen. Als de stroomtoevoer hersteld is, moet de klok opnieuw worden aangepast om de programmeermodi correct te laten werken.
2. Nadat u de instelling van de programmeermodus hebt voltooid, wordt deze opgeslagen, maar er zal niet automatisch begonnen worden met werken in de programmeermodus. U moet op OK-boost drukken om de programmeermodus te kiezen om de verwarming in deze modus te laten werken.

## 4.3.3 Venster detectiemodus



-Druk op **M** om de instellingeninterface te openen en +/-

om de venster detectorfunctie  te kiezen. Als  knippert, drukt u op de **OK-boost**-knop om de instellingeninterface te openen. Druk vervolgens op +/- om "AAN" of "UIT" te kiezen. Als "AAN" geselecteerd is, wordt de venster detectiefunctie geactiveerd en wordt het  pictogram op het scherm getoond. Druk op **OK-boost** om te bevestigen of wacht 30 s totdat het apparaat automatisch opslaat en terugkeert naar de werkingsinterface.

-Als een temperatuurdaling wordt gedetecteerd, gaat het apparaat automatisch naar de antivries modus met een knipperend  pictogram. Als de temperatuur stijgt, keert het apparaat terug naar de vorige modus met het  pictogram aan. U kunt "UIT" kiezen om de venster detectiefunctie te deactiveren.

Opmerking: de venster detectorfunctie is niet beschikbaar in de antivries modus en de boost-modus.

## 4.3.4 Toetsenbordvergrendeling instelling

Druk op **M** om de instellingeninterface te openen en +/- om het toetsenbordvergrendeling pictogram  OK-boost te kiezen, druk op **OK-boost** om de toetsenbordvergrendelingsfunctie  te activeren en ga terug naar de werkingsinterface.

Om te ontgrendelen, drukt u nogmaals drie seconden op **M**.

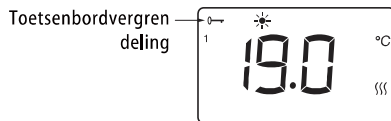

### Opmerkingen:

1. De toetsenbordvergrendelingsfunctie vergrendelt de stand-by knop  niet.
2. De toetsenbordvergrendelingsfunctie wordt onder onderstaande omstandigheden automatisch gedeactiveerd:
  - het apparaat wordt in de stand-by modus gezet door op de stand-by knop  te drukken.
  - het apparaat ondergaat een stroomonderbreking.

## 4.4 In het geval van een stroomonderbreking

Alle bovenstaande instellingen voor temperatuur, tijd, weekdatum en programma's blijven geldig zolang de stroom niet wordt onderbroken.

In het geval van een stroomonderbreking, bewaart het apparaat alleen de parameters, temperatuur en bedrijfsmodus in het geheugen. Als de stroom weer hersteld is, moet de klok opnieuw worden ingesteld om de verschillende programma's correct te laten werken.

## 5. REINIGING

 Voordat reinigingswerkzaamheden worden verricht, moet gecontroleerd worden of het apparaat uitgeschakeld, koud en elektrisch losgekoppeld is.

 Voor het reinigen is een zachte, vochtige doek met een mild schoonmaakmiddel voldoende. Gebruik geen schurende of bijtende reinigingsmiddelen of oplosmiddelen.

 Om de efficiëntie van het apparaat te behouden, moet ten minste tweemaal per jaar stof van en uit het apparaat verwijderd worden met behulp van een stofzuiger.

## 6. ONDERHOUD

 Wendt u zich in geval van technische problemen tot gekwalificeerd personeel (erkend en goedgekeurd door de verkoper of de fabrikant) of neem contact op met uw verkoper.

 Alle werkzaamheden aan het apparaat mogen uitsluitend door gekwalificeerd personeel worden uitgevoerd dat, voordat onderhoudswerkzaamheden worden verricht, ervoor moet zorgen dat het product uitgeschakeld, koud en losgekoppeld van het elektriciteitsnet is.

## 7. PROBLEMEN EN OPLOSSINGEN

Het apparaat wordt niet warm.	<ul style="list-style-type: none"><li>• Controleer of er stroom is en het apparaat op de juiste manier is aangesloten.</li><li>• Controleer de stand van de hoofdschakelaar.</li><li>• Verhoog de temperatuur ingesteld op de temperatuurregelaar van het apparaat.</li><li>• Controleer of er geen kledingstukken het bedieningsapparaat.</li><li>• Als hij nog niet verwarmt, neem dan contact op met de verkoper of gekwalificeerd personeel.</li></ul>
Het apparaat verwarmt continu.	<ul style="list-style-type: none"><li>• Verlaag de temperatuur ingesteld op de temperatuurregelaar van het apparaat.</li><li>• Controleer of er geen kledingstukken het bedieningsapparaat.</li><li>• Als hij nog verwarmt, neem dan contact op met de verkoper of gekwalificeerd personeel.</li></ul>
Het vertrek blijft koud.	<ul style="list-style-type: none"><li>• Controleer of het vermogen van het apparaat is afgestemd op de behoefte van het te verwarmen vertrek.</li><li>• Bij de eerste inschakeling, doet het vertrek er enige uren over om de gewenste temperatuur te bereiken (de temperatuur stijgt niet sneller door de regeling op de maximumstand te zetten).</li></ul>

Het apparaat reageert niet goed op de commando's uit de Stuurdraadregelenheid.	<ul style="list-style-type: none"> <li>• Koppel het apparaat elektrisch los. Zorg ervoor dat de verbinding tot stand is gebracht zoals voorgeschreven in deze aanwijzingen (Fig. 9) en dat de regelenheid goed werkt.</li> <li>• Neem contact op met gekwalificeerd personeel.</li> </ul>
Het apparaat blijft verwarmen ondanks het feit dat het raam open is, terwijl de functie "Open raam" actief is.	<ul style="list-style-type: none"> <li>• Het kan nodig zijn om enkele minuten te wachten voordat de functie werkzaam wordt.</li> <li>• Het kan zijn dat het verschil tussen binnen- en buitentemperatuur niet voldoende is om de functie werkzaam te maken.</li> <li>• Controleer of de ruimte rondom de Besturing van het apparaat vrij van obstakels is.</li> <li>• Als het probleem aanhoudt, neem dan contact op met de verkoper of gekwalificeerd personeel.</li> </ul>
Het apparaat hervat niet het verwarmen na het sluiten van het raam terwijl de functie "Open raam" actief is.	<ul style="list-style-type: none"> <li>• Het kan nodig zijn om enkele minuten te wachten voordat de sensor het sluiten van het raam detecteert.</li> <li>• Controleer of de ruimte rondom de Besturing van het apparaat vrij van obstakels is.</li> <li>• Schakel de functie uit en weer in.</li> <li>• Als de reactietijd van de functie overmatig mocht blijken, kunt u het apparaat in ieder geval handmatig opstarten.</li> <li>• Als het probleem aanhoudt, neem dan contact op met de verkoper of gekwalificeerd personeel.</li> </ul>

## 8. GARANTIE



Het wordt aanbevolen om de volledige verpakking te bewaren: voor eventuele retournering van het apparaat aan de verkoper, moet het apparaat intact worden ontvangen om de garantievoorwaarden te behouden.

De Fabrikant garandeert zijn klanten alle in de EU-richtlijn 1999/44 /EG vermelde rechten en de rechten van de consument die zijn opgenomen in de nationale wetgeving.

De garantie dekt uitdrukkelijk elke niet-overeenstemming en elk fabricagedefect van het product op het moment van verkoop en dat binnen twee jaar na de datum van aankoop optreedt, de garantie geeft de klant recht op gratis reparatie van het defecte product of vervanging indien het product niet gerepareerd kan worden.

De bovengenoemde rechten vervallen in de volgende gevallen:

- defecten veroorzaakt door andere soorten gebruik dan die in deze handleiding zijn opgegeven, welke deel uitmaakt van de koopovereenkomst;
- defecten veroorzaakt door toevallige breuk, nalatigheid of geknoei.

Werkzaamheden met betrekking tot installatie, aansluiting op de voedingsnetten en het onderhoud vermeld in de handleiding mogen niet worden opgevat als werkzaamheden die onder garantie vallen. De fabrikant aanvaardt geen aansprakelijkheid voor schade of letsel direct of indirect veroorzaakt aan personen, voorwerpen of huisdieren als gevolg van het niet naleven van de bepalingen in dit boekje, met bijzondere aandacht voor de waarschuwingen betreffende de installatie, de inbedrijfstelling en het gebruik van het product. Om de bovengenoemde rechten te genieten, moet de klant contact opnemen met de verkoper en een geldig bewijs van aankoop, uitgegeven door de verkoper, met de datum van aankoop van het product tonen.

## 9. VERWERKING



Zorg er voor dat het netsnoer is losgekoppeld van de elektrische leiding alvorens handelingen uit te voeren. Volg voor demontage de omgekeerde fasen voor bevestiging aan de muur.

Volg voor de afdanking van het product de geldende regelgeving voor de verwerking en het beheer van afval.



**Belangrijke informatie voor de correcte verwerking van het product in overeenstemming met de Europese richtlijn 2012/19/EU.**

Aan het einde van zijn nuttig leven mag het product niet samen met het gewone huishoudelijke afval worden verwerkt. Het kan naar een speciaal centrum voor gescheiden afvalinzameling van de gemeente worden gebracht, of naar een verkooppunt dat deze service verschaft.



Dit apparaat voldoet aan de volgende Europese richtlijnen:

2014/30/EU inzake elektromagnetische compatibiliteit

2014/35/EU laagspanningsrichtlijn

2011/65/EU betreffende beperking van het gebruik van bepaalde gevaarlijke stoffen.

2009/125/EG inzake ecologisch ontwerp voor energiegerelateerde producten

## Informacije glede električnih radiatorjev

Identifikator(-ji) modela: (glejte oznako s specifikacijami na izdelku)

**Kontaktni podatki:**

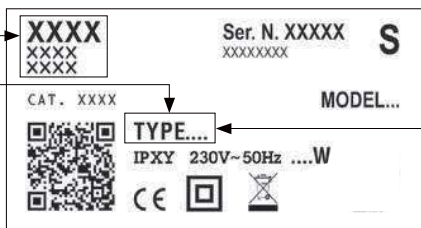

Informacijske zahteve za  
(EU) 2024/1103

Toplotna moč	TIP	VREDNOST	ENOTA
Nazivna toplotna moč ( $P_{nom}$ )	GMDOE50L	0,3	kW
	GMDOF50L		
	GMDOE53L		
	GMDOEF0L	0,4	
	GMDOFF0L		
	GMDOEF3L		
Minimalna toplotna moč (indikativno) ( $P_{min}$ )	GMDOE50L	N/A	kW
	GMDOF50L		
	GMDOE53L		
	GMDOEF0L		
	GMDOFF0L		
	GMDOEF3L		
Največja toplotna moč ( $P_{max,c}$ )	GMDOE50L	0,3	kW
	GMDOF50L		
	GMDOE53L		
	GMDOEF0L	0,4	
	GMDOFF0L		
	GMDOEF3L		

PORABA POMOŽNE ENERGIJE	TIP	VREDNOST	ENOTA
V izklopljenem načinu ( $P_o$ )	GMDOE50L	0,00	W
	GMDOF50L		
	GMDOE53L		
	GMDOEF0L		
	GMDOFF0L		
	GMDOEF3L		
V načinu pripravljenosti ( $P_{sm}$ )	GMDOE50L	0,48	W
	GMDOF50L		
	GMDOE53L		
	GMDOEF0L		
	GMDOFF0L		
	GMDOEF3L		
V načinu mirovanja ( $P_{tick}$ )	GMDOE50L	0,47	W
	GMDOF50L		
	GMDOE53L		
	GMDOEF0L		
	GMDOFF0L		
	GMDOEF3L		
V omrežnem načinu pripravljenosti ( $P_{nsim}$ )	GMDOE50L	0,00	W
	GMDOF50L		
	GMDOE53L		
	GMDOEF0L		
	GMDOFF0L		
	GMDOEF3L		
Način pripravljenosti z prikazom informacij ali statusa	GMDOE50L	Ja	
	GMDOF50L		
	GMDOE53L		
	GMDOEF0L		
	GMDOFF0L		
	GMDOEF3L		
Energjska učinkovitost ogrevanja prostora v aktivnem načinu ( $\eta_{s,an}$ )	GMDOE50L	92,0	%
	GMDOF50L		
	GMDOE53L		
	GMDOEF0L		
	GMDOFF0L		
	GMDOEF3L		

### Vrsta toplotne moči / nadzor temperature prostora

- Enostopenjska toplotna moč, brez nadzora temperature prostora [ NE ]
- Dve ali več ročnih stopenj, brez nadzora temperature prostora [ NE ]
- Mehanski termostat za nadzor temperature prostora [ NE ]
- Elektronski nadzor temperature prostora [ NE ]
- Elektronski nadzor temperature prostora z dnevnim časovnikom [ NE ]
- Elektronski nadzor temperature prostora s tedenskim časovnikom [ DA ]

### Druge možnosti nadzora

- Nadzor temperature prostora, z zaznavanjem prisotnosti [ NE ]
- Nadzor temperature prostora, z zaznavanjem odprtih oken [ DA ]
- Z možnostjo daljinskega upravljanja [ NE ]
- Z adaptivnim začetnim nadzorom [ NE ]
- Z omejitvijo delovnega časa [ NE ]
- S črnim tipalom [ NE ]
- z funkcionalnostjo samoučenja [ NE ]
- z natančnostjo nadzora [ NE ]

## SIMBOLI, UPORABLJENI V PRIROČNIKU



POMEMBNO!  
NEVARNOST ZA VARNOST LJUDI, HIŠNIH LJUBLJENČKOV  
IN STVARI.



POMEMBNO!  
NEVARNOST ELEKTRIČNEGA UDARA.



POMEMBNO!  
NEVARNOST POŠKODBE NAPRAVE.



POMEMBNO!  
VIŠOKE TEMPERATURE.  
TVEGANJE OPEKLIN.



NASVETI ZA UČINKOVITO DELOVANJE.



NE PREKRIVAJTE NAPRAVE!

### OPOZORILO



**POZOR:** Deli tega izdelka se lahko zelo segrejejo in povzročijo opekline. Posebno pozornost je treba nameniti, kadar so prisotni otroci in ranljive osebe.



Otroci mlajši od 3 let morajo biti vedno pod nadzorom, če se približujejo grelniku za brisače. Otroci stari od 3 do manj kot 8 let lahko vklopijo/izklopijo napravo le, če je ta postavljena v običajnem položaju za delovanje in so jim dana ustrezna navodila ter razumejo nevarnosti uporabe. Otroci med 3 in 8 leti ne smejo izklapljati, uravnavati in čistiti naprave ali opravljati vzdrževanja. Otroci starejši od 8 let in osebe z zmanjšano fizično, čutno ali mentalno sposobnostjo ali pomanjkanjem izkušenj in znanja lahko uporabljajo napravo, če so dobili nadzor ali navodila o varni uporabi naprave in razumejo nevarnosti. Otroci se ne smejo igrati z napravo. Čiščenje in vzdrževanje ne smejo opravljati otroci brez nadzora.



### **OPOZORILO:**

**Ta naprava je zasnovana za sušenje brisač, opranih v vodi, in ne sme se uporabljati v druge namene.**



Nikoli ne nameščajte naprave:  
- neposredno pod ali pred električno vtičnico ali priključno omarico (Slika 6)  
- v stiku s steno ali tlemi  
- v bližini zaves, vnetljivih ali gorljivih materialov ali tlačnih posod.



### **OPOZORILO:**

Upoštevajte razdalje, prikazane na slikah 4,5. Da se izognete nevarnostim za majhne otroke, namestite napravo tako, da je najnižji grelni element vsaj 600 mm od tal (Slika 4).



Namestite in uporabljajte napravo le tako, kot je opisano v teh navodilih.



Če je napajalni kabel poškodovan, ga mora zamenjati proizvajalec, njegov serviser ali podobno usposobljena oseba, da se izognete nevarnosti. Naprave ne uporabljajte, če so elektronski nadzorni elementi poškodovani.



Prepričajte se, da je fiksna napajalna linija opremljena z odklopno stikalo, ki omogoča popolno odklopitev naprave od omrežja, vključno s pilotno žico, kjer je to potrebno, v skladu z električnimi predpisi.



### **OPOZORILO:**

**Nikoli na kakršenkoli način ne prekrivajte nadzorne naprave (Slika 6)**



Pozor: lahko zaznate vonj. Priporočamo, da prezračite prostor.

Odstranjevanje naprave in tekočine v grelniku za brisače mora potekati v skladu z veljavno zakonodajo o odstranjevanju in upravljanju z odpadki.

## 1. SPECIFIKACIJE NAPRAVE

Napetost: 230 V~ 50 Hz (GMD0E50L, GMD0E53L, GMD0EF3L, GMD0EF0L); 220-240V~ 50-60Hz (GMD0F50L, GMD0FF0L)

Izolacijski razred: II 

Razred zaščite: IP24

Moč [W]	500	750
Nazivni tok [A]	2.2	3.3

Tabela 1



Tehnične specifikacije naprave so navedene na ploščici na spodnjem desnem delu grelnika za brisače (Slika 1).

- A: Znamka/proizvajalec      G: Serijska številka  
B: Model, tip, kategorija    H: Koda izdelka  
C: Napetost in moč          L: Kakovostni znaki  
D: Dvojna izolacija        M: Postopki odstranitve  
E: Država izvoza            N: Dvodimenzionalna koda (QR)  
F: Oznaka CE



Izrecno je prepovedano spreminjati značilnosti naprave ter odstranjevati ali vrteti katerikoli fiksni del, vključno s kavicami in/ali nadzorno napravo (Slika 2).

Poskrbite, da je naprava popolna in brez poškodb. Če je poškodovana, naprave ne uporabljajte, temveč se obrnite na lokalnega prodajalca ali usposobljenega strokovnjaka.



Materiali, ki so bili uporabljeni za embalažo, se lahko reciklirajo. Zato vam priporočamo, da jih odložite v posebne zabojnike za ločeno zbiranje odpadkov.

## 2. SPLOŠNE INFORMACIJE



### Skladiščenje in vzdrževanje:

Izogibajte se shranjevanju naprave na mestih, kjer obstaja nevarnost zmrzovanja. Zaščitite napravo pred mrazom.



Previdno odvijte embalažo in napravo postavite na stiroporne kotnike ali mehko podlago, da se izognete poškodbam.

Paket vsebuje:

- napravo
- daljinski upravljalnik (če je priložen) s posodo za montažo na steno
- montažni komplet
- navodila



Pred namestitvijo in uporabo natančno preberite vsa navodila. Shranite jih za kasnejše preglede.



Namestite in uporabljajte napravo samo v skladu s temi navodili.



Ta navodila ne pokrivajo vseh možnih situacij. Pri namestitvi, uporabi in vzdrževanju naprave uporabite previdnost in zdravo pamet.

## 3. NAMEŠČANJE IN INŠTALACIJA



### PRIPOROČILA – POMEMBNO PREBERITE PRED NAMESTITVIJO

Enote ne nameščajte neposredno pod vtičnico. Enote ne nameščajte v vlažno sobo ali blizu vira vode. Naprave ne uporabljajte na prostem. Ne nameščajte enote v zračni tok, ki bi lahko motil njeno regulacijo. Naprave ne postavljajte v bližino ovire, ki bi omejevala pretok zraka okoli nje.

Grelec pritrldite navpično na steno, kot je opisano spodaj. Izberite vijake in moznike, ki so primerni za material stene in težo naprave.



### **PRIPOROČILA ZA MONTAŽO NA STENO**

- Ne spreminjajte enote ali njenega montažnega nosilca na steni!
- Pred namestitvijo naprave preverite stanje stene, na katero jo boste pritrldili: stena mora biti v dobrem stanju, brez poškodb (razpoke, upadanje, vlaga itd.).
- Luknje ne vrtajte blizu starih lukenj, tudi če so zaprte.
- Obvezno se posvetujte s strokovnjakom za gradbeništvo, da uporabite primeren pritrldilni sistem (vijake, moznike itd.) glede na material vaše stene in težo naprave. Upoštevajte premer pritrldilnih vijakov, navedenih v tem priročniku.
- Lukenj za pritrlditev enote ali njenega montažnega nosilca na steno ne spreminjajte.
- Luknje v steni izvrtajte z

vrtalnikom ustrezne velikosti za pritrldilni sistem. Odstranite ostanke in prah.

- Redno preverjajte pritrldilne točke naprave na steni. Po potrebi jih zategnite.

---

### **3.1 MONTAŽA NA STENO**





- Ogrevajno stojalo postavite obrnjeno navzdol na ravno površino in vsako pritrldilno točko rahlo pritrldite v matice na zadnji strani stojala z uporabo distančnika in vijaka, kot je prikazano na sliki (Slika 8).
- Zategnite vsako pritrlditev in nato stojalo pritrldite na steno ter označite pritrldilne luknje na vsaki pritrldilni točki, pri tem pazite, da je stojalo pravilno poravnano na steni.
- Vrtajte in pričvrstite steno z vijaki in vložki, ki so priloženi.
- Vsako pritrldilno točko privijte na steno (Slika 8).
- Namestite stojalo z nameščenimi distančniki na pritrldilne točke, nameščene na steni (Slika 8). Distančnik zategnite s priloženim orodjem s šestrobo glavo! (Slika 8).





## **NAMESTITEV V KOPALNICI**

-  Opozorilo: ta izdelek je namenjen za uporabo v območju 2 in izven prostornine samo v skladu z nacionalnimi predpisi za električne napeljave (za Francijo NFC 15-100) (Slika 3). Opomba: Risba (Slika 3) je samo za referenco. Priporočamo, da se obrnete na profesionalnega električarja za pomoč.

## **3.2 ELEKTRIČNA POVEZAVA**

-  **OPOZORILO**  
Namestitev mora opraviti usposobljen inženir v skladu z veljavnimi standardi v zadevni državi. Ko je naprava nameščena, se prepričajte, da je napajanje izklopljeno.
-  Naprava potrebuje napajanje 230 V–50 Hz (za GMDOE50L, GMDOE53L, GMD0EF3L, GMDOEF0L) ali 220–240 V–50–60 Hz (za GMD0F50L, GMDOFF0L).
-  Prepričajte se, da je napajalni kabel ustrezen. Namestitev mora biti izvedena po vseh

pravilih in skladno z veljavnimi standardi v državi (NFC 15-100 v Franciji).

-  Naprava mora biti priključena na standardno stensko vtičnico, nameščeno vsaj 60 cm nad tlemi. Naprava ne sme biti priključena na vtičnico s priključnim vtikačem. Naprava mora biti napajana prek naprave za preostali tok (RCD) z nazivnim preostalim delovnim tokom, ki ne presega 30 mA.
-  Naprava ne sme biti priključena na ozemljitveni kabel (rumeno-zelena žica).
-  Če ni na voljo vodilne žice, izolirajte izpostavljen konec črne žice, da preprečite stik z drugimi žicami ali ozemljitvijo.
-  Prepričajte se, da napajalni kabel nikakor ne pride v stik s površino naprave.

Slika. 9

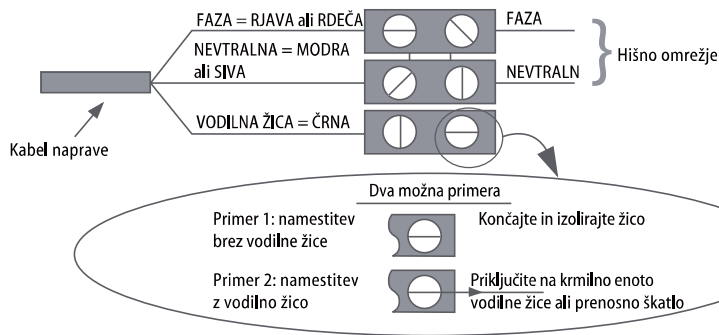

## ELEKTRIČNE POVEZAVE Z VTIČEM - POZORNO PREBERITE

- ⚠ Preden priključite na vtičnico, preverite, ali napetost v vašem električnem omrežju ustreza vrednosti napetosti na identifikacijski tablici naprave in ali so vtičnica in napajalna linija primerni za zahtevano obremenitev (navedeno na identifikacijski tablici).
- ⚠ Prepričajte se, da je napajalna linija opremljena z izklopnim stikalom, ki omogoča popolno

odklopitev naprave od omrežja, v skladu z veljavno zakonodajo. Napajalna linija mora biti opremljena z RCD (visoko občutljiv zaščitni tokovni zaščitni element) z vrednostjo najmanj 30 mA.

- ⚠ Vse navedbe o načinu "Vodilna žica" (Fil Pilote) in ustreznem ožičenju v navodilih je treba prezreti, saj ta način delovanja ni na voljo pri tem izdelku.

## 4. URAVNAVANJE IN DELOVANJE



Ta naprava je zasnovana za ogrevanje domačih prostorov ali podobnih prostorov in za sušenje brisač. Nekateri deli tega izdelka lahko postanejo zelo vroči in povzročijo opekline. Posebno pozornost je treba posvetiti, kadar so prisotni otroci in ranljive osebe.



Vnetljive ali gorljive snovi ter tlačne posode (npr. razpršila, gasilni aparati) naj bodo najmanj 50 cm stran od naprave. Na površino naprave ne razpršujte nobene vrste snovi.



Naprave nikoli ne dotikajte z mokrimi ali vlažnimi rokami ali nogami.



Elektronske krmilne enote ne močite z vodo ali drugimi tekočinami. Če se to zgodi, prekinite napajanje in pustite, da se naprava popolnoma posuši.



Ko je naprava nameščena na višji nadmorski višini, bo zrak toplejši od nastavljene temperature.

Če menite, da bi temperatura v prostoru lahko padla pod ledišče, aktivirajte način "Zaščita pred zmrzovanjem".



Za popolni izklop naprave premaknite glavno stikalo na "0". To je priporočljivo vedno, kadar naprava ni v uporabi dlje časa.

## DELOVANJE IN URAVNAVANJE KRMILNE ENOTE

### KRMILNA PLOŠČA

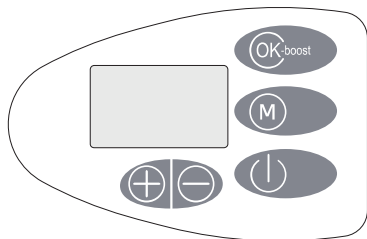

Simbol	Funkcija
	Stanje pripravljenosti
<b>OK-boost</b>	Potrditveni gumb ali držite 3 sekunde za izbiro načina bSt1/bSt2 ali kratek pritisk za izbiro med spodaj navedenimi načini: Udobje ECO način PRG način/ vodilni način Način zaščite pred zmrzovanjem
<b>M</b>	Pritisnite M za vstop v meni nastavitve: nastavitve časa / nastavitve programskih načinov / funkcija zaznavanja oken / zaklep
	Nastavite čas, dan v tednu, temperaturni način.

## LCD zaslon

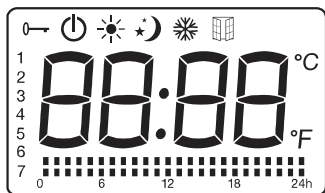

Simbol	Funkcija
	Način pripravljenosti (naprava ne deluje, a je vklopljena)
	Način zaščite pred zmrzovanjem (naprava ohranja temperaturo okoli 7°C)
	Način udobja (nastavite zeleno temperaturo)
	Način ECO (ohranja temperaturo za 3,5 °C nižje od udobne temperature. Ta način zmanjšuje temperaturo, ne da bi motil udobje)
	Način vodilne žice (nastavite programe prek vodilne žice)
	Otroška zaščita
	Funkcija zaznavanja oken
	Temperatura (v °C)
Simbol	
	Aktiviran način udobja
	Aktiviran način ECO

### 4.1 Izbira načina (gumb OK Boost)

Ob prvem vklopu naprave, po priključitvi na napajanje in nastavitvi ure, bo naprava v stanju pripravljenosti in s pritiskom na gumb pripravljenosti preklopite v način udobja.

Opomba: V primeru izpada električne energije enota ohrani v pomnilniku le nastavitve parametrov, temperature in načina delovanja. Ko se napajanje ponovno vzpostavi, je treba ponovno nastaviti uro za pravilno delovanje programskih načinov.

Pritisnite **OK Boost** za preklapljanje med načini: udobje / Eco / Programski način ali Fil Pilote / zaščitapredzmrzovanjem

Programski način in Fil pilote se med seboj izključujeta. Ko naprava deluje v programskem načinu, držite gumb **M** 3 sekunde, da preklopite iz programskega načina v način Fil Pilote. Ko naprava deluje v načinu Fil Pilote, držite gumb **M** 3 sekunde, da preklopite iz načina Fil Pilote v programski način. Vmesnik programskega načina in načina Fil pilote je naslednji:

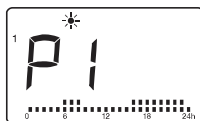

Programski način



Fil pilote

**Opomba:** Za programski način sta nastavitve načina in izbira načina ločeni. Če želite nastaviti programski način, pritisnite **M** za vstop v meni nastavitve, izberite nastavitve programskega načina in pritisnite **OK Boost** za vstop v meni nastavitve. Za podrobnosti glejte 4.3.2 "Nastavitve programskega načina" pod 4.3 "Meni nastavitve".

### Način Fil-pilote

- Pritisnite **OK Boost** za izbiro načina Programskih načinov ali načina Fil Pilote . V načinu Fil Pilote izberite način prek zunanjega krmilnika (samo za Francijo).

- Za druge države razen Francije, če izberete način Fil Pilote P, bo naprava privzeto delovala v načinu udobja.

- Če je vmesnik delovanja v programskem načinu, držite gumb **M** 3 sekunde, da preklopite iz programskega načina v način Fil Pilote.

V načinu Fil Pilote (samo za Francijo), ko je zunanji krmilnik programiran, prikaz prikazuje:

Zunanji nastavitveni način	Prikazan ikona
Način udobja	
Način udobja  -1	-1
Način udobja  -2	-2
Način ekonomije	
Način proti zamrzovanju	
Način pripravljenosti	

### Način povečanja bSt1/bSt2

V vseh drugih načinih delovanja, razen v načinu Fil pilote, pritisnite in držite gumb **OK Boost** 3 sekunde, da aktivirate ali deaktivirate način povečanja. V načinu povečanja je temperatura samodejno nastavljena na 29 °C in je ni mogoče prilagajati. Pritisnite +/- za izbiro med bSt1 / bSt2. Na kratko pritisnite **OK Boost** za potrditev in aktivacijo načina povečanja, ali pa na kratko pritisnite **M** za izhod; sicer se po 30 sekundah samodejno izklopi in vrne na prejšnji delovni vmesnik.

bSt1: sušilnik za brisače deluje v načinu povečanja eno uro, nato se vrne v prejšnji način.

bSt2: sušilnik za brisače deluje v načinu povečanja dve uri,

nato se vrne v prejšnji način.

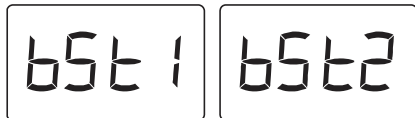

Za izhod iz načina povečanja pritisnite gumb **M** ali držite gumb **OK Boost** 3 sekunde.

#### 4.2 Nastavitev temperature

- V načinu udobja ali Eco (razen v načinu proti zamrzovanju) je temperatura nastavljiva.

Pritisnite + ali - za izbiro zelene temperature v načinu udobja med 5 °C in 29 °C. Temperaturna razlika med načinom ECO in načinom udobja je 3,5 °C, zato je temperaturno območje načina ECO med 1,5 °C in 25,5 °C.

- Pritisnite drug gumb, razen +/- za potrditev nastavitve, sicer se po 5 sekundah samodejno shrani.

- Ko je sobna temperatura višja od izbrane temperature, se grelec ustavi.



#### 4.3 Nastavitveni meni (M)

Pritisnite **M** za vstop v vmesnik nastavitvenega menija.

Pritisnite + / - za izbiro med nastavitvijo časa 12:00, nastavitvijo programskega načina , načinom zaznavanja okna , nastavitvijo zaklepa tipkovnice . Izbrana ikona bo utripala, medtem ko druge ikone ostanejo prižgane.

Pritisnite **M** za izhod iz nastavitvenega menija ali po 30 sekundah se bo samodejno izklopil in vrnil na delovni vmesnik.

##### 4.3.1 Nastavitev časa 12:00

Pritisnite **M** za vstop v vmesnik nastavitvenega menija in + / - za izbiro nastavitve časa. Ko časovni prikaz 12:00 utripa, pritisnite **OK Boost** za začetek nastavitve časa.

Pritisnite + / - za nastavitev ure 00-23.

Pritisnite **OK Boost** za potrditev nastavitve ure in nadaljevanje nastavitve minute 00-59.

Pritisnite **OK Boost** za potrditev nastavitve minute in nadaljevanje nastavitve dneva v tednu 1-7.

Pritisnite **OK Boost** za potrditev ali po 30 sekundah se bo samodejno shranilo in vrnilo na delovni vmesnik.

##### 4.3.2 Nastavitev programskega načina

Pritisnite **M** za vstop v nastavitveni vmesnik in + / - za izbiro nastavitve programskega načina .

Ko utripa, pritisnite **OK Boost** za vstop v vmesnik nastavitve programskega načina.

- V programskem načinu lahko izbirate med 7 prednastavl-

jenimi 24-urnimi programi (P1-P7) za vsak dan v tednu.

**OPOMBA:** 7 prednastavljenih 24-urnih programov (P1-P7) je programabilnih. Za vsako uro lahko izbirate med načinom udobja in ekonomičnim načinom. Če želite nastaviti priljubljene programe P1-P7, glejte "Nastavitev 7 prednastavljenih 24-urnih programov (P1-P7)".

- V programskem načinu so privzete nastavitve proizvajalca za dneve od 1 do 7 v tednu naslednje: dnevi od 1 do 5: delo s P1, dnevi od 6 do 7: delo s P3.

- Privzete nastavitve P1-P7 so naslednje:

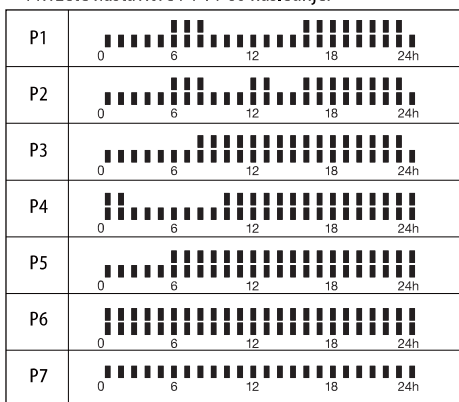

Pritisnite + / - za izbiro od P1 do P7 za dan 1 (ponedeljek). Pritisnite **OK Boost** za potrditev prejšnje nastavitve in nadaljujte z nastavitvijo za naslednji dan. Po nastavitvi zadnjega dne pritisnite **OK Boost** za potrditev ali po 30 sekundah se bo samodejno shranilo in vrnilo na delovni vmesnik.

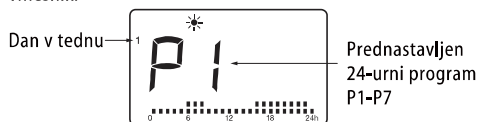

#### Nastavitev 7 prednastavljenih 24-urnih programov (P1-P7)

Pritisnite **M** za vstop v nastavitveni vmesnik in + / - za izbiro nastavitve programskega načina . Prezrite informacije o dnevu, preprosto pritisnite + / - za izbiro enega programa od P1-P7, številka programa bo utripala. Pritisnite in držite **OK Boost** 3 sekunde za vstop v nastavitveni vmesnik programa.

1. Pritisnite + / - za izbiro ure (1-24). Vsako uro sta na voljo

2 alternativna načina: udoben način in ekonomičen način . Trenutna nastavitve načina za to uro bo utripala.

Pritisnite + za izbiro udobnega načina **I**, ali - za izbiro ekonomičnega načina **II**, ali **OK Boost** za ohranitev prejšnje nastavitve. Vsakič, ko pritisnete gumb + / - ali gumb **OK Boost**, se izbrani udobni način ali ekonomični način neposredno shrani in hkrati samodejno preide na nastavev za naslednjo uro.

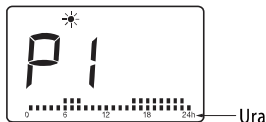

2. Po nastavitvi 24 ur pritisnite + / -, ali **OK Boost**, da se samodejno shrani in vrne na prejšnji nastavitveni vmesnik. - Na primer, če vstopite v nastavev P1 iz spodnjega vmesnika (dan 1, P1), se po končani nastavitvi P1 24 ur vrnete na spodnji vmesnik (dan 1, P1).

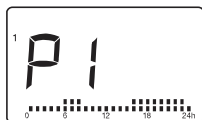

#### Opombe:

1. V primeru izpada električne energije enota v pomnilniku shrani samo parametre, temperaturo in način delovanja. Ko se napajanje obnovi, je treba uro ponovno nastaviti, da bodo programski načini pravilno delovali.
2. Ko končate z nastavitvijo programskega načina, se bo shranilo, vendar se ne bo samodejno začelo izvajati v programskem načinu. Pritisniti morate **OK Boost** za izbiro programskega načina, da grelec deluje v tem načinu.

### 4.3.3 Način zaznavanja odprtega okna

- Pritisnite gumb **M**, da vstopite v meni nastavev, in nato + / - za izbiro funkcije zaznavanja odprtega okna . Ko utripa, pritisnite gumb **OK Boost**, da vstopite v vmesnik nastavev. Nato pritisnite + / - za izbiro "ON" ali "OFF". Če je izbrana možnost "ON", je funkcija zaznavanja odprtega okna aktivirana in ikona bo prikazana na zaslonu. Pritisnite **OK Boost** za potrditev ali počakajte 30 s, da se naprava samodejno shrani in vrne na delovni vmesnik.

- Ko naprava zazna padec temperature, bo samodejno prešla v način proti zmrzovanju in ikona bo utripala. Če se temperatura dvigne, se bo naprava vrnila na prejšnji način delovanja z ikono . Izberete lahko možnost "OFF" za deaktivacijo funkcije zaznavanja odprtega okna. Opomba: Funkcija zaznavanja odprtega okna ni na voljo v načinu proti zmrzovanju in načinu Boost.

### 4.3.4 Nastavev zaklepanja tipkovnice

Pritisnite gumb **M**, da vstopite v meni nastavev, in + / -

za izbiro ikone zaklepanja tipkovnice , pritisnite **OK Boost** za aktivacijo funkcije zaklepanja tipkovnice in vrnete na delovni vmesnik.

Če želite odkleniti, ponovno pritisnite gumb **M** za tri sekunde.

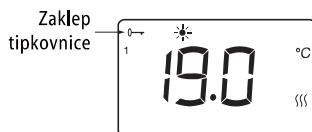

#### Opombe:

1. Funkcija zaklepanja tipkovnice ne zaklene gumba za pripravljenost .
2. Funkcija zaklepanja tipkovnice se bo samodejno deaktivirala v naslednjih primerih:
  - naprava je postavljena v način pripravljenosti s pritiskom na gumb za pripravljenost .
  - pri prekinitvi napajanja naprave.

### 4.4 V primeru izpada električne energije

Vse zgornje nastavitve za temperaturo, čas, dan v tednu in programe ostanejo veljavne, dokler ni prekinjeno električno napajanje.

V primeru izpada električne energije naprava shrani samo parametre, temperaturo in način delovanja. Ko se napajanje povrne, je treba uro ponovno nastaviti za pravilno delovanje programov.

## 5. ČIŠČENJE



Pred čiščenjem se prepričajte, da je naprava izklopljena, hladna in odklopljena iz električnega omrežja.



Za čiščenje obrišite z mehko vlažno krpo in nevtralnimi detergenti. Nikoli ne uporabljajte abrazivnih ali korozivnih čistilnih sredstev ali topil.



Za ohranjanje učinkovitosti

vsaj dvakrat letno odstranite prah s površine in notranjosti naprave z uporabo sesalnika.

prodajalca ali proizvajalca) ali na lokalnega prodajalca.



Vsa dela na napravi mora izvajati usposobljen strokovnjak, ki se mora pred vzdrževanjem prepričati, da je naprava izklopljena, hladna in odklopljena iz električnega omrežja.

## 6. VZDRŽEVANJE



V primeru tehničnih težav se obrnite na usposobljenega strokovnjaka (priznanega ali pooblaščenega s strani

## 7. ODPRAVLJANJE TEŽAV

Naprava se ne ogreva.	<ul style="list-style-type: none"><li>• Preverite, ali je naprava pravilno priključena na omrežje in pod napetostjo.</li><li>• Preverite položaj glavnega stikala namestitve.</li><li>• Povečajte nastavljeno temperaturo na regulatorju naprave.</li><li>• Prepričajte se, da kontrolne naprave ne pokrivajo oblačila.</li><li>• Če se naprava še vedno ne ogreva, se obrnite na lokalnega prodajalca ali usposobljenega strokovnjaka.</li></ul>
Naprava se stalno ogreva.	<ul style="list-style-type: none"><li>• Zmanjšajte nastavljeno temperaturo na regulatorju naprave.</li><li>• Prepričajte se, da kontrolne naprave ne pokrivajo oblačila.</li><li>• Če se naprava še naprej ogreva, se obrnite na lokalnega prodajalca ali usposobljenega strokovnjaka.</li></ul>
Prostor ostaja hladen.	<ul style="list-style-type: none"><li>• Prepričajte se, da je moč naprave primerna za prostor, ki ga je treba ogreti.</li><li>• Če napravo uporabljate prvič, prostor potrebuje vsaj nekaj ur, da se segreje na zahtevano temperaturo (nastavitev radiatorja na maksimum ne bo hitreje dvignila temperature).</li></ul>
Naprava ne reagira pravilno na ukaze, prejete od enote za upravljanje Pilot Wire.	<ul style="list-style-type: none"><li>• Odklopite napravo iz omrežja. Prepričajte se, da je povezava pravilna (slika 9) in da enota za upravljanje pravilno deluje.</li><li>• Kontaktirajte usposobljenega strokovnjaka.</li></ul>
Naprava se še naprej ogreva, kljub temu da je okno odprto in je funkcija "Odprto okno" aktivna.	<ul style="list-style-type: none"><li>• Morda bo treba počakati nekaj minut, preden funkcija začne delovati.</li><li>• Razlika med zunanjo in notranjo temperaturo morda ni zadostna za aktivacijo funkcije.</li><li>• Preverite, ali je območje okoli kontrolne naprave naprave prosto ovir.</li><li>• Če težava še vedno obstaja, se obrnite na prodajalca ali usposobljeno osebo.</li></ul>
Naprava se po zaprtju okna ne začne ponovno ogrevati, ko je funkcija "Odprto okno" aktivna.	<ul style="list-style-type: none"><li>• Morda bo treba počakati nekaj minut, preden senzor zazna zaprtje okna.</li><li>• Preverite, ali je območje okoli kontrolne naprave naprave prosto ovir.</li><li>• Deaktivirajte in ponovno aktivirajte funkcijo.</li><li>• Če je odzivni čas funkcije predolg, lahko napravo vedno ročno zaženete.</li><li>• Če težava še vedno obstaja, se obrnite na prodajalca ali usposobljeno osebo.</li></ul>

## 8. GARANCIJA



Priporočamo, da shranite vse dele embalaže, če bo treba napravo vrniti prodajalcu. Naprava mora priti v celoti in nepoškodovana, da se ohrani veljavnost garancije.

Proizvajalec strankam zagotavlja vse pravice, določene v Evropski direktivi 1999/44/ES in pravice potrošnikov, priznane z nacionalno zakonodajo.

Garancija posebej pokriva vse neskladnosti in proizvodne napake, prisotne v trenutku prodaje ali pa postanejo očitne v dveh letih od datuma nakupa, ter daje stranki pravico do brezplačnega popravila okvarjenega izdelka ali zamenjave, če popravilo ni mogoče.

Zgornje pravice so neveljavne v naslednjih primerih:

- napake, povzročene zaradi uporabe, ki ni v skladu z navodili, ki so sestavni del prodajne pogodbe;
- napake, povzročene zaradi nenamerne poškodbe, malomarnosti ali poseganja v napravo.

Operacije, vključene v namestitvev, priključitev na gospodinjstvo električno omrežje in vzdrževanje, opisane v teh navodilih, niso zajete v garanciji. Proizvajalec zavrača vso odgovornost za škodo ali poškodbe, ki bi bile neposredno ali posredno povzročene ljudem, predmetom ali hišnim ljubljencem zaradi neupoštevanja teh navodil, zlasti glede opozoril o namestitvi, zagonu in uporabi izdelka. Za uveljavljanje zgoraj omenjenih pravic mora stranka stopiti v stik s svojim prodajalcem in predložiti veljaven dokaz o nakupu, izdan s strani prodajalca, z navedbo datuma nakupa.

## 9. ODSTRANITEV



Pred izvedbo kakršne koli operacije poskrbite, da je napajalni kabel izklopljen iz električnega omrežja. Za odstranitev naprave sledite postopku pritrditve na steno v obratnem vrstnem redu.

Odstranjevanje te naprave mora biti izvedeno v skladu z veljavno zakonodajo za odstranjevanje in ravnanje z odpadki.



**Pomembne informacije za pravilno odstranjevanje izdelka v skladu z Direktivo 2012/19/EU.**

Ob koncu življenjske dobe izdelka le-ta ne sme biti odložen kot mestni odpadek.

Odpeljati ga je treba na posebno zbirno mesto za ločeno zbiranje odpadkov ali k prodajalcu, ki nudi to storitev.



Ta naprava je skladna z evropskimi direktivami:

2014/30/EU o elektromagnetni združljivosti

2014/35/EU o nizki napetosti

2011/65/EU o omejevanju uporabe nekaterih nevarnih snovi

2009/125/ES o zahtevah glede ekodizajna

# Wymogi w zakresie informacji dotyczące elektrycznych miejscowych ogrzewaczy pomieszczeń

Identyfikator(-y) modelu: (zobacz etykietę charakterystyki na produkcie)

Dane teled adresowe:

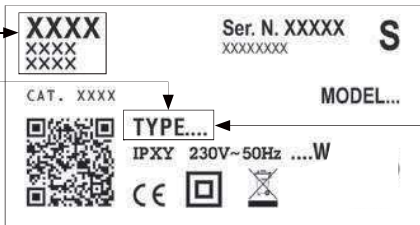

Wymagania informacyjne zgodnie z (UE) 2024/1103

MOC CIEPLNA	TYP	WARTOŚĆ	JEDNOSTKA
Nominalna moc cieplna ( $P_{nom}$ )	GMDOE50L	0,3	kW
	GMDOF50L		
	GMDOE53L		
	GMDOEF0L	0,4	
	GMDOFF0L		
	GMDOEF3L		
Minimalna moc cieplna (orientacyjna) ( $P_{min}$ )	GMDOE50L	N/A	kW
	GMDOF50L		
	GMDOE53L		
	GMDOEF0L		
	GMDOFF0L		
	GMDOEF3L		
Maksymalna stała moc cieplna ( $P_{max,c}$ )	GMDOE50L	0,3	kW
	GMDOF50L		
	GMDOE53L		
	GMDOEF0L	0,4	
	GMDOFF0L		
	GMDOEF3L		

ZUŻYCIE ENERGII	TYP	WARTOŚĆ	JEDNOSTKA
W trybie wyłączonym ( $P_s$ )	GMDOE50L	0,00	W
	GMDOF50L		
	GMDOE53L		
	GMDOEF0L		
	GMDOFF0L		
	GMDOEF3L		
W trybie gotowości ( $P_{sm}$ )	GMDOE50L	0,48	W
	GMDOF50L		
	GMDOE53L		
	GMDOEF0L		
	GMDOFF0L		
	GMDOEF3L		
W trybie bezczynności ( $P_{stb}$ )	GMDOE50L	0,47	W
	GMDOF50L		
	GMDOE53L		
	GMDOEF0L		
	GMDOFF0L		
	GMDOEF3L		
W trybie gotowości sieciowej ( $P_{snm}$ )	GMDOE50L	0,00	W
	GMDOF50L		
	GMDOE53L		
	GMDOEF0L		
	GMDOFF0L		
	GMDOEF3L		
Tryb gotowości z wyświetlaniem informacji lub stanu	GMDOE50L	yes	
	GMDOF50L		
	GMDOE53L		
	GMDOEF0L		
	GMDOFF0L		
Sezonowa wydajność energetyczna ogrzewania pomieszczeń w trybie aktywnym ( $\eta_{s,om}$ )	GMDOE50L	92,0	%
	GMDOF50L		
	GMDOE53L		
	GMDOEF0L		
	GMDOFF0L		
	GMDOEF3L		

## Rodzaj mocy cieplnej/regulacja temperatury w pomieszczeniu

- jednostopniowa moc cieplna, bez regulacji temperatury w pomieszczeniu [ NIE ]
- co najmniej dwa ręczne stopnie bez regulacji temperatury w pomieszczeniu [ NIE ]
- mechaniczna regulacja temperatury w pomieszczeniu za pomocą termostatu [ NIE ]
- elektroniczna regulacja temperatury w pomieszczeniu [ NIE ]
- elektroniczna regulacja temperatury w pomieszczeniu ze sterownikiem dobowym [ NIE ]
- elektroniczna regulacja temperatury w pomieszczeniu i sterownik tygodniowy [ TAK ]

## Inne opcje regulacji

- regulacja temperatury w pomieszczeniu z wykrywaniem obecności [ NIE ]
- regulacja temperatury w pomieszczeniu z wykrywaniem otwartego okna [ TAK ]
- z regulacją na odległość [ NIE ]
- z adaptacyjną regulacją startu [ NIE ]
- z ograniczeniem czasu pracy [ NIE ]
- z czujnikiem ciepła promieniowania [ NIE ]
- z funkcjonalnością samouczenia [ NIE ]
- z dokładnością kontroli [ NIE ]

## SYMBOLE WYKORZYSTANE W INSTRUKCJI



**UWAGA!**  
ZAGROŻENIE BEZPIECZEŃSTWA OSÓB, ZWIERZĄT  
DOMOWYCH I RZECZY.



**UWAGA!**  
NIEBEZPIECZEŃSTWO PORAŻENIA PRĄDEM.



**UWAGA!**  
NIEBEZPIECZEŃSTWO USZKODZENIA PRODUKTU.



**UWAGA!**  
WYSOKIE TEMPERATURY.  
NIEBEZPIECZEŃSTWO OPARZEŃ.



**PORADA DLA DOBREGO  
FUNKCJONOWANIA.**



**NIE ZAKRYWAĆ!**

### **UWAGA**



**OSTRZEŻENIE - Niektóre części produktu mogą stać się bardzo gorące i mogą być przyczyną oparzeń. Należy zachować szczególną ostrożność w obecności dzieci lub osób wrażliwych.**



Dzieci poniżej 3 roku życia, jeśli nie są pod nadzorem, muszą znajdować się w odpowiedniej odległości od grzejnika łazienkowego.

Dzieci w wieku między 3 a 8 lat powinny wyłącznie włączać / wyłączać urządzenie, po warunkiem, że jest ono zainstalowane w normalnej pozycji funkcjonowania, a dzieci znajdują się pod nadzorem lub są odpowiednio przygotowane do bezpiecznego użytkowania urządzenia i zrozumiwały ryzyko łączące się z jego użytkowaniem. Dzieci w wieku między 3 a 8 lat mogą nie mogą odłączać urządzenia z prądu, regulować go i czyścić lub wykonywać konserwacji. Urządzenie może być użytkowane przez dzieci w wieku powyżej 8 lat i przez osoby o ograniczonych zdolnościach psychicznych, fizycznych i ruchowych lub o niewystarczającym doświadczeniu i wiedzy, pod warunkiem, że będą uważnie nadzorowane i pouczone przez osobę, która jest za nie odpowiedzialna, o bezpiecznym użytkowaniu urządzenia i o ryzyku z nim związanym. Należy pilnować, by dzieci nie bawiły się urządzeniem. Czyszczenie i konserwacja wykonywana przez użytkownika nie może być wykonana przez dzieci, bez nadzoru dorosłych.



**UWAGA:**  
Urządzenie to jest przeznaczone wyłącznie do suszenia ręczników zmoczonych / wypranych w wodzie. Nie może być przeznaczone do żadnego innego użytkowania.



Nie instalować urządzenia:  
- bezpośrednio pod lub przed gniazdkiem elektrycznym lub puszką rozdzielczą (Rys. 6)  
- w kontakcie ze ścianą lub posadzką  
- w pobliżu zasłon, innych materiałów łatwopalnych, paliw lub pojemników ciśnieniowych



**UWAGA:**  
Przestrzegać odległości wskazanych na rysunkach 4, 5.  
Aby uniknąć wszelkiego ryzyka dla małych dzieci, zaleca się instalację urządzenia w taki sposób, by profil grzewczy znalazł się w odległości przynajmniej 600 mm od posadzki. (Rys. 4).



Instalować i użytkować urządzenie tylko zgodnie ze wskazaniami niniejszej instrukcji obsługi.



W razie uszkodzenia kabla zasilającego, należy zwrócić się o jego wymianę do producenta, do jego serwisu technicznego lub do innego wykwalifikowanego personelu, aby zapobiec jakiegokolwiek ryzyku. Nie używać urządzenia jeśli urządzenie lub centralka elektroniczna są uszkodzone.



Upewnić się, że linia zasilająca jest wyposażona w urządzenie, które pozwala na odcięcie urządzenia od elektrycznej sieci domowej, łącznie z Przewodem Sterowniczym, jeśli obecny, zgodnie z obowiązującą normą.



**UWAGA:**  
Nie zakrywać nigdy, w żaden sposób, urządzenia sterowniczego. (Rys. 6)



Uwaga, można wyczuć zapach.  
Zaleca się przewietrzyć pomieszczenie.

W celu złomowania urządzenia, należy przestrzegać przepisów obowiązującej normy w zakresie utylizacji płynu znajdującego się w grzejniku łazienkowym oraz w zakresie zarządzania odpadami.

## 1. CHARAKTERYSTYKI URZĄDZENIA

Napięcie zasilania: 230 V~ 50 Hz (GMDOE50L,GMDOE53L,GMDOEF3L,GMDOEF0L); 220-240V~ 50-60Hz (GMDOF50L, GMDOFF0L)

Klasa izolacji: II 

Stopień ochrony: IP24

Moc [W]	500	750
Prąd znamionowy [A]	2.2	3.3

Tabela 1



Dane techniczne urządzenia podane są na etykiecie charakterystyk, umieszczonej na dolnej, prawej stronie grzejnika łazienkowego (Rys. 1).

A Marka/Producent  
B Model, typ, kategoria  
C Napięcie zasilania i Moc  
D Podwojona izolacja  
E Kraj pochodzenia  
F Znakowanie CE

G Numer seryjny  
H Kod produktu  
I Stopień ochrony  
L Znaki jakości  
M Sposób utylizacji  
N Kod Dwuwymiarowy (QR)



Zabrania się modyfikacji, w jakikolwiek sposób, charakterystyk urządzenia i usuwania jakiegokolwiek stałej części, łącznie z zatyczkami i/lub usuwania lub przekreślenia w jakimkolwiek kierunku, urządzenia sterowniczego (Rys. 2). Upewnij się, że urządzenie jest całe. Nie używać urządzenia jeśli jest uszkodzone, lecz skontaktować się ze sprzedawcą lub wykwalifikowanym personelem.



Materiały użyte do pakowania nadają się do recyklingu. Dlatego też zaleca się wrzucenie ich do odpowiednich kontenerów, przeznaczonych do segregacji odpadów.

## 2. INFORMACJE OGÓLNE



### Magazynowanie i przechowywanie:

Unikać magazynowania urządzenia w miejscach, w których mogłoby dojść do zamrożenia. Wrażliwy na zamarzanie.



Odpakować ostrożnie urządzenie, opierając je na kątownikach ze styropianu lub na miękkiej podporze, by go nie uszkodzić.

Zawartość opakowania jest następująca:

- urządzenie
- pilot (jeśli na wyposażeniu) wraz uchwytem do montażu na ścianie
- zestaw montażowy
- instrukcja obsługi



Przeczytać uważnie i w całości instrukcję obsługi, przed rozpoczęciem instalacji i użytkowania. Przechowywać instrukcję dla konsultacji w przyszłości.



Instalować i użytkować urządzenie tylko zgodnie ze wskazaniami niniejszej instrukcji obsługi.



Instrukcje nie pokrywają wszystkich możliwych sytuacji, które mogą zaistnieć. Należy zawsze kierować się zdrowym rozsądkiem i zachować ostrożność podczas instalacji, funkcjonowania i przechowywania urządzenia.

## 3. LOKALIZACJA I MONTAŻ WAŻNE ZALECENIA DO PRZECZYTANIA PRZED MONTAŻEM



Nie montować jednostki bezpośrednio pod gniazdkiem zasilania.

Nie montować jednostki w wilgotnym pomieszczeniu ani w pobliżu źródła wody.

Nie używać urządzenia na zewnątrz.

Nie montować jednostki w prądzie powietrza, który mógłby zakłócić jej regulację.

Nie umieszczać jednostki w pobliżu przeszkody, która ograniczałaby przepływ

powietrza wokół jednostki.  
Przymocować grzejnik pionowo do ściany w sposób opisany poniżej.  
Dobrać wkręty i kołki odpowiednio do materiału ściany i wagi jednostki.



### **ZALECENIA DOTYCZĄCE MONTAŻU ŚCIENNEGO**

-Nie wprowadzać żadnych zmian w jednostce ani we wsporniku do montażu ściennego!

-Przed zamontowaniem urządzenia sprawdzić stan ściany, na której zostanie ono zamontowane: ściana musi być w dobrym stanie, nie może wykazywać żadnych uszkodzeń (pęknięcia, osłabienia, wilgoć...).

-Nie wiercić otworów w pobliżu starych otworów, nawet jeśli są one zaślepione.

-Obowiązkowo należy się skonsultować ze specjalistą budowlanym, aby użyć odpowiedniego systemu mocowania (wkręty, kołki itp.), zgodnego z materiałem ściany oraz z ciężarem urządzenia. Stosować wkręty montażowe o średnicy

podanej w tej instrukcji obsługi.

-Nie modyfikować otworów służących do mocowania jednostki ani ściennego wspornika montażowego.  
-Otwory w ścianie należy wiercić odpowiedniej wielkości wiertłem do systemu mocowania. Usunąć resztki i kurz po wierceniu.

-Regularnie sprawdzać punkty montażu urządzenia na ścianie. W razie potrzeby dokręcić.

---

### **3.1 MONTAŻ NA ŚCIANIE**



-Umieścić wieszak na ręczniki przednią stroną na płaskiej powierzchni i luźno umieścić każdy z punktów mocujących w nakrętkach znajdujących się w tylnej części wieszaka na ręczniki, używając rozpórek i śrub jak pokazano na (Rys. 8).

-Przykręcić każdy element montażowy, a następnie przyłożyć wieszak na ręczniki do ściany i zaznaczyć miejsce na otwory montażowe dla każdego z punktów mocowania, zwracając uwagę, aby przytwierdzić wieszak prostopadle do ściany.

-Wywiercić otwory i umieścić w nich kołki rozporowe odpowiednie do wkrętów.  
-Przykręcić każdy punkt montażowy do ściany (Rys. 8).  
-Dopasować wieszak z zamontowanymi rozpórkami do punktów montażu na ścianie (Rys. 8). Dokręcić rozpórkę do mocowania na ścianie przy pomocy dostarczonego klucza imbusowego (Rys. 8).

## **MONTAŻ W ŁAZIENCIE**

 Ostrzeżenie: ten produkt może być używany tylko w strefie 2 i poza strefą, zgodnie z krajowymi przepisami dotyczącymi okablowania (dla Francji NF C 15-100) (Rys. 3). Uwaga: rysunek (Rys. 3) ma wyłącznie charakter poglądowy. Sugerujemy skorzystać z pomocy wykwalifikowanego specjalisty.

## **3.2 POŁĄCZENIE ELEKTRYCZNE**

 **OSTRZEŻENIE**  
Do zainstalowania przez wyspecjalizowanego technika, zgodnie z odpowiednimi normami danego kraju.

Podczas instalacji urządzenia wyłączyć zasilanie elektryczne.

 Urządzenie wymaga zasilania napięciem 230V ~ 50Hz (w przypadku wersji GMDOE50L, GMDOE53L, GMDOEF3L, GMDOEF0L) lub 220 – 240 V~ 50-60 Hz (w przypadku GMDOF50L, GMDOFF0L). Upewnić się, że linia zasilająca jest odpowiednia.

 Instalację należy wykonać zgodnie z zasadami wykonywania instalacji i z przepisami obowiązującymi w danym kraju (NF C 15-100 we Francji).

 Jednostkę należy podłączyć do standardowej puszki ściennej umieszczonej w odległości co najmniej 60 cm od podłogi. Urządzenie nie może być podłączone gniazdka za pomocą wtyczki. Urządzenie musi być zasilane poprzez wyłącznik różnicowoprądowy (RCD) o prądzie znamionowym nieprzekraczającym 30 mA.

 Urządzenie nie może być podłączone do przewodu uziemiającego (przewód żółty i zielony).

 W przypadku braku przewodu sterowniczego należy

zaizolować odstłoniętą końcówkę czarnego przewodu, aby zapobiec stykowi elektrycznemu z pozostałymi przewodami lub z ziemią.

⚠ Należy się upewnić, że przewód zasilający w żaden sposób nie wejdzie w kontakt z powierzchnią urządzenia.

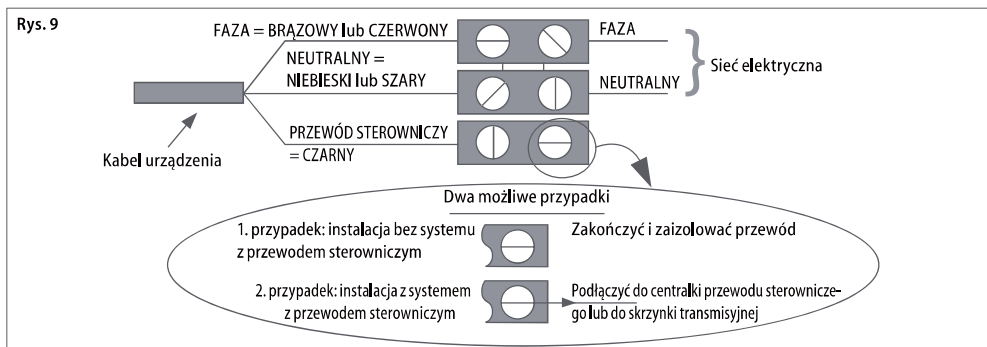

## PODŁĄCZENIE ELEKTRYCZNE Z WTYCZKĄ

### UWAŻNIE PRZECZYTAĆ

⚠ Przed włożeniem wtyczki do gniazdka należy dokładnie sprawdzić czy napięcie waszej sieci domowej odpowiada wartości w V, podanej na tabliczce znamionowej urządzenia i czy gniazdko i linia zasilająca są prawidłowo zwymiarowane w stosunku do mocy urządzenia (również wskazanej na tabliczce znamionowej).

⚠ Upewnić się, że linia zasilająca wyposażona jest w urządzenie, które pozwala na odcięcie

urządzenia od sieci domowej, zgodnie z obowiązującą normą.

⚠ Linia elektryczna musi być obowiązkowo wyposażona w urządzenie zabezpieczające różnicowoprądowe o dużej wrażliwości z znamionowym różnicowym prądem zadziałania równym 30 mA.

⚠ Wszystkie odniesienia obecne w instrukcji, dotyczące użycia trybu "Przewodu sterowniczego" (Fil Pilote) i jego podłączeń, należy zignorować, gdyż urządzenie nie posiada tego trybu funkcji.

## 4. REGULACJA I FUNKCJONOWANIE



Urządzenie zostało wyprodukowane w celu ogrzewania pomieszczeń do użytku domowego lub podobnego i dla suszenia ręczników. Niektóre części produktu mogą stać się bardzo gorące i mogą być przyczyną oparzeń. Należy zachować szczególną ostrożność w obecności dzieci lub osób wrażliwych.



Trzymać paliwa, materiały łatwopalne i zbiorniki ciśnieniowe (na przykład aerozole, gaśnice) przynajmniej 50 cm od urządzenia. Nie rozpylać substancji żadnego typu na powierzchni urządzenia.



Nie dotykać urządzenia wilgotnymi czy mokrymi rękami lub stopami.



Nie moczyć centralki elektronicznej wodą lub innymi płynami. W przypadku, gdy dojdzie do zamoczenia, odłączyć zasilanie prądem i pozostawić urządzenie do całkowitego wyschnięcia.



Instalacja urządzenia na dużych wysokościach geograficznych powoduje zwiększenie temperatury ogrzewanego powietrza.



W przypadku, gdy temperatura otoczenia może zejść poniżej punktu zamarzania, należy uruchomić funkcję przeciw zamarzaniu.

Aby całkowicie wyłączyć urządzenie, ustawić główny wyłącznik w pozycji "0". Czynność ta zalecana jest w przypadku długiego okresu nieużywania urządzenia,

## OBSŁUGA I REGULACJA JEDNOSTKI STEROWANIA

### PANEL STEROWANIA

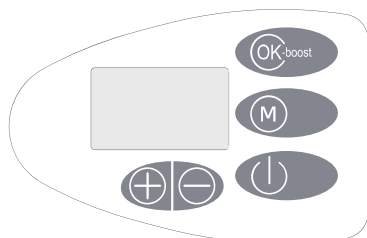

Symbol	Funkcja
	Tryb gotowości
<b>OK-boost</b>	Przycisk potwierdzenia lub Przytrzymanie przez 3 sekundy w celu wyboru trybu bSt1/bSt2 lub krótkie naciśnięcie w celu wyboru niższych trybów: Tryb komfort Tryb ECO Tryb PRG/pilot Tryb przeciw zamarzaniu
<b>M</b>	Naciśnij M, aby wejść w menu ustawień: ustawienie czasu/ustawienie trybów programu/-funkcję wykrywania okna/ Błokadę klawiatury
	Ustaw czas, dzień tygodnia, tryb temperatury.

## Wyświetlacz LCD

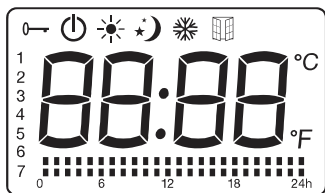

Symbol	Funkcja
	Tryb gotowości (urządzenie nie działa ale włączone jest zasilanie)
	Tryb przeciw zamarzaniu (urządzenie utrzymuje temperaturę ok. 7°C)
	Tryb komfort (ustaw żądaną temperaturę)
	Tryb ECO (tryb ECO utrzymuje temperaturę o 3,5°C niższą od temperatury komfortu. Ten tryb ogranicza temperaturę, nie zakłócając wymaganej temperatury w trybie komfort)
	Tryb pilota (do ustawiania programów za pomocą pilota)
	Blokada przed dziećmi
	Funkcja wykrywania okna
	Temperatura (stopnie Celsjusza)
Symbol	
	Aktywacja trybu komfort
	Aktywacja trybu ECO

### 4.1 Wybór trybu (Przycisk OK-boost)

Przy pierwszym użyciu urządzenia, po podłączeniu zasilania i ustawieniu zegara, urządzenie będzie się znajdować w trybie gotowości. Aby przejść do trybu komfort, można nacisnąć przycisk gotowości.

**Uwaga:** W przypadku awarii zasilania, jednostka zachowuje w pamięci jedynie parametry temperatury i trybu pracy. Po przywróceniu zasilania należy ponownie ustawić zegar, aby w prawidłowy sposób móc obsługiwać tryby programu.

Naciśnij **OK-boost**, aby przełączać tryby: komfort / Eco / Tryb programu lub Tryb Fil pilot / Tryb przeciw zamarzaniu .

Tryby programu i Fil pilot wzajemnie się wykluczają. Kiedy urządzenie działa w trybie Program, naciśnij i przytrzymaj przycisk **M** przez 3 sekundy – urządzenie przełączy się z trybu Program do trybu Fil pilot. Kiedy urządzenie pracuje w trybie Fil pilot, naciśnij i przytrzymaj przycisk **M** przez 3 sekundy – urządzenie przełączy się z trybu Fil pilot do trybu Program.

Interfejs trybu Program i trybu Fil pilot jest następujący:

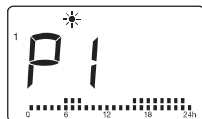

Tryb Program

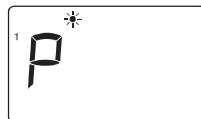

Tryb Fil pilot

**Uwaga:** Dla trybu program oddzielono ustawienie trybu i wybór trybu. Jeśli chcesz ustawić tryb programu, naciśnij **M**, aby wejść w menu ustawień w celu wyboru ustawienia trybu programu i naciśnij przycisk **OK-boost**, aby wejść w interfejs ustawień. Szczegóły znajdziesz w punkcie 4.3.2 "Ustawienie trybu programu" w sekcji 4.3 "Menu ustawień".

### Tryb Fil-pilot

-Naciśnij przycisk **OK-boost**, aby wybrać tryby Program lub tryb Fil pilot . W trybie Fil-pilot wybierz tryb za pomocą sterowania zewnętrznego (tylko dla Francji).

-Dla innych krajów z wyjątkiem Francji, jeśli wybierzesz tryb Fil pilot , urządzenie będzie działać domyślnie w trybie komfortu.

-Jeśli działający interfejs jest ustawiony w trybie Program, naciśnij i przytrzymaj przycisk **M** przez 3 sekundy.

Urządzenie przełączy się z trybu Program do trybu Fil pilot.

-W trybie Fil pilot (tylko dla Francji), kiedy zaprogramowano sterownik zewnętrzny, wyświetlacz będzie pokazywał:

Ustawienie zewnętrzne trybu	Wyświetlana ikona
Tryb komfort	
Tryb komfort  -1	-1
Tryb komfort  -2	-2
Tryb ekonomiczny	
Tryb przeciw zamarzaniu	
Tryb gotowości	

### Tryb Boost (wzmocnienia) bSt1/bSt2

We wszystkich trybach pracy z wyjątkiem trybu Fil pilot, naciśnij przycisk **OK-boost** przez 3 sekundy, aby włączyć lub wyłączyć tryb „boost”. W tym trybie temperatura jest automatycznie ustawiana na poziomie 29°C i nie da się jej regulować. Naciśnij **+/-**, aby wybrać pomiędzy bSt1 / bSt2. Naciśnij krótko przycisk **OK-boost**, aby potwierdzić i włączyć tryb wzmocnienia lub krótko naciśnij przycisk **M**, aby opuścić tryb. W przeciwnym razie po 30 sekundach nastąpi automatycznie opuszczenie trybu i powrót do poprzedniego interfejsu pracy.

bSt1: wieszak na ręczniki pracuje w trybie wzmocnienia

przez godzinę, po czym powraca do poprzedniego trybu. b5t2: wieszak na ręczniki pracuje w trybie wzmocnienia przez dwie godziny, po czym powraca do poprzedniego trybu.

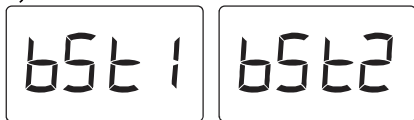

Aby opuścić tryb wzmocnienia, naciśnij przycisk M lub przytrzymaj przycisk **OK-boost** przez 3 sekundy.

#### 4.2 Ustawienie temperatury

-W trybie komfort lub Eco (z wyjątkiem trybu przeciw zamrażaniu) można regulować temperaturę. Naciśnij + lub -, aby wybrać żądaną temperaturę dla trybu komfort pomiędzy 5°C a 29°C. Różnica temperatury pomiędzy trybem ECO a trybem Komfort wynosi 3,5°C, a zatem zakres temperatury w trybie ECO wynosi pomiędzy 1,5°C a 25,5°C.

-Naciśnij inne przyciski z wyjątkiem +/-, aby potwierdzić ustawienie, w przeciwnym razie ustawienie zostanie automatycznie zapisane po upływie 5 sekund.

-Kiedy temperatura pomieszczenia przekroczy wybrany poziom temperatury, grzejnik automatycznie przestanie grzać.



#### 4.3 Menu ustawień ( M )

Naciśnij M, aby wejść w interfejs menu ustawień. Naciśnij + / -, aby wybrać ustawienie godziny 12:00, ustawienie trybu programu , tryb wykrywania okna , ustawienie blokady klawiatury . Wybrana ikona zacznie migać, natomiast pozostałe będą się świecić.

Naciśnij M, aby opuścić menu ustawień lub po upływie 30 sekund bezczynności samoczynnie powróci i przejdzie w stan interfejsu pracy.

##### 4.3.1 Ustawienie godziny 12:00

Naciśnij M, aby wejść w interfejs ustawień i + / -, aby wybrać ustawienie czasu. Kiedy ikona wyświetlania czasu 12:00 zacznie migać, naciśnij **OK-boost**, aby rozpocząć ustawianie godziny.

Naciśnij + / -, aby ustawić godzinę 00 - 23.

Naciśnij **OK-boost**, aby potwierdzić ustawienie godziny i przejść do ustawień minut 00 - 59.

Naciśnij **OK-boost**, aby potwierdzić ustawienie minut i przejść do ustawień dnia tygodnia 1 - 7.

Naciśnij **OK-boost**, aby potwierdzić lub po upływie 30 sekund bezczynności ustawienie zostanie samoczynnie zapisane i urządzenie powróci do interfejsu pracy.

##### 4.3.2 Ustawienie trybu programu

-Naciśnij M, aby wejść do interfejsu ustawień i + / -, aby wybrać ustawienie trybu programu . Kiedy miga, naciśnij **OK-boost**, aby wejść do interfejsu ustawień trybu programu.

-W trybie program można wybrać spośród 7 zaprogramowanych 24-godzinnych programów (P1 - P7) dla każdego dnia tygodnia.

**UWAGA:** Te 7 zaprogramowanych 24-godzinnych programów (P1 - P7) można przeprogramować. Dla każdej godziny można wybrać tryb komfort lub ekonomiczny. Jeśli chcesz ustawić swoje ulubione program P1 - P7, zapoznaj się z sekcją „Ustawianie 7 zaprogramowanych 24-godzinnych programów (P1 - P7)”.

-W trybie program domyślnym ustawieniem producenta jest dla dni: od 1. do 7. jest:

dzień 1. do dnia 5.: praca w trybie P1,  
dzień 6. do dnia 7.: praca w trybie P3.

-Domyślne ustawienia P1 - P7 są następujące:

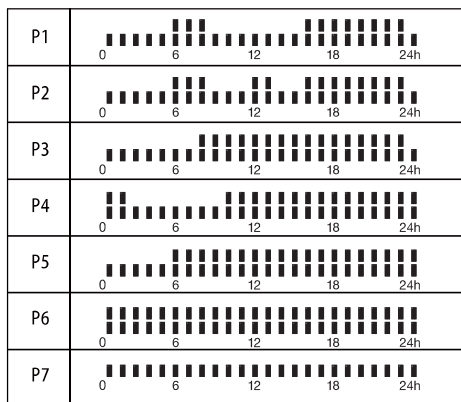

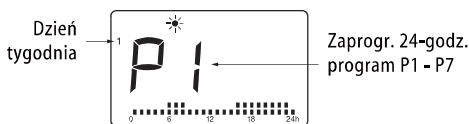

Naciśnij + / -, aby wybrać od P1 do P7 dla dnia 1. (poniedziałek). Naciśnij **OK-boost**, aby potwierdzić poprzednie ustawienie i wprowadzić ustawienie dla następnego dnia. Po ustawieniu ostatniego dnia, naciśnij **OK-boost**, aby potwierdzić ustawienie, w przeciwnym razie po upływie 30 sekund ustawienie zostanie automatycznie zapisane i urządzenie powróci do interfejsu pracy.





##### Ustawienie 7 zaprogramowanych 24-godzinnych programów (P1 - P7)

Naciśnij M, aby wejść w interfejs ustawień i + / -, aby wybrać ustawienie trybu programu . Zignoruj informację o dniu, tylko naciśnij + / -, aby wybrać

jeden program z P1 - P7, numer programu zacznie migać. Naciśnij i przytrzymaj przycisk **OK-boost** przez 3 sekundy, aby wejść w interfejs ustawień programu.

1. Naciśnij + / -, aby wybrać godzinę (1 - 24). Dla każdej godziny dostępne są 2 tryby do wyboru : tryb komfort  i tryb ekonomiczny . Ikona aktualnego trybu ustawienia godzin będzie migać.

Naciśnij +, aby wybrać tryb komfort  lub -, aby wybrać tryb ekonomiczny  lub **OK-boost**, aby zachować poprzednie ustawienie. Za każdym naciśnięciem przycisku + / - lub przycisku **OK-boost**, zostanie bezpośrednio zapisany wybrany tryb komfortu lub ekonomiczny, i automatycznie przejdzie w do ustawienia następnego godziny.

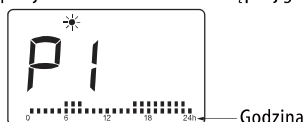

2. Po ustawieniu 24 godzin naciśnij + / - lub **OK-boost**, nastąpi automatyczne zapisanie i powrót do interfejsu poprzednich ustawień.  
-Na przykład, jeśli wprowadzisz ustawienie P1 na niższym interfejsie (dzień 1, P1), nastąpi powrót do niższego interfejsu (dzień 1, P1) po zakończeniu ustawiania 24-godzinnego P1.





Uwaga:

1. W razie awarii zasilania jednostka zachowuje w pamięci wyłącznie parametry temperatury i trybu pracy. Po przywróceniu zasilania należy ponownie ustawić zegar, aby można było prawidłowo obsługiwać tryby programowania.

2. Po zakończeniu ustawiania trybu programu, nastąpi jego zapisanie ale nie nastąpi automatyczna praca w trybie programu. Aby wybrać tryb program, należy nacisnąć przycisk **OK-boost**, aby grzejnik zaczął pracować w tym trybie.



#### 4.3.3 Tryb wykrywania okna

-Naciśnij M, aby wejść w interfejs menu ustawień i + / -, aby wybrać funkcję wykrywania okna . Kiedy ikona  miga, naciśnij **OK-boost**, aby wejść w interfejs ustawień.



Następnie naciśnij + / -, aby wybrać ON (wł.) lub OFF (wył.). W przypadku wyboru ON, funkcja wykrywania okna zostanie włączona, a na ekranie pojawi się ikona .

Naciśnij przycisk **OK-boost**, aby potwierdzić lub odczekaj 30 sekund, aby urządzenie automatycznie zapisało ustawienie i powróciło do interfejsu pracy.

-Po wykryciu spadku temperatury urządzenie automaty-

cznie przejdzie w tryb przeciw zamarzaniu, z migającą ikoną . Jeśli temperatura wzrośnie, urządzenie powróci do poprzedniego trybu z włączoną ikoną . Możesz wybrać OFF (wył.), aby dezaktywować funkcję wykrywania okna. Uwaga: funkcja wykrywania okna nie jest dostępna w trybie przeciw zamarzaniu ani w trybie wzmocnienia (boost).

#### 4.3.4 Ustawienie blokady klawiatury

Naciśnij M, aby wejść w interfejs menu ustawień i + / -, aby wybrać ikonę blokady klawiatury , naciśnij **OK-boost**, aby włączyć funkcję blokady klawiatury  i powrócić do interfejsu pracy.

Aby odblokować, ponownie naciśnij M przez 3 sekundy.

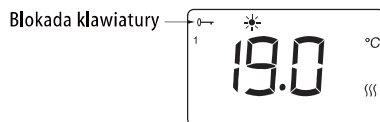

Uwagi:

1. Funkcja blokady klawiatury nie blokuje przycisku gotowości .

2. Funkcja blokady klawiatury zostanie automatycznie wyłączona w poniższych okolicznościach:

- urządzenie jest ustawione w trybie gotowości poprzez naciśnięcie przycisku .
- nastąpiło odłączenie zasilania od urządzenia.

#### 4.4 W razie awarii zasilania

Wszystkie powyższe ustawienia temperatury, godziny i daty tygodnia oraz programów nie ulegną zmianie, dopóki nie nastąpi odcięcie zasilania.

W razie awarii zasilania urządzenie zachowa w pamięci jedynie parametry temperatury i trybu pracy. Po przywróceniu zasilania należy ponownie ustawić zegar, aby program mogły prawidłowo działać.

## 5. CZYSZCZENIE

 Przed każdą czynnością czyszczenia należy upewnić się, że urządzenie jest wyłączone, zimne i odłączone elektrycznie.

 W celu czyszczenia wystarczy użyć wilgotnej i miękkiej szmatki z neutralnym środkiem czyszczącym. Nie używać ciernych, korozyjnych środków czyszczących lub rozpuszczalników.

 Aby utrzymać wydajność urządzenia, należy usuwać pył z jego powierzchni i wnętrza, przynajmniej dwa razy w roku, przy użyciu odkurzacza.

## 6. KONSERWACJA

 W przypadku problemów technicznych należy zwrócić się do wykwalifikowanego personelu (uznanego i autoryzowanego przez sprzedawcę lub producenta) lub skontaktować się ze sprzedawcą.

 Jakikolwiek typ interwencji na urządzeniu musi zostać wykonany przez wykwalifikowany personel, który przed wykonaniem jakiegokolwiek czynności konserwacji, musi upewnić się, że urządzenie jest wyłączone, zimne i odłączone elektrycznie.

## 7. PROBLEMY I ROZWIĄZANIA

Urządzenie nie grzeje.	<ul style="list-style-type: none"><li>• Sprawdzić czy włączone jest zasilanie elektryczne i czy urządzenie jest podłączone w prawidłowy sposób.</li><li>• Sprawdzić pozycję głównego wyłącznika.</li><li>• Zwiększyć temperaturę ustawioną na regulatorze temperatury urządzenia.</li><li>• Sprawdzić, czy ubrania nie zakrywają centralki sterowniczej.</li><li>• Jeśli urządzenie w dalszym ciągu nie grzeje, należy skontaktować się ze sprzedawcą lub wykwalifikowanym personelem.</li></ul>
Urządzenie grzeje bez przerwy.	<ul style="list-style-type: none"><li>• Zmniejszyć temperaturę ustawioną na regulatorze temperatury urządzenia.</li><li>• Sprawdzić, czy ubrania nie zakrywają centralki sterowniczej.</li><li>• Jeśli urządzenie w dalszym ciągu grzeje, należy skontaktować się ze sprzedawcą lub wykwalifikowanym personelem.</li></ul>
Pomieszczenie pozostaje zimne.	<ul style="list-style-type: none"><li>• Sprawdzić czy moc urządzenia jest odpowiednia do potrzeb pomieszczenia do ogrzania.</li><li>• W przypadku pierwszego uruchomienia, pomieszczenie wymaga kilku godzin dla osiągnięcia żądanej temperatury (ustawić temperaturę na maksymalną wartość, by jak najszybciej zwiększyć temperaturę).</li></ul>

Urządzenie nie odpowiada prawidłowo na polecenia pochodzące z centralki przewodu sterowniczego.	<ul style="list-style-type: none"> <li>• Odłączyć elektrycznie urządzenie.</li> <li>• Upewnić się, że podłączenie zostało wykonane zgodnie z niniejszą instrukcją (Rys. 9) i że centralka funkcjonuje prawidłowo.</li> <li>• Skontaktować się z wykwalifikowanym personelem.</li> </ul>
Urządzenie kontynuuje ogrzewanie, pomimo otwartego okna i aktywnej funkcji "Otwarte Okna".	<ul style="list-style-type: none"> <li>• Może okazać się konieczne odczekanie kilku minut, zanim funkcja stanie się aktywna.</li> <li>• Może się okazać, że różnica między temperaturą zewnętrzną a wewnętrzną nie jest wystarczająca, by uruchomić tę funkcję.</li> <li>• Sprawdzić czy wokół Centralki urządzenia nie znajdują się przeszkody.</li> <li>• Jeśli problem nie znika, należy skontaktować się ze sprzedawcą lub wykwalifikowanym personelem.</li> </ul>
Urządzenie nie powraca do ogrzewania po zamknięciu okna, podczas gdy funkcja "Otwarte Okna" jest aktywna.	<ul style="list-style-type: none"> <li>• Może okazać się konieczne odczekanie kilku minut, zanim czujnik wykryje zamknięcie okna.</li> <li>• Sprawdzić czy wokół Centralki urządzenia nie znajdują się przeszkody.</li> <li>• Dezaktywować i ponownie aktywować funkcję.</li> <li>• Jeśli czas odpowiedzi funkcji okaże się nadmierny, można zawsze włączyć urządzenie ręcznie.</li> <li>• Jeśli problem nie znika, należy skontaktować się ze sprzedawcą lub wykwalifikowanym personelem.</li> </ul>

## 8. GWARANCJA



Zaleca się zachowanie opakowania, we wszystkich swoich częściach, dla ewentualnego oddania urządzenia sprzedawcy, urządzenie musi zostać zwrócone w całości, w celu zachowania warunków gwarancji.

Producent gwarantuje swym klientom wszystkie prawa zawarte w dyrektywie europejskiej 1999/44/WE oraz prawa konsumentów przyznane w legislacji krajowej.

Gwarancja pokrywa każdą niezgodność i wadę produkcyjną wykrytą w produkcie w momencie sprzedaży, która zostaje wykryta w ciągu dwóch lat od zakupu i daje prawo klientowi do uzyskania bezpłatnej naprawy wadliwego produktu lub jego wymiany, gdy naprawa nie jest możliwa.

Wyżej wymienione prawa przestają obowiązywać w następujących przypadkach:

- wady spowodowane użytkowaniem innym od tego opisanego w niniejszej instrukcji, która stanowi integralną część umowy kupna sprzedaży;
- wady powstałe w wyniku przypadkowego uszkodzenia, zaniedbania lub modyfikacji produktu.

Czynności instalacji, przyłączenia do zasilania i konserwacji, cytowane w niniejszej instrukcji, nie wchodzi w zakres czynności objętych gwarancją. Producent zrzeka się wszelkiej odpowiedzialności za uszkodzenia lub obrażenia spowodowane bezpośrednio lub pośrednio wobec osób, zwierząt domowych lub rzeczy, w wyniku braku przestrzegania przepisów niniejszej instrukcji, ze szczególnym odniesieniem do ostrzeżeń dotyczących instalacji i uruchomienia produktu. Aby móc skorzystać z przysługujących mu praw, opisanych powyżej, Klient musi skontaktować się ze sprzedawcą i przedstawić ważny dowód sprzedaży, wystawiony przez sprzedawcę, na którym widnieje data zakupu produktu.

## 9. UTYLIZACJA



Przed wykonaniem jakiegokolwiek operacji, należy upewnić się, że kabel zasilający jest odłączony od linii elektrycznej. W celu demontażu należy śledzić w odwrotnej kolejności etapy mocowania na ścianie.

W celu złomowania urządzenia, należy przestrzegać przepisów obowiązującej normy w zakresie utylizacji w zakresie zarządzania odpadami.



**Ostrzeżenia dotyczące prawidłowej utylizacji produktu, zgodnie z Dyrektywą Europejską 2012/19/WE.**

Po zakończeniu okresu eksploatacyjnego, produkt nie może być utylizowany z odpadami domowymi.

Może zostać oddany do odpowiednich ośrodków zbiórki odpadów, przewidzianych przez administrację lub do sprzedawców, którzy odbierają zużyty sprzęt.



Urządzenie jest zgodne z następującymi dyrektywami europejskimi:  
 2014/30/UE w sprawie kompatybilności elektromagnetycznej  
 2014/35/UE niskonapięciowa  
 2011/65/UE w sprawie ograniczenia stosowania niektórych niebezpiecznych substancji w sprzęcie elektrycznym i elektronicznym  
 2009/125/WE w sprawie ekoprojektu dla produktów związanych z energią

## Απαιτήσεις πληροφόρησης για ηλεκτρικούς τοπικούς θερμαντήρες χώρου Αναγνωριστικό(ά) μοντέλου: (Δείτε ετικέτα χαρακτηριστικών)

Στοιχεία επικοινωνίας:

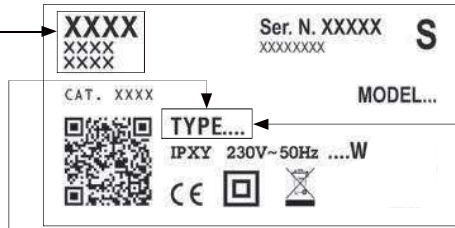

Απαιτήσεις πληροφόρησης σύμφωνα με τον κανονισμό (ΕΕ) 2024/1103

ΘΕΡΜΙΚΗ ΙΣΧΥΣ	ΤΥΠΟΣ	ΑΡΙΘΜΗΤΙΚΗ ΤΙΜΗ	ΜΟΝΑΔΑ
Όνομαστική θερμική ισχύς ( $P_{nom}$ )	GMDOE50L	0,3	kW
	GMDOF50L		
	GMDOE53L		
	GMDOEF0L	0,4	
	GMDOFF0L		
	GMDOEF3L		
Ελάχιστη θερμική ισχύς (ενδεικτική) ( $P_{min}$ )	GMDOE50L	N/A	kW
	GMDOF50L		
	GMDOE53L		
	GMDOEF0L		
	GMDOFF0L		
Μέγιστη συνεχής θερμική ισχύς ( $P_{max,c}$ )	GMDOE50L	0,3	kW
	GMDOF50L		
	GMDOE53L		
	GMDOEF0L	0,4	
	GMDOFF0L		
	GMDOEF3L		

ΚΑΤΑΝΑΛΩΣΗ ΙΣΧΥΟΣ	ΤΥΠΟΣ	ΑΡΙΘΜΗΤΙΚΗ ΤΙΜΗ	ΜΟΝΑΔΑ
Σε κατάσταση απεργοποίησης ( $P_o$ )	GMDOE50L	0,00	W
	GMDOF50L		
	GMDOE53L		
	GMDOEF0L		
	GMDOFF0L		
	GMDOEF3L		
Σε κατάσταση αναμονής ( $P_{sm}$ )	GMDOE50L	0,48	W
	GMDOF50L		
	GMDOE53L		
	GMDOEF0L		
	GMDOFF0L		
Σε κατάσταση αδράνειας ( $P_{ide}$ )	GMDOE50L	0,47	W
	GMDOF50L		
	GMDOE53L		
	GMDOEF0L		
	GMDOFF0L		
Σε κατάσταση αναμονής δικτύου ( $P_{nm}$ )	GMDOE50L	0,00	W
	GMDOF50L		
	GMDOE53L		
	GMDOEF0L		
	GMDOFF0L		
	GMDOEF3L		
Κατάσταση αναμονής με εμφάνιση πληροφοριών ή κατάστασης	GMDOE50L	yes	
	GMDOF50L		
	GMDOE53L		
	GMDOEF0L		
	GMDOFF0L		
	GMDOEF3L		
ΕΠΟΧΙΑΚΗ ΑΠΟΔΟΣΗ ΕΝΕΡΓΕΙΑΚΗΣ ΘΕΡΜΑΝΣΗΣ ΧΩΡΟΥ ΣΕ ΕΝΕΡΓΗ ΛΕΙΤΟΥΡΓΙΑ ( $\eta_{s,on}$ )	GMDOE50L	92,0	%
	GMDOF50L		
	GMDOE53L		
	GMDOEF0L		
	GMDOFF0L		
	GMDOEF3L		

### Είδος θερμικής ισχύος/ρυθμιστή θερμοκρασίας δωματίου

- μονοβάθμια θερμική ισχύς και χωρίς ρυθμιστή θερμοκρασίας δωματίου [ όχι ]
- δύο ή περισσότερες χειροκίνητες βαθμίδες χωρίς ρυθμιστή θερμοκρασίας δωματίου [ όχι ]
- με μηχανικό θερμοστατικό ρυθμιστή θερμοκρασίας δωματίου [ όχι ]
- με ηλεκτρονικό ρυθμιστή θερμοκρασίας δωματίου [ όχι ]
- με ηλεκτρονικό ρυθμιστή θερμοκρασίας δωματίου και χρονοδιακόπτη ημέρας [ όχι ]
- με ηλεκτρονικό ρυθμιστή θερμοκρασίας δωματίου και χρονοδιακόπτη εβδομάδας [ ναι ]

### Άλλες δυνατότητες ρύθμισης

- ρυθμιστής θερμοκρασίας δωματίου με ανιχνευτή παρουσίας [ όχι ]
- ρυθμιστής θερμοκρασίας δωματίου με ανιχνευτή ανοιχτού παραθύρου [ ναι ]
- με δυνατότητα ρύθμισης εξ αποστάσεως [ όχι ]
- με ρυθμιστή προσαρμοζόμενης εκκίνησης [ όχι ]
- με περιορισμό διάρκειας λειτουργίας [ όχι ]
- με αισθητήρα θερμομέτρου μελανής σφαίρας [ όχι ]
- με δυνατότητα αυτομαθής [ όχι ]
- με ακριβεία ελέγχου [ όχι ]

## ΣΥΜΒΟΛΑ ΠΟΥ ΧΡΗΣΙΜΟΠΟΙΟΥΝΤΑΙ ΣΤΟ ΕΓΧΕΙΡΙΔΙΟ



ΠΡΟΣΟΧΗ!  
ΚΙΝΔΥΝΟΣ ΓΙΑ ΤΗΝ ΑΣΦΑΛΕΙΑ ΤΩΝ ΑΤΟΜΩΝ,  
ΤΩΝ ΚΑΤΟΙΚΙΔΙΩΝ ΚΑΙ ΤΩΝ ΠΡΑΓΜΑΤΩΝ.



ΠΡΟΣΟΧΗ!  
ΚΙΝΔΥΝΟΣ ΗΛΕΚΤΡΟΠΛΗΞΙΑΣ.



ΠΡΟΣΟΧΗ!  
ΚΙΝΔΥΝΟΣ ΒΛΑΒΗΣ ΣΤΟ ΠΡΟΪΟΝ



ΠΡΟΣΟΧΗ!  
ΥΨΗΛΕΣ ΘΕΡΜΟΚΡΑΣΙΕΣ  
ΚΙΝΔΥΝΟΣ ΕΓΚΑΥΜΑΤΟΣ



ΣΥΜΒΟΥΛΗ ΓΙΑ ΤΗ ΣΩΣΤΗ  
ΛΕΙΤΟΥΡΓΙΑ.



ΜΗΝ ΚΑΛΥΠΤΕΤΕ!

### ΠΡΟΣΟΧΗ



**ΠΡΟΕΙΔΟΠΟΙΗΣΕΙΣ - Ορισμένα μέρη αυτού του προϊόντος ενδέχεται να ζεσταθούν πολύ και να προκαλέσουν εγκαύματα. Ιδιαίτερη προσοχή θα πρέπει να δοθεί παρουσία παιδιών και ατόμων με ευαισθησία.**



Τα παιδιά κάτω των 3 ετών αν δεν βρίσκονται υπό επιτήρηση, θα πρέπει να παραμένουν μακριά από το σώμα πετσετών.

Τα παιδιά ηλικίας μεταξύ 3 και 8 ετών θα πρέπει αποκλειστικά να μπορούν να ανάβουν/σβήνουν τη συσκευή, δεδομένου ότι θα έχει τοποθετηθεί στην κανονική θέση λειτουργίας και ότι θα επιτηρούνται ή θα έχουν λάβει κατάλληλη εκπαίδευση στην ασφαλή χρήση της συσκευής και θα έχουν κατανοήσει τους κινδύνους που ενέχονται κατά τη χρήση. Τα παιδιά ηλικίας μεταξύ 3 και 8 ετών δεν θα πρέπει να αποσυνδέουν τη συσκευή, να τη ρυθμίζουν ή να την καθαρίζουν, ούτε να τη συντηρούν. Η συσκευή μπορεί να χρησιμοποιηθεί από παιδιά ηλικίας άνω των 8 ετών και από άτομα με μειωμένες φυσικές και νοητικές ικανότητες ή χωρίς εμπειρία ή απαραίτητη γνώση, εφόσον βρίσκονται υπό επιτήρηση ή έχουν λάβει οδηγίες σχετικά με την ασφαλή χρήση της συσκευής και έχουν κατανοήσει τους κινδύνους που ενέχει η χρήση της. Τα παιδιά δεν θα πρέπει να παίζουν με τη μηχανή. Ο καθαρισμός και η συντήρηση που πρέπει να γίνονται από τον χρήστη δεν θα πρέπει να πραγματοποιούνται από παιδιά χωρίς επιτήρηση.



### ΠΡΟΣΟΧΗ:

Αυτή η συσκευή προορίζεται αποκλειστικά για το στέγνωμα των πετσετών που έχουν πλυθεί με νερό. Δεν θα πρέπει να χρησιμοποιηθεί για άλλους σκοπούς.



Μην εγκαθιστάτε τη συσκευή:

- ακριβώς κάτω ή εμπρός σε μία πρίζα ή σε ένα κιβώτιο διακλάδωσης (Εικ. 6)
- σε επαφή με τον τοίχο ή το δάπεδο
- κοντά σε κουρτίνες, εύφλεκτα υλικά, καύσιμα ή δοχείων υπό πίεση.



### ΠΡΟΣΟΧΗ:

Τηρείστε τις αποστάσεις που υποδεικνύονται στις εικόνες 4,5.

Για να αποφύγετε τους κινδύνους για τα πιο μικρά παιδιά, συνιστάται να εγκαθιστάτε αυτή τη συσκευή ώστε η γραμμή θέρμανσης που βρίσκεται πιο κάτω να βρίσκεται σε απόσταση τουλάχιστον 600 mm από το δάπεδο. (Εικ. 4).



Εγκαταστήστε και χρησιμοποιήστε τη συσκευή μόνο με τον τρόπο υποδεικνύεται στις παρούσες οδηγίες.



Αν το καλώδιο τροφοδοσίας έχει υποστεί βλάβη, θα πρέπει να αντικατασταθεί από τον κατασκευαστή ή την τεχνική υπηρεσία ή από ειδικευμένο προσωπικό ώστε να αποφευχθούν οι κίνδυνοι. Μη χρησιμοποιείτε τη συσκευή αν αυτή ή ο ηλεκτρονικός διακόπτης έχουν υποστεί βλάβη.



Βεβαιωθείτε ότι η γραμμή τροφοδοσίας διαθέτει μία διάταξη που θα αποσυνδέει τη συσκευή από το οικιακό ηλεκτρικό δίκτυο, συμπεριλαμβανομένου του καλωδίου οδηγού, βάσει του ισχύοντος κανονισμού.



### ΠΡΟΣΟΧΗ:

Μην καλύπτεται ποτέ και σε καμία περίπτωση τη διάταξη ελέγχου. (Εικ. 6)



Προσοχή: είναι δυνατό να αισθανθείτε μια μυρωδιά.

Συνιστάται να αερίζετε τον χώρο.

Για την απόρριψη της συσκευής ακολουθείστε την ισχύουσα οδηγία για τη διάθεση του υγρού που περιέχει στο εσωτερικό το σώμα πετσετών και τη διαχείριση των απορριμμάτων.

## 1. ΧΑΡΑΚΤΗΡΙΣΤΙΚΑ ΤΗΣ ΣΥΣΚΕΥΗΣ

Τάση τροφοδοσίας: 230 V ~ 50 Hz (GMDOE50L, GMDOE53L, GMDOEF3L, GMDOEF0L);  
220-240V ~ 50-60Hz (GMD0F50L, GMD0FF0L)

Κατηγορία μόνωσης: II   
Βαθμός προστασίας: IP24

Ισχύς [W]	500	750
Ονομαστικό ρεύμα [A]	2.2	3.3

### Πίνακας 1



Τα τεχνικά στοιχεία της συσκευής υποδεικνύονται στην ετικέτα τεχνικών χαρακτηριστικών που βρίσκεται κάτω δεξιά στο σώμα πετσετών (Εικ. 1).

- |                              |                               |
|------------------------------|-------------------------------|
| A Μάρκα/Κατασκευαστής        | G Σειριακός αριθμός           |
| B Μοντέλο, τύπος, κατηγορία  | H Κωδικός προϊόντος           |
| C Τάση τροφοδοσίας και Ισχύς | I Βαθμός προστασίας           |
| D Διπλή μόνωση               | L Σήματα ποιότητας            |
| E Χώρα προέλευσης            | M Τρόπος απόρριψης            |
| F Σήμανσης CE                | N κώδικας δύο διαστάσεων (QR) |



Απαγορεύεται η αλλοίωση με οποιονδήποτε τρόπο των χαρακτηριστικών της συσκευής και η αφαίρεση οποιουδήποτε σταθερού μέρους συμπεριλαμβανομένων των καπακίων και/ή η αφαίρεση ή η στροφή με οποιονδήποτε τρόπο της διάταξης ελέγχου (Εικ. 2). Βεβαιωθείτε ότι η συσκευή είναι ακέραιη. Μη χρησιμοποιείτε τη συσκευή αν έχει υποστεί βλάβη, επικοινωνήστε με τον αντιπρόσωπό σας ή το εξειδικευμένο προσωπικό.



Τα υλικά που έχουν χρησιμοποιηθεί για τη συσκευασία είναι ανακυκλώσιμα. Συνιστάται να τα απορρίψετε στους αντίστοιχους κάδους διαφοροποιημένης συλλογής.

## 2. ΓΕΝΙΚΕΣ ΠΛΗΡΟΦΟΡΙΕΣ



### Αποθήκευση και φύλαξη:

Αποφύγετε την αποθήκευση της συσκευής σε χώρους που μπορεί να προκαλέσουν ψύξη. Κίνδυνος από πάγο



Αφαιρέστε τη συσκευασία της συσκευής με προσοχή, ακουμπώντας την στις γωνίες πολυστυρένιο ή σε ένα απαλό στήριγμα ώστε να μη προκαλέσετε βλάβες.

Το περιεχόμενο της συσκευασίας:

- μια συσκευή
- τηλεχειριστήριο (αν παρέχεται) στήριγμα για τον τοίχο
- κιτ στερέωσης
- εγχειρίδιο οδηγιών



Διαβάστε προσεκτικά και όλες τις οδηγίες πριν την εγκατάσταση και τη χρήση. Φυλάξτε για περαιτέρω παραπομπή.



Εγκαταστήστε και χρησιμοποιήστε τη συσκευή μόνο με τον τρόπο υποδεικνύεται στις παρούσες οδηγίες.



Αυτές οι οδηγίες δεν καλύπτουν όλες τις περιπτώσεις που ενδέχεται να εμφανιστούν. Να χρησιμοποιείτε πάντα την κοινή λογική και την προσοχή κατά την εγκατάσταση, τη λειτουργία και τη φύλαξη της συσκευής.

## 3. ΤΟΠΟΘΕΤΗΣΗ ΚΑΙ ΕΓΚΑΤΑΣΤΑΣΗ



### ΣΥΣΤΑΣΕΙΣ – ΣΗΜΑΝΤΙΚΟ – ΔΙΑΒΑΣΤΕ ΠΡΙΝ ΤΗΝ ΕΓΚΑΤΑΣΤΑΣΗ

Μην εγκαταστήσετε τη μονάδα ακριβώς κάτω από πρίζα.

Μην τοποθετείτε τη μονάδα σε δωμάτιο που έχει υγρασία, ή κοντά σε πηγή νερού.

Μη χρησιμοποιείτε τη συσκευή σε εξωτερικούς χώρους.

Μην τοποθετείτε τη μονάδα σε ρεύμα αέρα που μπορεί να διαταράξει τη

λειτουργία της.  
Μην τοποθετείτε τη μονάδα κοντά σε εμπόδιο που περιορίζει τη ροή του αέρα γύρω της.

Προσαρτήστε τον θερμαντήρα κάθετα στον τοίχο όπως περιγράφεται παρακάτω.

Επιλέξτε βίδες και βύσματα κατάλληλα για το υλικό του τοίχου και το βάρος της μονάδας.



### **ΣΥΣΤΑΣΕΙΣ ΓΙΑ ΤΟΠΟΘΕΤΗΣΗ ΣΕ ΤΟΙΧΟ**

-Μην κάνετε αλλαγές στη μονάδα ή στη βάση στήριξής της πάνω στον τοίχο!

-Πριν εγκαταστήσετε τη συσκευή, ελέγξτε την κατάσταση του τοίχου στον οποίο θα στερεωθεί: ο τοίχος πρέπει να είναι σε καλή κατάσταση, δεν πρέπει να παρουσιάζει καμία ζημιά (ρωγμές, κρεμάσματα, υγρασία κ.λπ.).

-Μην ανοίγετε τρύπες κοντά σε παλιές τρύπες, ακόμη και όταν είναι

κλεισμένες.

-Είναι επιτακτική ανάγκη να συμβουλευτείτε έναν επαγγελματία οικοδόμο για να χρησιμοποιήσετε το σύστημα αγκύρωσης (βίδες, πείρους κ.λπ.) που είναι κατάλληλο για το υλικό του τοίχου, καθώς και το βάρος της συσκευής. Προσέξτε τη διάμετρο των βιδών στερέωσης που αναφέρονται στο παρόν εγχειρίδιο.

-Μην τροποποιείτε τις οπές για να στερεώσετε τη μονάδα ή τον βραχίονα στήριξης στον τοίχο.

-Τρυπήστε τον τοίχο με τρυπάνι κατάλληλου μεγέθους για το σύστημα αγκύρωσης. Αφαιρέστε τα συντρίμια και τη σκόνη.

-Να ελέγχετε τακτικά τα σημεία στερέωσης της συσκευής στον τοίχο. Σφίξτε τα εάν χρειάζεται.

---

### **3.1 ΤΟΠΟΘΕΤΗΣΗ ΣΤΟΝ ΤΟΙΧΟ**



-Τοποθετήστε τη ράγα πετσέτας με την όψη προς τα κάτω σε επίπεδη επιφάνεια και

συναρμολογήστε χαλαρά κάθε σημείο στερέωσης στα παξιμάδια που βρίσκονται στην πίσω πλευρά της ράγας πετσετών χρησιμοποιώντας τη διαχωριστική ράβδο και το μπουλόνι όπως φαίνεται (Σχ. 8).

-Σφίξτε κάθε εξάρτημα και, στη συνέχεια, ακουμπήστε τη ράγα πετσέτας στον τοίχο και σημειώστε τις τρύπες στερέωσης για κάθε σημείο στερέωσης, φροντίζοντας η ράγα να ευθυγραμμίζεται σε ορθή γωνία με τον τοίχο.

-Τρυπήστε τον τοίχο και περάστε κατάλληλα βύσματα/βίδες.



-Βιδώστε κάθε εξάρτημα στον τοίχο (Σχ. 8).

-Τοποθετήστε τη ράγα με τις συναρμολογημένες διαχωριστικές ράβδους στα επιτοίχια σημεία στερέωσης (Σχ. 8). Σφίξτε τη διαχωριστική ράβδο στο εξάρτημα του τοίχου χρησιμοποιώντας την εξαγωνική βίδα με το παρεχόμενο εργαλείο (Σχ. 8).

## ΕΓΚΑΤΑΣΤΑΣΗ ΣΤΟ ΜΠΑΝΙΟ

-  Προειδοποίηση: αυτό το προϊόν πρέπει να χρησιμοποιείται στην ένταση 2 και χωρίς ένταση μόνο σύμφωνα με τους εθνικούς κανόνες καλωδίωσης (για τη Γαλλία NF C 15-100) (Σχ. 3).  
Σημείωση: Το σχέδιο (Σχ. 3) είναι μόνο για αναφορά. Προτείνουμε να επικοινωνήσετε με κάποιον επαγγελματία ηλεκτρολόγο για βοήθεια.

## 3.2 ΗΛΕΚΤΡΙΚΗ ΣΥΝΔΕΣΗ

-  ΠΡΟΕΙΔΟΠΟΙΗΣΗ  
Να εγκατασταθεί από εξειδικευμένο μηχανικό σύμφωνα με τα ισχύοντα πρότυπα στη σχετική χώρα. Όταν εγκατασταθεί η συσκευή, φροντίστε το ρεύμα να είναι απενεργοποιημένο.
-  Η συσκευή απαιτεί τροφοδοτικό 230V, 50Hz (για τον τύπο GMDOE50L, GMDOE53L, GMDOEF3L, GMDOEF0L) ή 220-240V,

50-60Hz (για τον τύπο GMDOF50L, GMDOFF0L). Φροντίστε το καλώδιο τροφοδοσίας να είναι κατάλληλο.

 Η εγκατάσταση πρέπει να πραγματοποιείται σύμφωνα με τους κανόνες του κλάδου και να πληροί τα πρότυπα που ισχύουν στη χώρα (NF C 15-100 στη Γαλλία).

 Η μονάδα πρέπει να συνδεθεί με κανονικό κουτί τοίχου που να έχει τοποθετηθεί σε απόσταση τουλάχιστον 60 cm από το δάπεδο.

Η συσκευή δεν πρέπει να συνδέεται στο ρεύμα με πρίζα.

Η συσκευή πρέπει να

τροφοδοτείται μέσω συσκευής υπολειμματικού ρεύματος (RCD) με ονομαστικό υπολειπόμενο ρεύμα λειτουργίας που να μην υπερβαίνει τα 30 mA.

 Η συσκευή δεν πρέπει να συνδέεται με το καλώδιο γείωσης (κίτρινο και πράσινο σύρμα).

 Εάν λείπει σύρμα οδηγός, μονώστε το γυμνό άκρο του μαύρου σύρματος για να αποφύγετε την ηλεκτρική επαφή με τα άλλα καλώδια ή γειώστε το.

 Φροντίστε το καλώδιο τροφοδοσίας να μην μπορεί σε καμία περίπτωση να έρθει σε επαφή με την επιφάνεια της συσκευής.

Εικ. 9

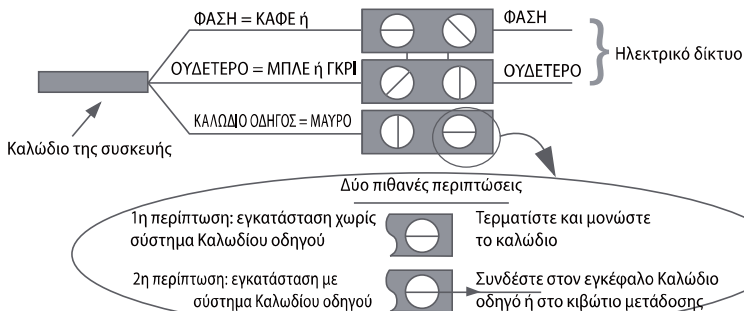



## ΗΛΕΚΤΡΙΚΗ ΣΥΝΔΕΣΗ ΜΕ ΠΡΙΖΑ ΔΙΑΒΑΣΤΕ ΜΕ ΠΡΟΣΟΧΗ

 Πριν συνδέσετε το φως στην πρίζα του ρεύματος, ελέγξτε προσεκτικά αν η τάση του οικιακού σας δικτύου αντιστοιχεί στην τιμή V που αναγράφεται στην πινακίδα της συσκευής και αν η πρίζα του ρεύματος και η γραμμή τροφοδοσίας είναι κατάλληλες για την ισχύ της διάταξης (και αυτή υποδεικνύεται στην πινακίδα της συσκευής).

 Βεβαιωθείτε ότι η γραμμή τροφοδοσίας διαθέτει μία διάταξη που θα αποσυνδέει τη συσκευή από το οικιακό

ηλεκτρικό δίκτυο, βάσει του ισχύοντος κανονισμού.

 Είναι υποχρεωτικό η ηλεκτρική γραμμή να διαθέτει διάταξη διαφορικής προστασίας υψηλής ευαισθησίας με διαφορικό ονομαστικό ρεύμα όχι άνω του 30 mA.

 Όλες οι αναφορές στο εγχειρίδιο που αφορούν τη χρήση του τρόπου λειτουργίας «Καλώδιο οδηγός» και οι σχετικές συνδέσεις θα πρέπει να αγνοηθούν καθώς η συσκευή δεν διαθέτει αυτόν τον τρόπο λειτουργίας.

## 4. ΡΥΘΜΙΣΗ ΚΑΙ ΛΕΙΤΟΥΡΓΙΑ

 Η συσκευή έχει κατασκευαστεί για τη θέρμανση χώρων οικιακής χρήσης ή παρόμοιων όπως για το στέγνωμα των πετσετών. Ορισμένα μέρη αυτού του προϊόντος ενδέχεται να ζεσταθούν πολύ και να προκαλέσουν εγκαύματα. Ιδιαίτερη προσοχή θα πρέπει να δοθεί παρουσία παιδιών και ατόμων με ευαισθησία.



 Κρατήστε τα εύλεκτα υλικά και τα δοχεία υπό πίεση (για παράδειγμα σπρέι, πυροσβεστήρες) σε απόσταση τουλάχιστον 50 cm από τη συσκευή. Μην ψεκάζετε ουσίες οποιουδήποτε τύπου επάνω στην επιφάνεια.

 Μην αγγίζετε τη συσκευή με βρεγμένα ή υγρά χέρια ή πόδια.

Μην βρέχετε τον ηλεκτρονικό χειρισμό με νερό ή άλλα υγρά. Αν συμβεί αυτό, αποσυνδέστε την τροφοδοσία του ρεύματος και αφήστε να στεγνώσει εντελώς η συσκευή.



Η εγκατάσταση της συσκευής σε μεγάλα υψόμετρα προκαλεί αύξηση της θερμοκρασίας του αέρα προς θέρμανση.



Αν η θερμοκρασία περιβάλλοντος μπορεί να κατέβει κάτω από το σημείο ψύξης, ενεργοποιήστε την «Αντιπαγωτική» λειτουργία.



Για να σβήσετε πλήρως τη συσκευή, τοποθετήστε τον γενικό διακόπτη στη θέση «Ο». Αυτή η εργασία συνιστάται για παρατεταμένες περιόδους αχρησίας.

## ΛΕΙΤΟΥΡΓΙΑ ΚΑΙ ΚΑΝΟΝΙΣΜΟΣ ΤΗΣ ΜΟΝΑΔΑΣ ΕΛΕΓΧΟΥ

### ΠΙΝΑΚΑΣ ΕΛΕΓΧΟΥ

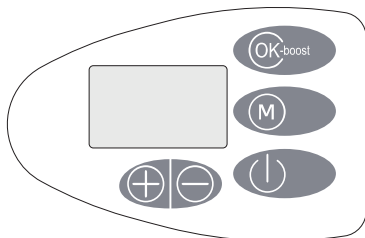

Σύμβολο	Λειτουργία
	Αναμονή
<b>OK-boost</b>	Πλήκτρο επιβεβαίωσης ή Κρατήστε για 3 δευτερόλεπτα για να επιλέξετε τη λειτουργία bSt1/bSt2 ή πατήστε για να επιλέξετε από τις παρακάτω λειτουργίες: Λειτουργία άνεσης Λειτουργία ECO (οικονομική) Λειτουργία PRG/ λειτουργία pilot Λειτουργία αντι-παγώματος
<b>M</b>	Πατήστε M για να μπειτε στο μενού ρυθμίσεων: ρύθμιση ώρας, ρύθμιση λειτουργιών προγράμματος, λειτουργία ανίχνευσης παραθύρου, κλειδίωμα πληκτρολογίου
	Ρυθμίστε την ώρα, την ημέρα της εβδομάδας, τη λειτουργία θερμοκρασίας.

### Οθόνη υγρών κρυστάλλων (LCD)

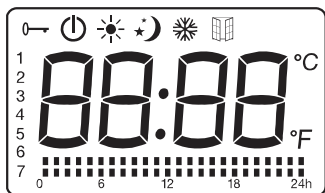

Σύμβολο	Λειτουργία
	Λειτουργία αναμονής (η συσκευή δεν λειτουργεί αλλά είναι ενεργοποιημένη)
	Λειτουργία αντι-παγώματος (η συσκευή διατηρεί τη θερμοκρασία γύρω στους 7°C)
	Λειτουργία άνεσης (ρυθμίστε την επιθυμητή θερμοκρασία)
	Λειτουργία ECO (η λειτουργία ECO διατηρεί τη θερμοκρασία που είναι χαμηλότερη κατά 3,5°C, για να είναι σε θερμοκρασία άνεσης. Αυτή η λειτουργία μειώνει τη θερμοκρασία χωρίς να διαταράσσεται η επιθυμητή θερμοκρασία στη λειτουργία άνεσης)
	Λειτουργία καθοδηγητικού στελέχους (pilot) (για να ρυθμίσετε τα προγράμματα μέσω καθοδηγητικού στελέχους)
	Κλειδίωμα ασφάλειας για παιδιά
	Λειτουργία ανιχνευτή παραθύρων
°C	Θερμοκρασία (βαθμοί Κελσίου)

### Σύμβολο

	Ενεργοποίηση λειτουργίας άνεσης
	Ενεργοποίηση λειτουργίας ECO

### 4.1 Επιλογή λειτουργίας (κουμπί OK-boost)

Την πρώτη φορά που χρησιμοποιείτε τη συσκευή, μετά τη σύνδεση με την τροφοδοσία και μετά τη ρύθμιση του ρολογιού, η συσκευή θα βρίσκεται σε κατάσταση αναμονής και μπορείτε να πατήσετε το κουμπί αναμονής για να μεταβείτε στη λειτουργία άνεσης.

Σημειώσεις: Σε περίπτωση διακοπής ρεύματος, η μονάδα διατηρεί στη μνήμη μόνο τις παραμέτρους, τη θερμοκρασία και τον τρόπο λειτουργίας. Όταν αποκατασταθεί η τροφοδοσία, το ρολόι πρέπει να ρυθμιστεί ξανά για να λειτουργήσουν σωστά οι λειτουργίες προγράμματος.

Πατήστε **OK-boost** για εναλλαγή μεταξύ των λειτουργιών: άνεσης / Eco / προγράμματος ή Fil Pilot / Αντι-παγώματος . Οι λειτουργίες προγράμματος και Fil pilot αλληλοαποκλείονται. Όταν η συσκευή λειτουργεί σε λειτουργία προγράμματος, πατήστε παρατεταμένα το κουμπί **M** για 3 δευτερόλεπτα. Η συσκευή μεταβαίνει από τη λειτουργία προγράμματος στη λειτουργία Fil pilot. Όταν η συσκευή λειτουργεί σε λειτουργία Fil pilot, πατήστε παρατεταμένα το κουμπί **M** για 3 δευτερόλεπτα. Η συσκευή μεταβαίνει από τη λειτουργία Fil pilot στη λειτουργία προγράμματος. Η διεπαφή της λειτουργίας προγράμματος και της λειτουργίας Fil pilot είναι οι εξής:

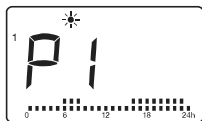

### Λειτουργία προγράμματος Fil pilote

**Σημείωση:** Για τη λειτουργία προγράμματος, η ρύθμιση λειτουργίας και η επιλογή λειτουργίας διαχωρίζονται.

Εάν θέλετε να ρυθμίσετε τη λειτουργία προγράμματος, πατήστε **M** για να μπειτε στο μενού ρυθμίσεων για να επιλέξετε τη ρύθμιση λειτουργίας προγράμματος και πατήστε το κουμπί **OK-boost** για να μπειτε στη διεπαφή ρύθμισης. Για λεπτομέρειες, ανατρέξτε στην ενότητα 4.3.2 «Ρύθμιση λειτουργίας προγράμματος» στην ενότητα 4.3 «Μενού ρυθμίσεων».

### Λειτουργία Fil-pilote

- Πατήστε το κουμπί OK-boost για να επιλέξετε λειτουργίες προγράμματος: ☀️; ☀️-1; ☀️-2; ☀️ ή λειτουργία Fil pilote P.

Στη λειτουργία Fil-pilote, επιλέξτε τη λειτουργία μέσω του εξωτερικού ελέγχου (μόνο για τη Γαλλία).

- Για άλλες χώρες εκτός από τη Γαλλία, αν επιλέξετε τη λειτουργία Fil pilote P, η συσκευή θα λειτουργεί ως προεπιλογή σε λειτουργία άνεσης.

- Εάν η διεπαφή εργασίας είναι σε λειτουργία προγράμματος, πατήστε παρατεταμένα το κουμπί **M** για 3 δευτερόλεπτα. Η συσκευή μεταβαίνει από τη λειτουργία προγράμματος στη λειτουργία Fil pilote.

- Στη λειτουργία Fil pilote (μόνο για τη Γαλλία), όταν προγραμματιστεί ο εξωτερικός ελεγκτής, η οθόνη εμφανίζει:

Ρυθμίσεις εξωτερικής λειτουργίας	Εικονίδιο που εμφανίζεται
Λειτουργία άνεσης ☀️	P ☀️
Λειτουργία άνεσης ☀️-1	P-1 ☀️
Λειτουργία άνεσης ☀️-2	P-2 ☀️
Οικονομική λειτουργία ☾	P ☾
Λειτουργία αντι-παγώματος ❄️	P ❄️
Λειτουργία αναμονής	P ⏻

### Λειτουργία ενίσχυσης bSt1/bSt2

Σε όλους τους άλλους τρόπους λειτουργίας εκτός από τη λειτουργία Fil pilote, πατήστε παρατεταμένα το κουμπί **OK-boost** για 3 δευτερόλεπτα για να ενεργοποιήσετε ή να απενεργοποιήσετε τη λειτουργία ενίσχυσης. Σε λειτουργία ενίσχυσης, η θερμοκρασία ρυθμίζεται αυτόματα στους 29°C και δεν μπορεί να ρυθμιστεί. Πατήστε το πλήκτρο +/- για να επιλέξετε bSt1 / bSt2. Πατήστε το πλήκτρο **OK-boost** για επιβεβαίωση και ενεργοποίηση της λειτουργίας ενίσχυσης ή μπορείτε να

πατήσετε το κουμπί **M** για έξοδο, διαφορετικά, μετά από 30 δευτερόλεπτα θα βγει αυτόματα και θα επιστρέψει στην προηγούμενη διεπαφή εργασίας.

bSt1: η ράγα πετσετών δουλεύει στη λειτουργία ενίσχυσης για μία ώρα και μετά επιστρέφει στην προηγούμενη λειτουργία.

bSt2: η ράγα πετσετών δουλεύει στη λειτουργία ενίσχυσης για δύο ώρες και μετά επιστρέφει στην προηγούμενη λειτουργία.



Για έξοδο από τη λειτουργία ενίσχυσης, πατήστε το κουμπί **M** ή κρατήστε πατημένο το **OK-boost** για 3 δευτερόλεπτα.

### 4.2 Ρύθμιση θερμοκρασίας

- Στη λειτουργία άνεσης ☀️ ή Eco ☾ (εκτός από τη λειτουργία αντι-παγώματος), η θερμοκρασία είναι ρυθμιζόμενη.

Πατήστε + ή - για να επιλέξετε την επιθυμητή θερμοκρασία για τη λειτουργία άνεσης μεταξύ 5°C και 29°C. Η διαφορά θερμοκρασίας ανάμεσα στη λειτουργία ECO και τη λειτουργία άνεσης είναι 3,5°C, οπότε το εύρος θερμοκρασιών της λειτουργίας ECO είναι μεταξύ 1,5°C και 25,5°C.

- Πατήστε άλλα κουμπιά εκτός από το +/- για να επιβεβαιώσετε τη ρύθμιση, διαφορετικά μετά από 5 δευτερόλεπτα θα γίνει αυτόματη αποθήκευση.

- Όταν η θερμοκρασία δωματίου είναι υψηλότερη από την επιλεγμένη θερμοκρασία, ο θερμοαντήρας θα σταματήσει να θερμαίνει.



### 4.3 Μενού ρυθμίσεων (M)

Πατήστε το κουμπί **M** για να μπειτε στη διεπαφή του μενού ρυθμίσεων. Πατήστε το κουμπί + / - για να επιλέξετε τη ρύθμιση ώρας 12:00, ρύθμιση λειτουργίας προγράμματος ☀️; ☀️-1; ☀️-2; ☀️ ή λειτουργίας ανίχνευσης παραθύρων 🚪, κλειδώματος πληκτρολογίου ⏻. Το επιλεγμένο εικονίδιο θα αναβοσβήνει ενώ τα άλλα εικονίδια συνεχίζουν.

Πατήστε το πλήκτρο **M** για έξοδο από το μενού ρυθμίσεων ή μετά από 30 δευτερόλεπτα θα γίνει αυτόματη έξοδος και επιστροφή στη διεπαφή εργασίας.



#### 4.3.1 Ρυθμίσεις ώρας 12:00





Σημειώσεις:

1. Σε περίπτωση διακοπής ρεύματος, η μονάδα διατηρεί στη μνήμη μόνο τις παραμέτρους, τη θερμοκρασία και τον τρόπο λειτουργίας. Όταν αποκατασταθεί η τροφοδοσία, το ρολόι πρέπει να ρυθμιστεί ξανά για να λειτουργήσουν σωστά οι λειτουργίες προγράμματος.
2. Αφού ολοκληρώσετε τη ρύθμιση λειτουργίας προγράμματος, θα γίνει αποθήκευση, αλλά δεν θα ξεκινήσει αυτόματα να λειτουργεί σε λειτουργία προγράμματος. Πρέπει να πατήσετε OK-boost για να επιλέξετε τη λειτουργία προγράμματος, για να λειτουργήσει ο θερμαντήρας σε αυτή τη λειτουργία.



### 4.3.3 Λειτουργία ανίχνευσης παραθύρων

-Πατήστε το κουμπί **M** για να μπείτε στη διεπαφή μενού ρυθμίσεων και το + / - για να επιλέξετε τη λειτουργία ανίχνευσης παραθύρων . Όταν αναβοσβήνει το , πατήστε **OK-boost** για είσοδο στη διεπαφή ρύθμισης. Στη συνέχεια πατήστε + / - για να επιλέξετε «ON» ή «OFF». Εάν έχει επιλεγεί «ON», ενεργοποιείται η λειτουργία ανίχνευσης παραθύρων και στην οθόνη θα εμφανιστεί το εικονίδιο . Πατήστε **OK-boost** για επιβεβαίωση ή περιμένετε 30 δευτερόλεπτα για να αποθηκεύσει αυτόματα η συσκευή και να επιστρέψετε στη διεπαφή λειτουργίας.

-Όταν ανιχνευθεί μείωση θερμοκρασίας, η συσκευή θα εισέλθει αυτόματα στη λειτουργία αντι-παγώματος με το εικονίδιο  να αναβοσβήνει. Εάν αυξηθεί η θερμοκρασία, η συσκευή θα επιστρέψει στην προηγούμενη λειτουργία με το εικονίδιο  ενεργοποιημένο. Μπορείτε να επιλέξετε «OFF» για να απενεργοποιήσετε τη λειτουργία ανίχνευσης παραθύρων.

Σημείωση: η λειτουργία ανίχνευσης παραθύρων δεν είναι διαθέσιμη σε λειτουργία αντι-παγώματος και λειτουργία ενίσχυσης.

### 4.3.4 Ρύθμιση κλειδώματος πληκτρολογίου

Πατήστε το κουμπί **M** για να μπείτε στη διεπαφή μενού ρυθμίσεων και το + / - για να επιλέξετε το εικονίδιο κλειδώματος πληκτρολογίου . Πατήστε OK-boost για να ενεργοποιήσετε τη λειτουργία κλειδώματος πληκτρολογίου  και να επιστρέψετε στη διεπαφή εργασίας.

Για να ξεκλειδώσετε, πατήστε ξανά το **M** για τρία δευτερόλεπτα.

Κλειδώμα  
πληκτρολογίου



Σημειώσεις:

1. Η λειτουργία κλειδώματος πληκτρολογίου δεν κλειδώνει το κουμπί της κατάστασης

αναμονής .

2. Η λειτουργία κλειδώματος πληκτρολογίου θα απενεργοποιηθεί αυτόματα στις παρακάτω συνθήκες.

- η συσκευή τίθεται σε κατάσταση αναμονής πιέζοντας το κουμπί της κατάστασης αναμονής .

- υπάρχει διακοπή ρεύματος στη συσκευή.

### 4.4 Σε περίπτωση διακοπής ρεύματος

Όλες οι παραπάνω ρυθμίσεις για τη θερμοκρασία, την ώρα, την ημερομηνία της εβδομάδας και τα προγράμματα παραμένουν σε ισχύ έως ότου παραμείνει η τροφοδοσία ρεύματος.

Σε περίπτωση διακοπής ρεύματος, η συσκευή διατηρεί στη μνήμη μόνο τις παραμέτρους, τη θερμοκρασία και τον τρόπο λειτουργίας. Όταν αποκατασταθεί η τροφοδοσία, το ρολόι πρέπει να ρυθμιστεί ξανά για να λειτουργήσουν σωστά τα διάφορα προγράμματα.

## 5. ΚΑΘΑΡΙΣΜΟΣ



Πριν προχωρήσετε σε οποιαδήποτε εργασία καθαρισμού, βεβαιωθείτε ότι η συσκευή είναι σβηστή, κρύα και έχει αποσυνδεθεί από το ρεύμα.





Για τον καθαρισμό, αρκεί να χρησιμοποιήσετε ένα υγρό και απαλό πανί με ουδέτερο απορρυπαντικό. Μη χρησιμοποιείτε διαβρωτικά απορρυπαντικά ή διαλύτες.



Για να διατηρήσετε την αποτελεσματικότητα της συσκευής, αφαιρέσετε τη σκόνη από την επιφάνεια και το εσωτερικό της, τουλάχιστον δύο φορές το χρόνο, με μία ηλεκτρική σκούπα.

## 6. ΣΥΝΤΗΡΗΣΗ

 Σε περίπτωση τεχνικών προβλημάτων, απευθυνθείτε σε ειδικευμένο προσωπικό (αναγνωρισμένο και με άδεια από τον αντιπρόσωπο ή τον κατασκευαστή) ή επικοινωνήστε με τον αντιπρόσωπο.

 Οποιαδήποτε παρέμβαση επί της συσκευής θα πρέπει να γίνεται από ειδικευμένο προσωπικό, που πριν από οποιαδήποτε ενέργεια συντήρησης, θα πρέπει να βεβαιωθεί ότι η συσκευή είναι σβηστή, κρύα και έχει αποσυνδεθεί από το ρεύμα.

## 7. ΠΡΟΒΛΗΜΑΤΑ ΚΑΙ ΕΠΙΛΥΣΗ

Η συσκευή δεν ζεσταίνει.	<ul style="list-style-type: none"><li>• Βεβαιωθείτε ότι υπάρχει ηλεκτρική τροφοδοσία και ότι η συσκευή έχει συνδεθεί με το σωστό τρόπο.</li><li>• Ελέγξτε τη θέση του γενικού διακόπτη.</li><li>• Αυξήστε τη θερμοκρασία που έχει ρυθμιστεί στο ρυθμιστή θερμοκρασίας της συσκευής.</li><li>• Βεβαιωθείτε ότι δεν υπάρχουν ρούχα που να καλύπτουν τη διάταξη χειρισμού.</li><li>• Αν το πρόβλημα συνεχίζει, επικοινωνήστε με τον αντιπρόσωπο ή το εξειδικευμένο προσωπικό.</li></ul>
Η συσκευή θερμαίνει συνέχεια.	<ul style="list-style-type: none"><li>• Χαμηλώστε τη θερμοκρασία που έχει ρυθμιστεί στο ρυθμιστή θερμοκρασίας της συσκευής.</li><li>• Βεβαιωθείτε ότι δεν υπάρχουν ρούχα που να καλύπτουν τη διάταξη χειρισμού .</li><li>• Αν το πρόβλημα συνεχίζει, επικοινωνήστε με τον αντιπρόσωπο ή το εξειδικευμένο προσωπικό.</li></ul>
Το δωμάτιο παραμένει κρύο.	<ul style="list-style-type: none"><li>• Βεβαιωθείτε ότι η ισχύς της συσκευής είναι κατάλληλη για τις ανάγκες του δωματίου που πρόκειται να θερμάνετε.</li><li>• Κατά την πρώτη έναρξη, το δωμάτιο απαιτεί αρκετό χρόνο για να φτάσει στην επιθυμητή θερμοκρασία (θέστε τη ρύθμιση στο μέγιστο, μην αυξάνετε τη θερμοκρασία πιο γρήγορα).</li></ul>
Η συσκευή δεν ανταποκρίνεται στις εντολές του εγκεφάλου του καλωδίου οδηγού.	<ul style="list-style-type: none"><li>• Αποσυνδέστε τη συσκευή από το ρεύμα. Βεβαιωθείτε ότι η σύνδεση έχει γίνει με τον τρόπο που περιγράφουν οι παρούσες οδηγίες (Εικ.9) και ότι ο εγκέφαλος λειτουργεί σωστά.</li><li>• Επικοινωνήστε με ειδικευμένο προσωπικό.</li></ul>
Η συσκευή συνεχίζει να θερμαίνει παρά το γεγονός ότι το παράθυρο είναι ανοιχτό ενώ η λειτουργία «Παράθυρο ανοιχτό» είναι ενεργή.	<ul style="list-style-type: none"><li>• Μπορεί να καταστεί απαραίτητο να περιμένετε μερικά λεπτά πριν ενεργοποιηθεί η λειτουργία.</li><li>• Ενδέχεται η διαφορά μεταξύ εξωτερικής και εσωτερικής θερμοκρασίας να μην είναι αρκετή ώστε να ενεργοποιηθεί τη λειτουργία.</li><li>• Βεβαιωθείτε ότι ο χώρος γύρω από τον Χειρισμό της συσκευής δεν έχει εμπόδια.</li><li>• Αν το πρόβλημα συνεχίζει, επικοινωνήστε με τον αντιπρόσωπο ή το εξειδικευμένο προσωπικό.</li></ul>

Η συσκευή δεν ξεκινά και πάλι να θερμαίνεται μετά το κλείσιμο του παραθύρου ενώ η λειτουργία «Παράθυρο ανοιχτό» είναι ενεργή.

- Μπορεί να χρειαστεί να περιμένετε μερικά λεπτά πριν ο αισθητήρας ανιχνεύσει το κλείσιμο του παραθύρου.
- Βεβαιωθείτε ότι ο χώρος γύρω από τον Χειρισμό της συσκευής δεν έχει εμπόδια.
- Απενεργοποιήστε και ενεργοποιήστε ξανά τη λειτουργία.
- Αν ο χρόνος ανταπόκρισης της λειτουργίας είναι πολύ μεγάλος, μπορείτε να κάνετε επανεκκίνηση της συσκευής με το χέρι.
- Αν το πρόβλημα συνεχίζει, επικοινωνήστε με τον αντιπρόσωπο ή το εξειδικευμένο προσωπικό.

## 8. ΕΓΓΥΗΣΗ



Συνιστάται να φυλάσσετε τη συσκευασία, και όλα τα μέρη της για τυχόν αντικατάσταση της συσκευής στον αντιπρόσωπο, η συσκευή θα πρέπει να περιέλθει ακέραιη ώστε να διατηρηθούν οι συνθήκες της εγγύησης.

Ο κατασκευαστής εγγυάται στους πελάτες του όλα τα δικαιώματα που προσδιορίζονται στην ευρωπαϊκή οδηγία 1999/44/CE και τα δικαιώματα των καταναλωτών που αναγνωρίζουν οι τοπικές νομοθεσίες.

Η εγγύηση καλύπτει συγκεκριμένα κάθε μη συμμόρφωση και κατασκευαστικό ελάττωμα που υπάρχει στο προϊόν κατά τη στιγμή της πώλησης και που θα επιστρωθεί εντός δύο ετών από την ημερομηνία αγοράς και δίνει δικαίωμα στον πελάτη, σε δωρεάν επιδιόρθωση του ελαττωματικού προϊόντος ή στην αντικατάσταση του σε περίπτωση που δεν μπορεί να επιδιορθωθεί.

Τα δικαιώματα που αναφέρονται παύουν να ισχύουν στις ακόλουθες περιπτώσεις:

- ελαττώματα που έχουν προκληθεί από χρήσεις διαφορετικές από εκείνες που προσδιορίζονται στο εγχειρίδιο το οποίο αποτελούν αναπόσπαστο μέρος της πώλησης;
- ελαττώματα που έχουν προκληθεί από τυχαιό σπάσιμο, απροσεξία ή αλλοίωση.

Δεν καλύπτονται από την εγγύηση οι εργασίες που σχετίζονται με την εγκατάσταση, τη σύνδεση στα δίκτυα τροφοδοσίας και οι συντηρήσεις που έχουν αναφερθεί στο εγχειρίδιο οδηγιών. Ο κατασκευαστής αποποιείται οποιασδήποτε ευθύνης για τυχόν ζημιές που έχουν προκληθεί άμεσα ή έμμεσα σε πράγματα, άτομα ή κατοικίδια, ως αποτέλεσμα της μη τήρησης των προδιαγραφών που αναφέρονται στο παρόν εγχειρίδιο, με ιδιαίτερη αναφορά στις προειδοποιήσεις που αφορούν την εγκατάσταση, τη θέση σε λειτουργία και τη χρήση. Για να μπορέσετε να επωφεληθείτε όλων των δικαιωμάτων, ο Πελάτης θα πρέπει να επικοινωνήσει με τον αντιπρόσωπο και να δείξει την απόδειξη αγοράς μαζί με την ημερομηνία αγοράς του.

## 9. ΔΙΑΘΕΣΗ



Βεβαιωθείτε ότι το καλώδιο τροφοδοσίας έχει αποσυνδεθεί από το δίκτυο πριν από οποιαδήποτε εργασία. Για την αποσυρμαλολόγηση, ακολουθείστε τις φάσεις στερέωσης στον τοίχο αντίθετα.

Για την απόρριψη της συσκευής ακολουθείστε την ισχύουσα οδηγία για τη διάθεση του τη διαχείριση των απορριμμάτων.



**Προειδοποιήσεις για τη σωστή διάθεση του προϊόντος βάσει της Ευρωπαϊκής Οδηγίας 2012/19/EU.**

Στο τέλος της ζωής του, το προϊόν δεν θα πρέπει να απορριφτεί μαζί με αστικά απόβλητα.

Μπορεί να δοθεί στα αντίστοιχα κέντρα διαφοροποιημένης συλλογής που έχουν καθορίσει οι τοπικές διοικήσεις ή στα σημεία πώλησης που διαθέτουν αυτή την υπηρεσία.



Το μηχάνημα αυτό συμμορφώνεται με τις Ευρωπαϊκές Οδηγίες:  
2014/30/EU περί ηλεκτρομαγνητικής συμβατότητας  
2014/35/EU περί χαμηλής τάσης  
2011/65/EU περί περιορισμού χρήσης επικίνδυνων ουσιών  
2009/125/CE περί οικουσμητικού σχεδιασμού



